

Bedienungsanleitung / Instruction manual / Mode d'emploi / Navodila za uporabo / Istruzioni per l'uso / Manual de utilizare / Návod k obsluze / Upute za uporabu / Kezelési útmutató / Návod na použitie / Ръководство за експлоатация / Kullanım kılavuzu / Instrukcja obsługi / Manual de instrucciones

Einhänge Kartuschenfilteranlage für Aufstellpools

Hanging cartridge filter units for above ground pools



de	Einhänge Kartuschenfilteranlage für Aufstellpools
en	Hanging cartridge filter units for above ground pools
fr	Système de filtration à cartouche à accrocher, pour piscines hors-sol
it	Impianto con filtri a cartuccia per piscine fuori terra, predisposto per essere appeso
es	Equipo de filtración por inmersión con cartuchos para piscinas no enterradas
cs	Závěsná kartušová filtrace pro nadzemní bazény
hu	Befüggeszhető szűrőbetétes szűrőberendezés, felállítható medencékhez

sl	Obesni kartušni filter za sestavljive bazene
sk	Závesné kartušové filtračné zariadenie pre montované bazény
pl	Urządzenie filtrujące z wkładami do zawieszenia do basenów rozporowych i stelażowych
ro	Instalație de filtrare cu cartuș, suspendată, pentru piscinele supraterane
hr	Ovjesni filterski uređaj s uloškom za montažne bazene
bg	Окачващо се съоръжение с касетъчен филтър за изправящи се басейни
tr	Kurulu havuzlar için askı kartuşlu filtre tertibatı

Abbildung 1 / Illustration 1



Abbildung 2 / Illustration 2



Ersatzteile (Abbildung E1 / L1) /
Spare Parts (Illustration E1 / L1)

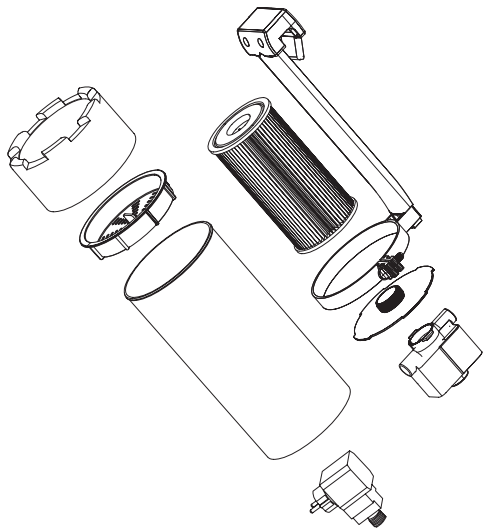
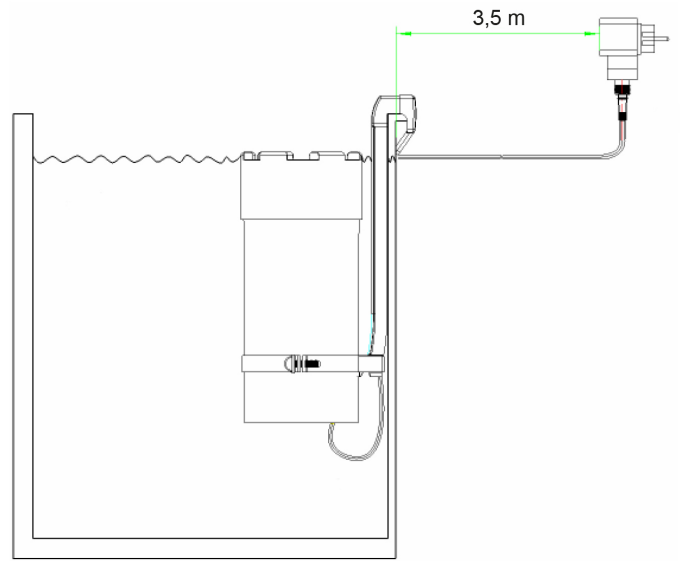
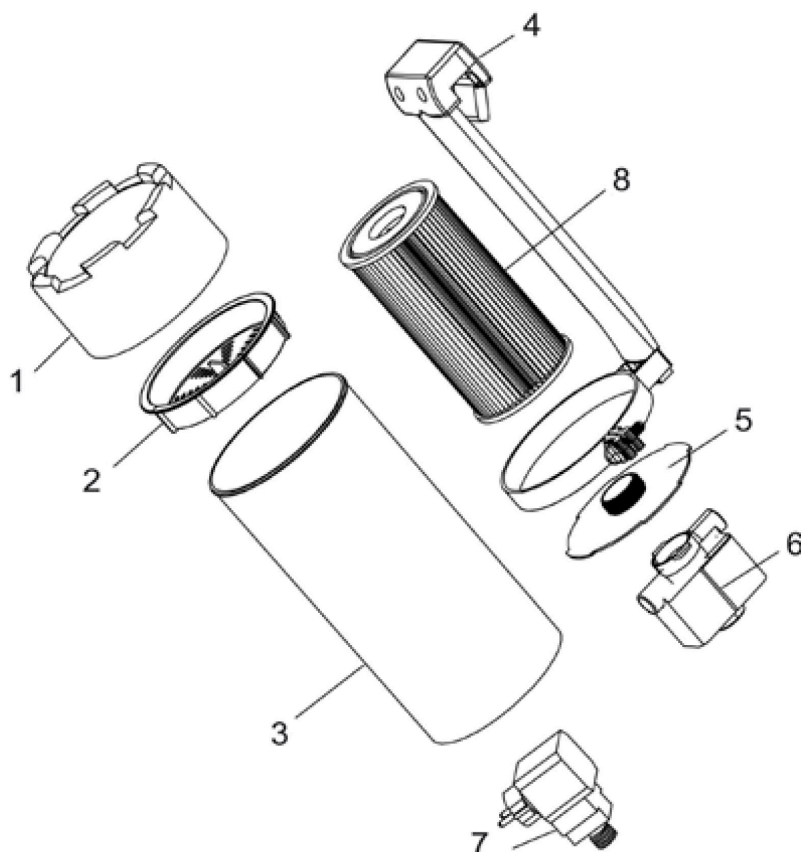

Nr.	040590	040590C1
1	040594	040594C1
2	040595	040595
3	040596	040596
4	040591	040591C1
5	040592	040592
6	040593	040593
7	040597	040597
8	060225	060225



Vorwort

Vielen Dank für den Kauf dieses Steinbach Produktes. Wir entwickeln unsere Artikel laufend weiter. Falls dieses Produkt dennoch Fehler aufweist, möchten wir uns entschuldigen und ersuchen Sie höflich mit unserem Servicecenter in Kontakt zu treten.

Bedienungsanleitung lesen und aufbewahren

Bedienungsanleitung für Einhängel Kartuschenfilteranlage für Aufstellpools

Diese Bedienungsanleitung gehört zu oben angegebenem Produkt. Sie enthält wichtige Informationen zur Inbetriebnahme und Handhabung. Lesen Sie die Bedienungsanleitung, insbesondere die Sicherheitshinweise sorgfältig durch, bevor Sie dieses Produkt verwenden. Die Nichtbeachtung dieser Bedienungsanleitung kann zu schweren Verletzungen oder Schäden an Ihrem Produkt führen. Die Bedienungsanleitung basiert auf den in der Europäischen Union gültigen Normen und Regeln. Beachten Sie die im Ausland gültigen landesspezifischen Richtlinien und Gesetze. Bewahren Sie die Bedienungsanleitung für die weitere Nutzung auf und geben Sie diese bei Bedarf auch an Dritte weiter.

Bestimmungsgemäßer Gebrauch

Das Produkt ist ausschließlich für den Privatgebrauch bestimmt und nicht für den gewerblichen Bereich geeignet.

Die Einhängelkartuschenfilteranlage mit integriertem Oberflächenabsauger und Einlaufdüse ist für alle Aufstellpools geeignet. Sie dient zur Filtrierung und Umwälzung des Schwimmbadwassers von Aufstellpools. Verwenden Sie Ihr Produkt nur wie in dieser Bedienungsanleitung beschrieben. Jede andere Verwendung gilt als nicht bestimmungsgemäß und kann zu Sachschäden oder sogar zu Personenschäden führen. Dieser Artikel ist kein Kinderspielzeug. Der Hersteller oder Händler übernimmt keine Haftung für Schäden, die durch nicht bestimmungsgemäßen oder falschen Gebrauch entstanden sind.



Warn- und Sicherheitshinweise

Alle Anweisungen lesen und befolgen. Bei Nichtbefolgen dieser Warnhinweise müssen Sie mit Schäden am Eigentum, anderen ernsthaften Verletzungen oder mit dem Tod rechnen. Diese Produktwarnungen, Anweisungen und Sicherheitsregeln umfassen viele, aber bei Weitem nicht alle möglichen Risiken und Gefahren. Bitte geben Sie Acht und beurteilen Sie mögliche Gefahren richtig. Fehlerhafter Umgang mit dem Produkt kann zu lebensgefährlichen Situationen führen.

Achtung! Überlassen Sie die Reparatur Fachkräften, um Gefährdungen zu vermeiden. Wenden Sie sich dazu an eine Fachwerkstatt. Bei eigenständig durchgeführten Reparaturen, unsachgemäßer Montage oder falscher Bedienung sind Haftungs- und Garantieansprüche ausgeschlossen. Bei Reparaturen dürfen nur Ersatzteile verwendet werden, die den ursprünglichen Produktdaten entsprechen.

WARNUNG! Gefahren für Kinder und Personen mit verringerten physischen, sensorischen oder mentalen Fähigkeiten (beispielsweise teilweise Behinderte, ältere Personen mit Einschränkung ihrer physischen und mentalen Fähigkeiten) oder Mangel an Erfahrung und Wissen. Kinder dürfen nicht mit diesem Produkt spielen. Die Reinigung darf nicht von Kindern oder Personen mit verringerten physischen, sensorischen oder mentalen Fähigkeiten durchgeführt werden.

HINWEIS! Beschädigungsgefahr! Durch unsachgemäßen Umgang kann dieses Produkt beschädigt werden.

Stromschlaggefahr! Fehlerhafte Elektroinstallation oder zu hohe Netzspannung können zu Stromschlag führen. Schließen Sie das Produkt nur an, wenn die Netzspannung der Steckdose mit der Angabe der technischen Daten übereinstimmen. Schließen Sie dieses Produkt nur an eine gut zugängliche Steckdose an, damit Sie dieses bei einem Störfall schnell vom Stromnetz trennen können. Betreiben Sie das Produkt nicht, wenn es sichtbare Schäden aufweist oder das Netzkabel bzw. der Netzstecker defekt ist. Als zusätzlicher Schutz wird die Installation einer Fehlerstrom-Schutzeinrichtung (FI/RCD) mit einem Bemessungsauslösestrom von nicht mehr als 30 mA empfohlen. Fragen Sie Ihren Elektrofachbe-

trieb um Rat.

Öffnen Sie das Produkt nur soweit, wie in dieser Anleitung beschrieben. Überlassen Sie die Reparatur Fachkräften, um Gefährdungen zu vermeiden. Wenden Sie sich dazu an eine Fachwerkstatt. Bei eigenständig durchgeführten Reparaturen, Veränderungen am Produkt, unsachgemäßem Anschluss oder falscher Bedienung sind Haftungs- und Garantieansprüche ausgeschlossen. In diesem Produkt befinden sich elektrische und mechanische Teile, die zum Schutz gegen Gefahrenquellen unerlässlich sind.

Fassen Sie den Netzstecker niemals mit feuchten Händen an. Ziehen Sie den Netzstecker nie am Netzkabel aus der Steckdose, sondern fassen Sie immer den Netzstecker an. Halten Sie das Produkt, den Netzstecker und alle Kabel von offenem Feuer und heißen Flächen fern. Verlegen Sie das Netzkabel so, dass es nicht zur Stolperfalle wird und graben Sie es nicht ein. Verlegen Sie alle Kabel so, dass sie nicht durch Rasenmäher u. ä. Geräte beschädigt werden können. Knicken Sie das Netzkabel nicht und legen Sie es nicht über scharfe Kanten. Verwenden Sie keine Verlängerungskabel, Mehrfachsteckdosen oder sonstige Adapter.

Ihre Kartuschenfilteranlage wurde nach der Herstellung sorgfältig getestet und hat das Werk in technisch einwandfreiem Zustand verlassen. Um diesen ordnungsgemäßen Zustand beizubehalten und eine sichere Funktion zu gewährleisten, sollte sich der Anwender stets an alle in dieser Anleitung empfohlenen Anweisungen halten. Wenn es Anzeichen dafür gibt, dass ein sicherer Betrieb der Kartuschenfilteranlage nicht mehr gewährleistet werden kann, ist die Anlage unverzüglich vom Stromnetz zu trennen und gegen unbeabsichtigtes Wiedereinschalten zu sichern. Dies ist der Fall:

- wenn das Gerät sichtbare Beschädigungen aufweist.
- wenn das Gerät nicht mehr funktionsfähig erscheint.

(Abbildung 2)

Die Pumpe nicht verwenden wenn kein Wasser im Pool ist. Bevor die Filterpumpe startet, bitte prüfen sie ob alle Kabel und Stecker einwandfrei sind. Spannung und Frequenz müssen mit der angegebenen übereinstimmen. Der Transformator muss mindestens 3,5 m vom Pool fern gehalten werden. Transformator, Kabel und Stecker müssen trocken gehalten werden. Vor der Wartung der Pumpe und der Reinigung des Filtersiebs stellen Sie sicher, dass der Transformator vom Netz genommen wurde. Ist das Stromkabel beschädigt, darf die Pumpe nicht mehr verwendet werden. Wenn die Anschlussleitung dieses Gerätes beschädigt ist, muss sie durch den Hersteller oder seinen Kundendienst oder ein ähnlich qualifizierte Person ersetzt werden, um Gefährdungen zu vermeiden. Die Pumpe nicht am Stromkabel aufheben oder bewegen.



Lieferumfang prüfen

HINWEIS! Beschädigungsgefahr! Wenn Sie die Verpackung unvorsichtig mit einem scharfen Messer oder anderen spitzen Gegenständen öffnen, kann das Produkt beschädigt werden. Gehen Sie daher beim Öffnen sehr vorsichtig vor.

- Nehmen Sie das Produkt aus der Verpackung.
- Prüfen Sie den Lieferumfang auf Vollständigkeit. Skizze/Foto L1.
- Kontrollieren Sie, ob der Artikel oder die Einzelteile Schäden aufweisen. Ist dies der Fall, benutzen Sie das Produkt nicht. Wenden Sie sich an die am Ende der Anleitung angegebenen Serviceadresse.



Aufbauschema (Abbildung 1)

Bemerkung: Die Kartuschenfilteranlage ist höhenverstellbar. Die Verlängerungsstange und Klemme sind mit Kreuzschlitz-Flachkopfschraube und Sechskantmutter befestigt, um das Aufschwimmen des Systems im Pool zu vermeiden.



Inbetriebnahme

Achtung: Pumpe nie trocken laufen lassen, das führt zur Beschädigung.

- Die Filterpumpe völlig ins Wasser tauchen, und sicherstellen, dass die Pumpe mit Wasser voll gefüllt ist.
- Um Lufteinsaugen der Pumpe bei ihrer Arbeit zu vermeiden, tauchen Sie die Pumpe mindestens 15 cm unter das Wasserniveau.
- Die Pumpe schaltet sich sofort nach Einstecken des Transformators in die Steckdose ein.



Fehlerbehebung

Problem	Ursache	Lösungsvorschlag
Motor läuft nicht	Kein Strom	Stromquelle, Schalter und Verdrahtung überprüfen (von Fachleuten reparieren oder ersetzen lassen)
	Laufrad blockiert	Pumpe demontieren und säubern
	Wicklung abgebrannt	Pumpe ersetzen
Motor läuft, aber es wird kein oder nur wenig Wasser gefördert	Pumpe nicht völlig ins Wasser getaucht	Wasserstand erhöhen oder Pumpe tiefer legen
	Laufrad beschädigt	Filtereinsatz säubern
	Rotor dreht sich in die falsche Richtung	Transformator ausschalten und dann wieder einschalten
Motor läuft mit Unterbrechungen	Laufrad blockiert oder läuft dauernd unter Überlast	Kartusche säubern und Transformator gegen Überhitzung schützen.



Wichtige Hinweise

Technische Daten

- Modell Kartuschenfilteranlage für Aufstellbecken
- Nennspannung 12 VAC (50HZ)
- Filtervolumen 2,8 l
- Durchflussmenge 1.700 l/h
- Poolvolumen 8.000 l
- Leistung (W) 20
- Max. Wassertemp. °C 35
- Max. Eintauchtiefe (m) 0,5
- Transformator SG12 20,4 W, 230 V 50 Hz,
- 12 VAC 1700MA 20,4 VA

Reinigung

Schalten Sie das Gerät vor dem Reinigen aus und ziehen Sie den Netzstecker. Verwenden Sie zur Reinigung handelsübliche Pflegemittel. Verwenden Sie keine lösungsmittelhaltige sowie scheuernde Reinigungsmittel, bzw. harte Schwämme, Bürsten etc.

Lagerung

Nach Abschluss der Reinigung muss das Produkt ausreichend getrocknet werden. Anschließend lagern Sie es an einem trockenen und frostfreien Ort.

Entsorgung

Verpackung entsorgen: Die Verpackungsmaterialien sind nach umweltverträglichen und entsorgungstechnischen Gesichtspunkten ausgewählt und deshalb recyclebar. Geben Sie Pappe und Karton zum Altpapier, Folien in die Wertstoff-Sammlung.

Produkt entsorgen: Anwendbar in der Europäischen Union und anderen europäischen Staaten mit Systemen zur getrennten Sammlung von Wertstoffen. Entsorgen Sie das Produkt entsprechend den in Ihrem Wohnort geltenden Bestimmungen und Gesetzen.

Gewährleistung

Es gelten die in den jeweiligen Ländern gültigen gesetzlichen Bestimmungen für die Gewährleistung.

Konformitätserklärung CE

Die EU-Konformitätserklärung kann in der am Ende dieser Anleitung angeführten Adresse angefordert werden.



Preface

Many thanks for purchasing this Steinbach product. We continually develop and enhance our items, however, should this product be faulty, we apologise for any inconvenience and politely ask you to get in contact with our service centre.

Read operating manual and store safely

Instruction manual for Hanging cartridge filter units for above ground pools

This instruction manual relates to the product stated above. It contains important information on starting your product for the first time and how to operate it. Carefully read through the instruction manual - particularly the safety instructions - before using this product. Non-compliance with this instruction manual may lead to major injuries or damage to your product. The instruction manual is based on standards and regulations applicable within the European Union. If the product is being used abroad, please follow any country-specific guidelines and laws. Store the instruction manual in a safe location for later consultation and submission to third parties, where applicable.

Intended use

This product is solely intended for private use and is not suitable for commercial use.

The hanging cartridge filter unit with integrated surface suction and inlet is suitable for all above ground pools. It is used to filter and circulate the water of above ground swimming pools. Only use the product as described in this instruction manual. Any other use is considered improper use and may lead to personal injury or damage to property. This item is not a toy. The manufacturer or retailer assumes no liability for damage resulting from improper or incorrect use.



Warnings and safety instructions

Read and observe all instructions. Non-compliance with these warnings and instructions may result in damage to property, severe personal injury or even death. These product warnings, instructions and safety regulations are extensive but cannot cover all potential risks and dangers and are thus not to be considered exhaustive. Please be cautious and assess potential dangers appropriately. Incorrect use/handling of the product can lead to life-threatening situations.

Caution! Leave repairs to experts in order to prevent hazards. Consult a specialist workshop. Liability is waived and warranty claims expire if repairs are carried out independently of if the product is improperly installed or used incorrectly. Only original parts corresponding to the original product specifications may be used during repairs.

WARNING! Hazardous for children and persons with reduced physical, sensory or mental abilities (such as the handicapped, elderly individuals with impaired physical and mental abilities), or those with a lack of experience and knowledge. Children must not be allowed to play with this product. Cleaning may not be performed by children and persons with reduced physical, sensory or mental abilities.

NOTE! Risk of damage! This product may be damaged through improper use.

Danger of electrocution! Faulty electrical installation or too high mains voltage can lead to electrocution. Only connect the product if the mains voltage on the socket corresponds to the technical specifications. Only connect this product using an easily accessible socket to ensure it can be rapidly disconnected from the mains in the event of a fault. Do not operate the product if it exhibits visible damage or the mains cable/plug is defective. As additional protection, it is recommended to install a residual current device (FI/RCD) with a tripping current of no more than 30 mA. Consult with an electrician for advice.

Only open the product as described in this manual. Leave repairs to experts in order to prevent hazards. Consult a specialist workshop. Liability is waived and warranty claims expire if repairs or changes to the product are carried out independently of if the product is improperly connected or operated incorrectly. This product

features electrical and mechanical parts which are indispensable for protecting against potential hazards.

Never touch the plug with wet hands. Never pull out the plug from the socket using the cable - always pull on the plug. Keep the product, plug and all cables away from open fires and hot surfaces. Lay the cable so that it does not pose a tripping risk and do not place it under the ground. Lay cables in such a way that they will not be damaged by lawn mowers and other similar devices. Do not kink the cable and do not lay it over sharp edges. Do not use an extension cable, multiple socket adapters or other adapters.

Your cartridge filter has been thoroughly test-ed after production and left the factory in technically perfect condition. In order to maintain this condition and to ensure safe functioning, the user should observe all the recommendations given in these instructions at all times. If there are any signs that safe operation of the cartridge filter may no longer be guaranteed, the system is to be disconnected from the electricity supply immediately and secured against unintentional switching on again. This is the case:

- if the device shows visible damage.
- if the device appears to be no longer functioning correctly.

(Picture 2)

Do not use the pump if there is no water in the pool. Before the filter pump is started up, please check that all cables and the plug are in perfect condition. Voltage and frequency must comply with those stated. The transformer must be kept at a distance of at least 3.5 metres from the pool. The transformer, cable and plug must be kept dry. Before servicing the pump and cleaning the particle filter, make sure that the transformer has been disconnected from the electricity supply. If the power cable is damaged, the pump must not be used. If the connecting cable on this device is damaged, it must be replaced by the manufacturer or his After-Sales Service or a similarly qualified person in order to avoid hazards. Do not lift or move the pump by pulling on the power cable.



Check scope of delivery

NOTE! Risk of damage! The product may be damaged if you open the packaging with a sharp knife or other sharp objects without due care and attention. Please open the packaging very carefully.

- Remove the product from the packaging.
- Check that all included items have been delivered in full. Sketch/photo L1.
- Check whether the item, or parts thereof, exhibit damage. If there is damage, do not use the product. Get in contact with the service address stated at the end of the manual.



Set-Up Diagram (Picture 1)

Note: The cartridge filter can be adjusted in height. The extension rod and clamp are fixed in place with a flat-head, star-drive screw and a hexagon nut to avoid the device floating to the surface in the pool.



Using for the first time

Caution: never let the pump run dry; this leads to damage.

- Submerge the filter pump completely in the water and ensure that the pump is filled with water.
- In order to avoid the pump sucking air, submerge the pump at least 15 cm below water level.
- The water temperature must not be above 35°C.
- During winter avoid the pump becoming frozen.
- The pump switches on immediately after plugging the transformer into the socket.

Troubleshooting

Problem	Cause	Possible remedy
Motor does not run	No electricity	Check electricity source, switch and wiring (have them repaired or re-placed by professionals)
	Impeller is blocked	Dismantle pump and clean
	Windings burnt out	Replace pump
Motor runs but little or no water is drawn in	Pump is not fully submerged in water	Raise water level or lower pump
	Impeller damaged	Clean filter insert
	Rotor turns in the wrong direction	Switch transformer off and then back on again
Motor runs intermittently	Impeller is blocked or is permanently overloaded	Clean cartridge and protect transformer against overheating.

Important Note

Technical Data

- Model Suspended/Wall-mounted cartridge filter for set-up pools
- Nominal voltage 12 VAC (50HZ)
- Filter volume 2,8 l
- Flow rate 1.700 l/h
- Pool volume 8.000 l
- Output (W) 20
- Max. Watertemp. °C 35
- Max. depth below water (m) 0,5
- Transformer SG12 20,4 W, 230 V 50 Hz,
- 12 VAC 1700MA 20,4 VA

Cleaning

Use conventional cleaning products. Do not use solvent-based or abrasive cleaning agents/tools, i.e. no hard sponges, brushes etc..

Storage

The product must be thoroughly dried after cleaning. After which, it is to be stored in a dry location protected from frost.

Disposal

Disposing of packaging: The packaging material has been selected in view of environmental concerns and disposability and is therefore recyclable. The paper and cardboard can be recycled, as can the plastic coverings.

Disposing of the product: Applicable in the European Union and other European states with systems in place for collecting and sorting recyclable materials. Dispose of the product in accordance with any laws and regulations applicable at your place of residence.

Warranty conditions

The respective country's legal provisions for warranty conditions shall apply accordingly.

Declaration of conformity (CE)

The EU declaration of conformity can be requested via the address shown at the end of this manual.



Préface

Nous tenons à vous remercier d'avoir acheté ce produit de la marque Steinbach. Nous veillons à développer nos produits de manière continue. Nous tenons à nous excuser si le présent produit devait toutefois présenter des défauts, et vous invitons, dans ce cas, à vous mettre en relation avec notre centre de services.

Lire attentivement le mode d'emploi et conserver ce dernier soigneusement.

Mode d'emploi pour Systèmes de filtrage à cartouches filtrantes à accrocher pour piscines hors-sol

Le présent mode d'emploi est valable pour le produit mentionné ci-dessus. Celui-ci rassemble un certain nombre d'informations essentielles, notamment pour la mise en service et l'utilisation dudit produit. Veillez à lire attentivement ce mode d'emploi, et en particulier les consignes de sécurité qu'il contient, avant d'utiliser le produit. Le non-respect des préconisations figurant dans le présent mode d'emploi peut entraîner des blessures graves, voire des dommages sur votre produit. Ce mode d'emploi repose sur un ensemble de normes et de règles valables au sein de l'Union européenne. Veillez à également respecter les directives et législations particulières en vigueur à l'étranger. Veillez à conserver ce mode d'emploi pour consultation ultérieure et, en cas de besoin, à remettre celui-ci à des tiers.

Utilisation conforme du produit

Ce produit est exclusivement destiné à un usage privé et non commercial.

Le système de filtrage à cartouches pour accrocher avec aspirateur de surface intégré et buse d'entrée est adapté pour toutes les piscines hors-sol. Elle sert au filtrage et au brassage de l'eau de piscines hors-sol. Veillez à ce que votre utilisation du produit soit conforme aux préconisations contenues dans ce mode d'emploi. Toute autre utilisation est réputée non-conforme et peut entraîner des dommages matériels voire corporels. Cet article n'est pas un jouet. Le fabricant ou le distributeur décline toute responsabilité en cas de dommages causés par une utilisation non-conforme ou inadéquate du produit.



Avertissements et consignes de sécurité

Il convient de lire et de respecter l'ensemble des présentes instructions. Le non-respect des présents avertissements vous expose au risque de survenance de dommages sur votre propriété, à d'autres blessures graves, voire à un danger de mort. Les présents avertissements relatifs aux produits, instructions et règles de sécurité rassemblent un nombre important de risques et de dangers potentiels, mais ne sauraient pour autant être exhaustifs. Restez, en tous les cas, vigilant et essayez d'évaluer au mieux les dangers potentiels. Toute manipulation non-conforme du produit peut conduire à des situations de danger de mort.

Attention ! Confiez la réparation de votre appareil à des techniciens spécialisés afin d'éviter tout danger. Dans ce cadre, veillez à vous adresser à un atelier spécialisé. Dans le cas où vous auriez procédé vous-même aux réparations, en cas de montage non-conforme ou de maniement inapproprié de l'appareil, tous recours en responsabilité et en garantie deviennent caducs. En cas de réparation, seules des pièces de rechange conformes aux données des produits d'origine peuvent être utilisées.

ATTENTION ! Il y a risque de danger pour les enfants ou les personnes dont les capacités physiques, sensorielles ou mentales sont réduites (par exemple, personnes partiellement handicapées, personnes âgées n'étant pas en pleine possession de leurs capacités physiques et mentales) ou qui manquent d'expérience et de connaissances. Il est interdit aux enfants de jouer avec ce produit. En aucun cas, le nettoyage du produit ne doit être effectué par des enfants ou des personnes dont les capacités physiques, sensorielles ou mentales sont réduites.

REMARQUE ! Risque d'endommagement ! Ce produit est susceptible d'être endommagé en cas de manipulation inadéquate.

Risque d'électrocution ! Toute installation électrique défectueuse ou toute tension d'alimentation trop élevée peut engendrer un risque d'électrocution. Ainsi, veuillez ne brancher l'appareil que

lorsque la tension d'alimentation de la prise secteur correspond à la valeur mentionnée dans les spécifications techniques. Veuillez ne raccorder l'appareil qu'à une prise secteur bien accessible, afin de pouvoir le débrancher rapidement en cas de dysfonctionnement. Ne mettez en aucun cas le produit en service si celui-ci présente des dommages visibles, ou si le câble d'alimentation ou la fiche secteur sont défectueux. À titre de protection complémentaire, il est recommandé d'installer un disjoncteur différentiel (FI/RCD) dont le courant de déclenchement ne dépasse pas 30 mA. Le cas échéant, demandez conseil à votre électricien spécialisé. N'ouvrez le produit que dans les cas et conditions prévus par le présent mode d'emploi. Confiez la réparation de votre appareil à des techniciens spécialisés afin d'éviter tout danger. Dans ce cadre, veillez à vous adresser à un atelier spécialisé. Dans le cas où vous auriez procédé vous-même à des réparations ou toute autre modification sur l'appareil, en cas de défaut de raccordement ou de maniement inapproprié de l'appareil, tous recours en responsabilité et en garantie deviennent caducs. Ce produit est composé de pièces électriques et mécaniques indispensables à la protection contre les sources potentielles de danger.

Veillez à ne jamais toucher la fiche secteur avec les mains mouillées. Ne débranchez jamais la fiche de la prise secteur en tirant sur le câble d'alimentation, mais tenez plutôt la fiche fermement afin de la retirer. Veillez à tenir le produit, la fiche secteur ainsi que l'intégralité des câbles à l'écart de toute source de flammes ou de toute surface chaude. Placez le câble d'alimentation de manière à éviter tout risque de trébuchement et n'entrez celui-ci en aucun cas. Disposez l'intégralité des câbles de manière à éviter tout risque d'endommagement par une tondeuse à gazon, ou tout autre appareil assimilable. Ne pliez en aucun cas le câble d'alimentation et ne placez pas celui-ci au-dessus d'arêtes vives. N'utilisez pas de rallonges, de multiprises ou d'adaptateurs.

Votre système de filtration à cartouches a été testé après la fabrication et a quitté l'usine en parfait état de fonctionnement. Pour maintenir cet état et le bon fonctionnement et afin d'assurer une parfaite sécurité, l'utilisateur doit toujours respecter toutes les instructions contenues dans ce manuel d'utilisateur. S'il existe des indications que le fonctionnement sûr du système de filtration à cartouches ne peut plus être garanti, il doit être immédiatement débranché du secteur et sécurisé contre toute remise en service involontaire. C'est le cas :

- si l'appareil est visiblement endommagé
- si l'appareil ne semble plus en bon état de fonctionnement

(Fig. 2)

N'utilisez pas la pompe lorsque la piscine est vide. Avant le démarrage de la pompe de filtration, vérifiez que tous les câbles et connecteurs soient intacts. La tension et la fréquence doivent être en conformité avec celles indiquées sur la plaque signalétique. Le transformateur doit se trouver au moins 3,5 mètres du bord de la piscine. Le transformateur, les câbles et connecteurs doivent être conservés au sec. Avant la maintenance de la pompe et le nettoyage la crépine, assurez-vous que le transformateur ait été débranché du secteur. Si le cordon d'alimentation est endommagé, la pompe ne doit pas être utilisée. Si le cordon d'alimentation ou d'autres parties de cet outil sont endommagés, ils doivent être remplacés par le fabricant, son service à la clientèle ou par une personne de qualification similaire afin d'éviter tout risque. Ne suspendez et ne tenez pas la pompe par le cordon d'alimentation.



Vérifier le contenu de la livraison

REMARQUE ! Risque d'endommagement ! Le produit est susceptible d'être endommagé si vous ouvrez son emballage sans précaution, à l'aide d'un couteau tranchant ou tout autre objet pointu. Soyez donc particulièrement vigilant lors de l'ouverture de l'emballage.

- Retirez le produit de l'emballage.
- Veuillez vérifier que le contenu de la livraison est complet. Croquis/photo L1.
- Vérifiez l'absence de dommages sur l'article et ses différents composants. Si vous veniez à constater la présence d'un dommage, n'utilisez le produit en aucun cas. Reportez-vous alors à l'adresse du service compétent indiqué à la fin du mode d'emploi.



Structure (Fig. 6)

Remarque : Votre système de filtration à cartouches est réglable en hauteur. La tige extension et la pince sont fixées avec des vis cruciformes à tête plate et un écrou hexagonal pour empêcher que le système flotte à la surface de la piscine.



Mise en service

Attention : Ne laissez jamais fonctionner la pompe à sec, elle sera endommagée.

- Immergez la pompe de filtration complètement dans l'eau et assurez-vous qu'elle soit complètement remplie d'eau.
- Pour éviter l'aspiration d'air par la pompe en fonctionnement, immergez la pompe d'au moins 15 cm au-dessous du niveau de l'eau.
- La pompe s'éteint immédiatement après que le transformateur a été débranché du secteur.



Traitement des erreurs

Problème rencontré	Cause	Solution
Le moteur ne tourne pas	Pas de courant	Contrôlez la source d'alimentation, l'interrupteur et le câblage (peut être réparé ou remplacé par des professionnels)
	Le rotor est bloqué	Démontez et nettoyez la pompe
	L'enroulement est brûlé	Remplacez la pompe
Le moteur tourne, mais il pompe peu ou pas d'eau	La pompe n'est pas complètement immergée dans l'eau	Augmentez le niveau de l'eau ou abaissez la pompe
	Le rotor est endommagé	Nettoyez l'insert du filtre
	Le rotor tourne dans la mauvaise direction	Éteignez le transformateur, puis rallumez-le
Le moteur fonctionne par intermittences	Le rotor est bloqué ou fonctionne en permanence en surcharge	Nettoyez la cartouche et protégez le transformateur contre la surchauffe.



Informations importantes

Caractéristiques techniques

- Modèle Système de filtration à cartouches pour piscines hors sol
- Tension nominale 12 VAC (50HZ)
- Volume de filtration 2,8 l
- Débit 1 700 l/h
- Volume de la piscine 8 000 l
- Puissance (W) 20
- Température maximale de l'eau °C 35
- Profondeur d'immersion maximale (m) 0,5
- Transformateur SG12 20,4 W, 230 V 50 Hz,
- 12 VAC 1700MA 20,4 VA

Nettoyage

Avant de procéder au nettoyage de l'appareil, veuillez à débrancher celui-ci et à retirer la fiche secteur. Pour toute opération de nettoyage, veuillez à utiliser des produits d'entretien usuels. N'utilisez en aucun cas des produits de nettoyage à base de solvants ou abrasifs, voire des éponges, brosses dures, etc.

Stockage

Une fois le nettoyage terminé, il convient de sécher le produit convenablement. Stockez ensuite le produit dans un endroit sec et à l'abri du gel.

Élimination

Mise au rebut de l'emballage : Les matériaux qui composent nos emballages ont été sélectionnés en fonction de critères écologiques, de même que pour leur facilité d'élimination, et sont, de fait, recyclables. Veuillez à bien jeter les éléments en papier et carton dans le bac de collecte de papier usagé, et les films plastiques dans le bac de recyclage.

Mise au rebut du produit : Les dispositions en vigueur au sein de l'Union européenne et dans les autres États européens dotés de systèmes de tri sélectif des matières recyclables sont applicables. Veuillez à mettre le produit au rebut conformément aux dispositions et législations en vigueur dans votre lieu de résidence.

Conditions d'application de la garantie

Les dispositions légales en matière de garantie en vigueur dans le pays concerné sont applicables.

Déclaration de conformité CE

L'envoi de la déclaration de conformité UE peut être demandé à l'adresse mentionnée à la fin de la présente notice.



Premessa

Grazie per aver acquistato questo prodotto Steinbach. Ci dedichiamo costantemente all'ulteriore sviluppo dei nostri prodotti. Se nonostante ciò questo prodotto dovesse presentare dei difetti, vi porgiamo le nostre scuse e vi preghiamo cortesemente di contattare il nostro servizio di assistenza.

Leggere e conservare le istruzioni per l'uso

Istruzioni per l'uso per l'impianto con filtri a cartuccia per piscine fuori terra, predisposto per essere appeso

Queste istruzioni per l'uso appartengono al prodotto indicato. Contengono informazioni importanti per la messa in funzione e l'utilizzo. Prima di utilizzare questo prodotto leggere attentamente le istruzioni per l'uso, in particolare modo le indicazioni per la sicurezza. La mancata osservanza di queste istruzioni per l'uso può avere come conseguenza gravi lesioni o danni al prodotto. Le istruzioni per l'uso si basano sulle norme e sulle regole dell'Unione europea. Osservare le disposizioni e le leggi specifiche per i paesi esteri. Conservare le istruzioni per l'uso la futura consultazione e all'occorrenza consegnarle anche a terzi.

Utilizzo conforme all'uso

Il prodotto è stato concepito esclusivamente per l'uso privato e non per l'uso commerciale.

L'impianto con filtri a cartuccia predisposto per essere appeso con aspiratore di superficie integrato e ugello di mandata è adatto per tutti i modelli di piscine fuori terra. Serve per la filtrazione e il ricircolo dell'acqua di piscine fuori terra. Utilizzare questo prodotto solo secondo le modalità descritte nelle presenti istruzioni per l'uso. Qualsiasi altro utilizzo viene considerato come non conforme all'uso e può provocare danni materiali e addirittura lesioni a persone. Questo articolo non è un giocattolo. Il produttore o il rivenditore non si assume alcuna responsabilità per danni derivanti dall'utilizzo non conforme o scorretto.



Avvertenze e indicazioni di sicurezza

Leggere e seguire tutte le istruzioni. In caso di mancata osservanza di queste avvertenze bisogna attendersi danni alla proprietà, gravi lesioni o la morte. Le avvertenze sul prodotto, le istruzioni e le norme di sicurezza comprendono molti rischi e pericoli, ma non tutti quelli possibili. Si prega di fare attenzione e di valutare i possibili pericoli. L'utilizzo scorretto del prodotto può provocare situazioni che mettono a rischio la vita.

Attenzione! Al fine di evitare pericoli, lasciare che siano i professionisti qualificati a occuparsi delle riparazioni. Rivolgersi a un centro specializzato. I diritti di garanzia decadono nel caso di riparazioni eseguite autonomamente, montaggio improprio o utilizzo scorretto. Per le riparazioni possono essere utilizzati solo pezzi di ricambio che corrispondono ai dati di prodotto originali

AVVERTENZA! Pericoli per bambini e persone con ridotte capacità psichiche, sensoriali o mentali (per esempio persone parzialmente disabili, persone anziane con ridotte capacità psichiche e mentali) o ridotta esperienza e conoscenza. I bambini non possono giocare con questo prodotto. La pulizia non deve essere effettuata da bambini o persone con ridotte capacità psichiche, sensoriali o mentali. **AVVERTENZA!** Pericolo di danneggiamento! L'uso improprio di questo prodotto lo può danneggiarlo.

Pericolo di scosse elettriche! La scorretta installazione elettrica o l'eccessiva tensione di rete possono provocare scosse elettriche. Collegare il prodotto solo se la tensione di rete della presa di corrente corrisponde ai dati tecnici indicati. Collegare il prodotto solo a una presa di corrente accessibile, in modo da poter staccare velocemente il prodotto dalla rete in caso di anomalie. Non usare il prodotto se presenta danni visibili o se il cavo di alimentazione o la spina sono difettosi. Come protezione aggiuntiva si consiglia l'installazione di un interruttore differenziale (FI/RCD) con una corrente applicata di misurazione non superiore a 30 mA. Consultare il proprio installatore di impianti elettrici specializzato.

Aprire il prodotto soltanto solo in base a quanto indicato nelle presenti istruzioni. Al fine di evitare situazioni di pericolo far effettuare le riparazioni solo da personale specializzato. Rivolgersi a un centro specializzato. I diritti di garanzia decadono nel caso di

riparazioni eseguite autonomamente, modifiche del prodotto, collegamento scorretto o utilizzo improprio. Questo prodotto contiene parti elettriche e meccaniche indispensabili per proteggersi contro le fonti di pericolo.

Non afferrate mai la spina con le mani umide. Non tirare mai la spina dalla presa afferrando il cavo di alimentazione, bensì afferrate sempre la spina di alimentazione. Tenere il prodotto, la spina e tutti i cavi al di fuori dalla portata da fiamme libere e superfici roventi. Posare il cavo di alimentazione in modo da non inciampare e non interrarlo. Posare il cavo in modo che non venga danneggiato da rasaerba e apparecchi simili. Non piegare il cavo di alimentazione e non farlo passare su spigoli vivi. Non utilizzare prolunghie, prese multiple o altri adattatori.

L'impianto di filtrazione a cartuccia è stato te-stato accuratamente a fabbricazione ultimata e ha lasciato lo stabilimento di produzione in uno stato ineccepibile. Al fine di conservare le ottimali condizioni dell'impianto e di garantire un sicuro funzionamento l'utente è tenuto ad attenersi a tutte le indicazioni consigliate nelle presenti istruzioni. Se si ha l'impressione che un sicuro funzionamento dell'impianto di filtrazione a cartuccia non può più essere garantito, scollegare l'impianto tempestivamente dall'alimentazione, evitando qualsiasi riaccensione accidentale. Questo si verifica nel caso in cui:

- il dispositivo presenta evidenti danni.
- il dispositivo non sembra funzionare più correttamente.

(Figura 2)

Non utilizzare la pompa se non è presente acqua nella piscina. Prima di azionare la pompa filtrante, verificare lo stato di tutti i cavi e delle prese. La tensione e la frequenza devono corrispondere a quelle indicate. Il trasformatore deve essere tenuto almeno a 3,5 m di distanza dalla piscina. Il trasformatore, il cavo e la spina devono sempre essere asciutti. Prima di effettuare operazioni di manutenzione alla pompa e di pulizia del filtro, assicurarsi che il trasformatore sia stato scollegato dalla rete. Se il cavo di alimentazione è danneggiato, non utilizzare più la pompa. Se il cavo di collegamento del dispositivo è danneggiato, deve essere sostituito dal produttore o dal servizio assistenza o da un soggetto qualificato per scongiurare qualsiasi pericolo. Non sollevare o muovere la pompa tirandola dal cavo di alimentazione.



Controllare il volume di fornitura

AVVISO! Pericolo di danneggiamento! Se si apre incautamente la confezione con un coltello affilato o altri oggetti appuntiti, il prodotto potrebbe danneggiarsi. Fare quindi molta attenzione nell'aprire la confezione.

- Estrarre il prodotto dall'imballaggio.
- Controllare che la fornitura sia completa. Schizzo/foto L1.
- Controllare se l'articolo o le singole parti presentano danni. In tale eventualità non utilizzare il prodotto. Rivolgersi all'indirizzo del servizio assistenza clienti indicato nelle istruzioni.



Schema di composizione (Figura 1)

Osservazione: l'impianto di filtrazione a cartuccia è regolabile in altezza. L'asta di prolungamento e il morsetto sono fissati con una vite a testa piatta con intaglio a croce e un dado esagonale per evitare che il sistema galleggi nella piscina.



Messa in funzione

Attenzione: per evitare danni non lasciare mai la pompa accesa se asciutta.

- Immergere la pompa filtrante completamente nell'acqua e garantirne che sia del tutto coperta.
- Per evitare che la pompa assorba aria durante il funzionamento, immergere la pompa almeno 15 cm al di sotto del livello dell'acqua.
- La pompa si accende subito dopo aver inserito il trasformatore nella presa.

Risoluzione di errori

Problema	Causa	Proposta di risoluzione
Il motore non si accende	Assenza di corrente	Verificare la fonte di alimentazione, l'interruttore e il cablaggio (far riparare o sostituire da personale specializzato)
	Rotore bloccato	Smontare e pulire la pompa
	Avvolgimento logorato	Sostituire la pompa
Il motore è in funzione ma non viene pompata acqua o solo in minima parte	La pompa non è totalmente immersa nell'acqua	Aumentare il livello dell'acqua o immergere la pompa più in profondità
	Rotore danneggiato	Pulire la cartuccia filtrante
	Il rotore gira nella direzione sbagliata	Spegnere il trasformatore e riaccenderlo
Il motore funziona a singhiozzi	Rotore bloccato o costantemente in sovraccarico	Pulire le cartucce e proteggere il trasformatore dal surriscaldamento.

Informazioni importanti

Specifiche tecniche

- Modello Impianto di filtrazione a car-tuccia per piscine autoportanti
- Tensione nominale 12 VAC (50HZ)
- Volume del filtro 2,8 l
- Portata 1.700 l/h
- Volume piscina 8.000 l
- Potenza (W) 20
- Max. temperatura dell'acqua °C 35
- Max. profondità di immersione (m) 0,5
- Trasformatore SG12 20,4 W, 230 V 50 Hz,
- 12 VAC 1700MA 20,4 VA

Pulizia

Spegnere l'apparecchio prima della pulizia e staccare la spina. Per la pulizia utilizzata detergenti disponibili in commercio. Non utilizzate detergenti a base di solvente o strumenti di pulizia abrasivi come spugne dure spazzole, ecc.

Deposito

Al termine della pulizia il prodotto deve essere asciugato adeguatamente. Infine conservare il prodotto in un posto asciutto e al riparo dal gelo.

Smaltimento

Smaltimento dell'imballaggio I materiali dell'imballaggio sono stati selezionati in base a criteri di ecocompatibilità e di smaltimento e per questo motivo sono riciclabili. Gettare il cartone con la carta stracca e la plastica da imballaggio nella raccolta per il riciclaggio.

Smaltimento del prodotto: Applicabile nell'Unione europea e altri stati con sistemi di raccolta differenziata. Smaltire il prodotto in conformità con le disposizioni e le leggi in vigore nel vostro luogo di residenza.

Condizioni di garanzia

Per la garanzia valgono le disposizioni di legge in vigore nei rispettivi paesi.

Dichiarazione di conformità CE

La dichiarazione di conformità CE può essere richiesta all'indirizzo riportato alla fine delle presenti istruzioni.



Predgovor

Zahvaljujemo se vam za nakup izdelka Steinbach. Naše izdelke ves čas razvijamo. Če bi se na izdelku vendarle pokazala napaka, se za to opravičujemo in vas prijazno prosimo, da stopite v stik z našim servisnim centrom.

Navodila za uporabo preberite in shranite

Navodila za uporabo za Obesni kartušni filter za sestavljive bazene
Navodila za uporabo sodijo k zgoraj navedenemu izdelku. Vsebujejo pomembne informacije o uporabi in ravnanju. Navodila, posebej varnostna opozorila, skrbno preberite pred uporabo izdelka. Neupoštevanje navodil lahko vodi do hudih poškodb ali okvar na vašem izdelku. Navodila za uporabo temeljijo na standardih in predpisih, ki veljajo v Evropski uniji. V tujini upoštevajte smernice in zakone, ki veljajo v vaši državi. Navodila shranite za kasnejšo uporabo in jih po potrebi posredujte drugim uporabnikom.

Predvideni pogoji uporabe

Izdelek je namenjen izključno za osebno uporabo in ni primeren za komercialno uporabo.

Obesni kartušni filter z integriranim sesalom površine in dovodno šobo za vse sestavljive bazene. Namenjen je filtriranju in prečrpavanju bazenske vode sestavljivih bazenov. Izdelek uporabljajte izključno v skladu z opisom v navodilih. Kakršnakoli druga uporaba ni predvidena in lahko povzroči materialno škodo ali celo telesne poškodbe. Izdelek ni otroška igrača. Proizvajalec ali trgovec ne prevzema odgovornosti za škodo, ki nastane zaradi nepredvidene ali nepravilne uporabe.



Opozorila in varnostni napotki

Vse napotke preberite in jih upoštevajte. Ob neupoštevanju varnostnih napotkov je treba računati na škodo na lastnini, druge resne poškodbe ali smrt. Opozorila, navodila in varnostna pravila zajemajo veliko tveganj, vendar pa ne vključujejo vseh možnih tveganj in nevarnosti. Prosimo, bodite pozorni in pravilno ocenite možna tveganja. Napačno rokovanje z izdelkom lahko vodi do smrtno nevarnih situacij.

Pozor! Popravila prepustite strokovnjakom, zato da se izognete nevarnostim. Pri tem sem obrnite na pooblaščen servis. V primeru samostojno izvedenih popravil, neustrezne montaže ali nepravilne uporabe bodo jamstveni in garancijski zahtevki zavrnjeni. Pri popravilih se smejo uporabljati le nadomestni deli, ki ustrezajo prvotnim podatkom o napravi.

OPOZORILO! Nevarnosti za otroke in osebe z zmanjšanimi fizičnimi, senzoričnimi ali mentalnimi sposobnostmi (na primer delnih invalidih, starejših osebah z omejenimi fizičnimi in mentalnimi sposobnostmi) ali pomanjkanju izkušenj in znanj. Otroci se z izdelkom ne smejo igrati. Čiščenja ne smejo izvajati otroci ali osebe z zmanjšanimi fizičnimi, senzoričnimi ali mentalnimi sposobnostmi. **NAPOTEK!** Možnost okvare! Zaradi nepravilnega ravnanja lahko pride do okvare izdelka.

Nevarnost električnega udara! Nepravilna električna instalacija ali previsoka omrežna napetost lahko povzročita električni udar. Izdelek priključite le v primeru, da je omrežna napetost v vtičnici skladna z navedenimi tehničnimi podatki. Izdelek priključite le v dobro dostopno vtičnico, zato da ga lahko v primeru motenj hitro izključite iz električnega omrežja. Izdelka ne uporabljajte, če izkazuje vidne poškodbe ali če je kabel ali vtičač poškodovan. Kot dodatna zaščita je priporočljiva instalacija zaščitnega stikala (FI/RCD) z največjim prožilnim tokom 30mA. Za nasvet povprašajte strokovnjaka.

Izdelek odprite samo skladno z navodili. Popravila prepustite strokovnjakom, zato da se izognete nevarnostim. Za to se obrnite na pooblaščen servis. V primeru samostojno izvedenih popravil, neustrezne montaže ali nepravilne uporabe bodo jamstveni in garancijski zahtevki zavrnjeni. V izdelku so električni in mehanični deli, ki so nujno potrebni za zaščito pred viri nevarnosti. Vtičača nikoli ne prijemajte z vlažnimi rokami. Vtičača iz vtičnice nikoli ne povlecite za kabel, ampak vedno primite vtičač. Izdelek, vtičač in vsi kabli naj bodo zavarovani pred odprtim ognjem in vročimi površinami. Kabel položite tako, da ne bo prišlo do spotikanja, in ga ne zakopavajte. Vse kable položite tako, da jih

kosilnica in druge naprave ne bodo mogle poškodovati. Kabla ne prepogibajte in ga ne polagajte okoli ostrih vogalov. Ne uporabljajte podaljškov, razdelilcev ali drugih adapterjev.

Vašo filtrirno napravo s kartušo smo skrbno preizkusili in je proizvodni obrat zapustila v brezhibnem stanju. Če želite ohraniti to stanje v skladu s predpisi, potem se morate točno držati napotkov iz teh navodil za uporabo. Če se pojavi znamenje, da filtrirna naprava ni več v brezhibnem stanju, jo morate takoj izključiti iz omrežja in jo zaščititi tako, da je nihče ne more več uporabljati. To je v primeru:

- Kadar so na napravi vidne poškodbe.
- Kadar se zdi, da naprava ni več uporabna.

(slika 2)

Ne uporabljajte črpalke, kadar v bazenu ni vode. Preden črpalke zaženete, preverite ali so vsi kabli in vrtičnica brezhibni. Napetost in frekvenca morata biti usklajeni z zgoraj navedenimi podatki. Transformator mora biti oddaljen najmanj 3,5 m od bazena. Transformator, kabel in vtičač morajo ostati suhi. Pri vzdrževanju črpalke in pred čiščenjem filtrirne mrežice, se morate prepričati, da je transformator izključen iz omrežja. Če je priključni kabel poškodovan, črpalke ne smete več uporabljati. V primeru, da je električni priključek te naprave poškodovan, ga mora zamenjati za to pooblaščen servis ali za to pooblaščen oseba, s čimer se prepreči nevarnost. Črpalke ne dvigajte ali premikajte s po-močjo priključnega kabla.



Preverite vsebino kompleta

NAPOTEK! Možnost okvare! Če boste embalažo neprevidno odprli z ostrim nožem ali drugim ostrim predmetom, lahko pride do okvare izdelka. Zato morate biti pri odpiranju previdni.

- Izdelek vzemite iz embalaže.
- Preverite, ali je vsebina popolna. Skica/Slika L1.
- Preverite, ali je izdelek ali posamezni deli poškodovani. V primeru poškodbe izdelka ne uporabljajte. Obrnite se na naslov servisnega centra, ki je naveden na koncu navodil.



Skica postavitve (slika 1)

Opomba: Filtrirna naprava s kartušo je nastavljiva po višini. Drog za podaljšanje in sponka sta povezana s križnim vijakom in matico. S tem preprečimo da bi filtrirni sistem plaval na vodi.



Zagon naprave

Pozor: Ne dovolite, da črpalke teče na suho, to lahko pripelje do poškodb.

- Filtrirno črpalke je treba potopiti v vodo, da bi s tem zagotovili, da se v celoti napolni z vodo.
- Da bi preprečili, da črpalke ne bi pri svojem delu vsesala zrak, jo potopite najmanj 15 cm pod gladino vode.
- Črpalke začne delovati takoj, ko transformator priključite v vtičnico.



Odpravljanje napak

Problem	Vzrok	Predlog rešitve
Motor se ne zažene	Ni toka	Pregledati vtičnico, stikalo in ožičenje (dati popravilo ali zamenjati samo strokovnjaku)
	Tekalno kolo je blokirano	Črpalke odstraniti in jo očistiti
	prežgano navitje	Zamenjati črpalke

Motor teče, vendar črpa premalo vode	Črpalka ni dovolj potopljena v vodo	Dvigniti nivo vode ali črpalko potopiti globlje
	Poškodovano tekalno kolo	Očistiti filtrirni vložek
	Rotor se vrti v napačno smer	Transformator izključiti in ponovno vključiti
Motor teče s prekinitvami	Tekalno kolo blokira ali stalno teče pod preveliko obremenitvijo	Očistiti kartušo in zaščititi transformator pred pregrevanjem

Pomembni napotki

Tehnični podatki

- Model Filtrirna naprava s kartušo za prostostoječe bazene
- Napetost 12 VAC (50HZ)
- Volumen filtra 2,8 l
- Kapaciteta pretoka 1.700 l/h
- Kapaciteta bazena 8.000 l
- Učinek (W) 20
- Maks. temp.vode °C 35
- Maks. potopna globina (m) 0,5
- Transformator SG12 20,4 W, 230 V 50 Hz,
- 12 VAC 1700MA 20,4 VA

Čiščenje

Izdelek pred čiščenjem izklopite in izvlecite vtikač. Za čiščenje uporabljajte običajna sredstva za čiščenje. Ne uporabljajte sredstev, ki vsebujejo topila ali so abrazivna, npr. trdih gob, krtač itd.

Hramba

Po koncu čiščenja se mora izdelek dovolj osušiti. Nato ga hranite na suhem mestu, pazite, da ne zmrzne.

Odlaganje odpadkov

Odlaganje embalaže: Materiali, iz katerih je izdelana embalaža, so izbrani v skladu z okoljsko odgovornostjo in smernicami za odlaganje odpadkov in jih je zato mogoče reciklirati. Lepenko in karton odvrzite v zabojnik za papir, folije pa v zabojnik za sekundarne surovine.

Odlaganje izdelka: Velja v Evropski uniji in v drugih evropskih državah s sistemi za ločeno zbiranje sekundarnih surovin. Izdelek odvrzite v skladu z določili in zakoni, ki veljajo v vaši državi.

Garancijski pogoji

Za garancijo veljajo zakonska določila, ki so veljavna v posamezni državi.

Izjava o ustreznosti CE

Do izjave EU o skladnosti lahko dostopate na naslovu, ki je naveden na koncu navodil.



Prefață

Vă mulțumim pentru cumpărarea acestui produs Steinbach. Noi perfecționăm permanent articolele noastre. Dacă totuși acest produs prezintă defectuni, am dori să ne cerem scuze, iar dvs. să încercați să luați legătura cu centrul nostru de service.

Citiți și păstrați manualul de utilizare.

Manual de utilizare pentru Instalație de filtrare cu cartuș, suspendată, pentru piscinele supraterane

Acest manual de utilizare face parte din produsul numit mai sus. El conține informații importante despre punerea în funcțiune și manipulare. Citiți cu atenție tot manualul de utilizare, în special indicațiile de siguranță, înainte de a folosi acest produs. Nerespectarea acestui manual de utilizare poate duce la răniri grave sau la deteriorări ale produsului dvs. Manualul de utilizare se bazează pe normele și regulile valabile în Uniunea Europeană. În străinătate respectați directivele și legile valabile specifice țării. Păstrați manualul de utilizare pentru folosire ulterioară și, la nevoie, dați-l mai departe unui terț.

Utilizarea conform destinației

Produsul este destinat exclusiv utilizării private și nu este potrivit pentru domeniul profesional.

Instalație suspendată de filtrare cu cartuș, cu aspirator de suprafață integrat și duză de admisie pentru toate piscinele supraterane. Ea servește la filtrarea și recircularea apei din piscină și este adecvată pentru piscinele supraterane. Folosiți produsul numai așa cum este descris în acest manual de utilizare. Orice altă utilizare este considerată ca fiind neconformă cu destinația și poate duce la pagube materiale și chiar la vătămări ale persoanelor. Acest articol nu este o jucărie. Producătorul sau comerciantul nu își asumă nicio răspundere pentru pagube care au rezultat prin utilizarea neconformă cu destinația sau prin utilizare greșită.



Indicații de avertizare și de siguranță.

Citiți și respectați toate indicațiile. În cazul în care indicațiile de avertizare nu sunt respectate, trebuie să luați în considerare că pot să apară pagube ale proprietății, alte răniri grave sau chiar moartea. Aceste avertizări de produs, instrucțiuni și reguli de siguranță conțin multe riscuri și pericole, însă nici pe departe pe toate cele posibile. Vă rugăm să dați atenție și să apreciați corect posibilele pericole. Lucrul greșit cu produsul poate duce la situații cu pericol de moarte.

Atenție! Lăsați reparațiile în seama specialiștilor pentru a evita pericolele. Pentru aceasta, adresați-vă unui atelier specializat. În cazul reparațiilor pe care le faceți singuri, a montajului incorect sau a operării greșite, sunt excluse drepturile de răspundere și garanție. La reparații, pot fi folosite numai piese de schimb care corespund datelor produsului original.

AVERTISMENT! Pericol pentru copii și persoane cu capacități psihice, senzoriale sau mentale scăzute (de exemplu persoane cu handicap parțial, persoane în vârstă cu limitări ale capacităților fizice și mentale) sau lipsă de experiență și cunoștințe. copiii nu au voie să se joace cu produsul. Curățarea nu trebuie făcută de către copii sau de către persoane cu capacități psihice, senzoriale sau mentale scăzute.

INDICAȚIE! Pericol de deteriorare! Prin lucrul incorect cu acest produs, el poate fi deteriorat.

Pericol de electrocutare! Instalațiile electrice incorecte sau tensiunea prea mare a rețelei pot duce la electrocutare. Conectați produsul numai dacă tensiunea de rețea a prizei corespunde cu informațiile din datele tehnice. Conectați produsul numai la o priză ușor accesibilă, pentru ca, în caz de defectiune, să îl puteți scoate rapid din priză. Nu folosiți produsul dacă el prezintă deteriorări vizibile sau dacă există defectuni la cablul de alimentare sau la ștecher. Ca protecție suplimentară, recomandăm instalarea unui dispozitiv de protecție pentru curenți vagabonzi (FI/RCD) cu un curent de dimensionare și de declanșare nu mai mare de 30 mA. Cereți sfatul firmei electrice specializate.

Deschideți produsul numai atât cât este descris în aceste instrucțiuni. Lăsați reparațiile în seama specialiștilor pentru a evita perico-

lele. Pentru aceasta, adresați-vă unui atelier specializat. În cazul reparațiilor pe care le faceți singuri, a modificărilor produsului, a racordării incorecte sau a operării greșite, sunt excluse drepturile de răspundere și garanție. În acest produs se găsesc piese electrice și mecanice care sunt indispensabile pentru protecția contra surselor de pericol.

Nu apucați niciodată ștecherul cu mâinile umede. Nu scoateți niciodată ștecherul din priză trăgând de cablu, ci apucați întotdeauna de ștecher. Țineți produsul, ștecherul și toate cablurile departe de foc și de suprafețe fierbinți. Pozați cablul de rețea în așa fel încât să nu vă împiedicați de el și nu îl îngropați. Pozați toate cablurile în așa fel încât ele să nu poată fi deteriorate de mașini de tuns iarba și de alte aparate. Nu flambați cablul de alimentare și nu îl așezați peste muchii tăioase. Nu folosiți prelungitoare, prize multiple sau alte adaptoare.

Sistemul dvs. de filtrare cu cartuș a fost testat cu grijă după producție și a părăsit fabrica în stare tehnică perfectă de funcționare. Pentru a menține această stare și pentru a asigura o funcționare sigură utilizatorul trebuie să re-specete toate instrucțiunile recomandate în acest manual de utilizare. Dacă există vreo indicație că utilizarea sigură a sistemului de filtrare cu cartuș nu mai poate fi asigurată, atunci sistemul trebuie deconectat imediat de la sursa de alimentare cu curent și trebuie asigurat împotriva unei porniri accidentale. Acesta este cazul:

- când aparatul prezintă deteriorări vizibile.
- când aparatul nu mai pare în stare de funcționare.

(figura 2)

Nu utilizați pompa atunci când nu este apă în piscină. Înainte de a porni pompa de filtrare, verificați dacă cablurile și ștecherul sunt în stare perfectă de funcționare. Tensiunea și frecvența trebuie să corespundă datelor menționate. Transformatorul trebuie ținut la o distanță minimă de 3,5 m de piscină. Transformatorul, cablul și ștecherul trebuie menținute uscate. Înainte de întreținerea pompei și curățarea sitei filtrului asigurați-vă că transformatorul a fost deconectat de la rețea. Dacă cablul de alimentare este deteriorat, pompa nu mai trebuie utilizată. Atunci când conducta de conexiune a acestui aparat este deteriorată, aceasta trebuie înlocuită de producător sau de ser-viciul clienți sau o persoană calificată pentru evitarea pericolelor. Nu trageți sau ridicați pompa de cablul de alimentare.



Verificarea volumului livrării

INDICAȚIE! Pericol de deteriorare! Dacă nu sunteți atent și deschideți ambalajul cu un cuțit tăios sau cu un alt obiect ascuțit, produsul poate fi deteriorat. De aceea, procedați foarte atent la deschidere.

- Scoateți produsul din ambalaj.
- Verificați volumul livrării în ceea ce privește caracterul complet. Schiță/foto L1.
- Verificați dacă produsul sau piesele separate prezintă deteriorări. În acest caz, nu folosiți produsul. Adresați-vă service-ului de la adresa dată la sfârșitul manualului.



Schema de montare (Figura 1)

Observație: Sistemul de filtrare cu cartuș este reglabil pe înălțime. Bara de prelungire și clema sunt fixate cu un șurub în cruce cu cap plat pentru a evita plutirea sistemului în piscină.



Punerea în funcțiune

Atenție: Nu lăsați niciodată pompa să meargă uscată, acest lucru duce la defectarea ei.

- Scufundați pompa de filtrare complet în apă și asigurați-vă că pompa este umplută complet cu apă.
- Pentru a evita aspirarea aerului în pompă în timpul operațiunii dvs., scufundați pompa la cel puțin 15 cm sub nivelul apei.
- Pompa pornește imediat după introducerea transformatorului în priză.

Rezolvarea problemelor

Problemă	Cauză	Propunere rezolvare
Motorul nu funcționează	Nu este curent	Verificați sursa de alimentare, întrerupătorul și circuitul electric (reparațiile sau înlocuirea se efectuează doar de specialiști)
	Roata este blocată	Demontați și curățați pompa
	Bobina este arsă	Înlocuiți pompa
Motorul funcționează dar nu apa nu este pompată sau este pompată insuficient	Pompa nu este scufundată complet în apă	Ridicați nivelul apei sau puneți pompa mai jos
	Roata este defectă	Curățați rezerva filtrului
	Rotorul se rotește în direcția greșită	Oprirea și repornirea transformatorului
Motorul funcționează cu întreruperi	Roata este blocată sau este suprasolicitată	Curățați cartușul și protejați transformatorul împotriva supraîncălzirii.

Indicație importantă

Date tehnic

- Model Sistem filtrare cu cartuș piscine supraterane
- Tensiune nominală 12 VAC (50HZ)
- Volum filtrare 2,8 l
- Cantitate de scurgere 1.700 l/h
- Volumul piscinei 8.000 l
- Putere (W) 20
- Temp. max. a apei °C 35
- Adâncimea max. de scufundare(m) 0,5
- Transformator SG12 20,4 W, 230 V 50 Hz,
- 12 VAC 1700MA 20,4 VA

Curățare

Pentru curățare, folosiți produse de îngrijire din comerț. Nu folosiți produse de curățare care conțin solvenți sau de frecare, resp. bureți duri, perii, etc.

Depozitare

După curățare, produsul trebuie uscat suficient. Apoi depozitați-l într-un loc uscat și ferit de ger.

Înlăturare

Eliminarea ambalajului: Materialele de ambalare sunt alese conform punctelor de vedere ale compatibilității cu mediul și a tehnicilor de eliminare și, de aceea, sunt reciclabile. Duceți hârtia și cartonul la maculatură, foliile la locurile de colectare ale materialelor reciclabile.

Eliminarea produsului: Aplicabil în Uniunea Europeană și în alte state europene cu sisteme pentru colectarea separată a materialelor reciclabile. Eliminați produsul conform dispozițiilor și legislației în vigoare din localitatea dvs.

Condiții de garanție

Pentru garanție sunt valabile dispozițiile legale valabile în țările respective.

Declarație de conformitate CE

Declarația de conformitate UE poate fi solicitată de la adresa dată la sfârșitul acestui manual.



Úvod

Děkujeme vám, že jste si vybrali právě tento výrobek Steinbach. Neustále pracujeme na zlepšování našich produktů. Pokud přesto tento výrobek vykazuje nějaké vady, velice se omlouváme a prosíme vás, abyste se spojili s naším servisním centrem.

Návod k obsluze si přečtěte a uschovejte

Návod k obsluze pro Závěsná kartušová filtrace pro nadzemní bazény

Tento návod k obsluze patří k výše uvedenému výrobku. Obsahuje důležité informace o uvedení výrobku do provozu a manipulaci s ním. Návod a především pak bezpečnostní pokyny si důkladně prostudujte předtím, než začnete výrobek používat. Neuposlechnutí pokynů obsažených v tomto návodu může mít za následek těžká zranění nebo poškození výrobku. Informace obsažené v tomto návodu se zakládají na normách a pravidlech platných v Evropské unii. Věnujte pozornost vnitrostátním předpisům a zákonům platným v zahraničí. Návod k obsluze si uschovejte pro další použití a v případě potřeby jej předejte také třetím osobám.

Použití v souladu s určením výrobku

Tento výrobek je určen výhradně pro soukromé nekomerční využití. Kartušové filtrační zařízení s integrovaným skimmerem a vtokovou tryskou je určeno pro všechny nadzemní bazény. Zajišťuje filtraci a cirkulaci vody v nadzemních bazénech. Výrobek používejte pouze pro účely popsané v tomto návodu k obsluze. Jakékoliv jiné použití je považováno za nesprávné (v nesouladu s určením) a může mít za následek poškození majetku, nebo dokonce zranění osob. Tento výrobek není hračka. Výrobce ani prodejce nepřebírají odpovědnost za případné škody vzniklé v důsledku nesprávného použití nebo použití v nesouladu s určením.



Výstražná upozornění a bezpečnostní pokyny

Přečtěte si všechny pokyny a řiďte se jimi. V případě neuposlechnutí těchto výstražných upozornění musíte počítat se škodami na majetku a vážnými, nebo dokonce smrtelnými úrazy. Tato výstražná upozornění, pokyny a bezpečnostní pravidla zahrnují mnohá, zdaleka však ne všechna možná rizika a nebezpečí. Dávejte prosím pozor a správně vyhodnoťte možná nebezpečí. Nesprávné zacházení s výrobkem může vést ke vzniku životu nebezpečných situací.

Pozor! Opravu výrobku svěřte odborníkům. Předejte tak ohrožením zdraví. Obrat'te se v této věci na kvalifikovaný servis. Při vlastnoručně provedených opravách, neodborné montáži nebo nesprávné obsluze zaniká nárok na uplatnění záruky. Při opravách je povoleno používat pouze náhradní díly, které odpovídají původním údajům o výrobku.

VAROVÁNÍ! Dětem a osobám se sníženými fyzickými, smyslovými či mentálními schopnostmi (například částečně postižené osoby nebo starší osoby s omezenými fyzickými či mentálními schopnostmi) nebo osobám s nedostatkem zkušeností či znalostí hrozí nebezpečí. Děti si s výrobkem nesmějí hrát. Čištění nesmí provádět děti ani osoby se sníženými fyzickými, smyslovými či mentálními schopnostmi.

UPOZORNĚNÍ! Nebezpečí poškození! Neodborná manipulace s tímto výrobkem může způsobit jeho poškození.

Nebezpečí úrazu elektrickým proudem! Vadná elektroinstalace nebo příliš vysoké napětí v síti mohou vést k úrazu elektrickým proudem. Výrobek zapojte do elektrické sítě jen tehdy, souhlasí-li napětí v zásuvce s technickými údaji výrobku. Výrobek zapojte výhradně do dobře přístupných zásuvek, abyste jej v případě poruchy mohli rychle odpojit od sítě. Výrobek nepoužívejte, pokud vykazuje viditelné známky poškození nebo pokud má poškozenou zástrčku. Jako dodatečnou ochranu doporučujeme také nainstalovat proudový chránič (FI/RCD) se jmenovitým reziduálním proudem maximálně 30 mA. S dotazy se obraťte na svého elektrikáře. Výrobek nerozebírejte více, než je popsáno v tomto návodu. Opravu výrobku svěřte odborníkům. Předejte tak ohrožením zdraví. Obrat'te se v této věci na kvalifikovaný servis. Při vlastnoručně

provedených opravách, konstrukčních změnách, neodborném zapojení nebo nesprávné obsluze zaniká nárok na uplatnění záruky. Elektrické a mechanické součástky, které se nacházejí uvnitř výrobku, jsou nezbytné pro jeho bezpečné fungování. Nikdy se nedotýkejte zástrčky mokřými rukama. Nikdy netahejte za síťový kabel, ale pouze za zástrčku. Výrobek, zástrčku a veškeré kabely mějte vždy v bezpečné vzdálenosti od otevřeného ohně a horkých povrchů. Síťový kabel ved'te tak, aby o něj nikdo nemohl omylem zakopnout a nikdy jej nezakopávejte do země. Veškeré kabely umístěte tak, aby nemohlo dojít k jejich poškození sekačkou nebo jinými podobnými přístroji. Síťový kabel neohýbejte a nenechávejte jej viset přes ostré hrany. Nepoužívejte prodlužovací kabely, vícenásobné zásuvky ani jiné adaptéry.

Vase kartusova kazeta byla dukladne testovana pri vyrobe a opustila vyrobní zavod v bezvadnem stavu. Pro zachovani tohoto sta-vu je dulezite dodrzovat vsechny doporučení v tomto navodu. Pokud vzniknou pochybnosti o bezpecnosti provozu kazety, musi byt okamzite odpojena od napajeni a zajistena proti neumyslne mu zaonuti. To je na priklad:

- Pokud je přístroj viditelně poškozen.
- Pokud se zda, že jiz přístroj nadale nepracu-je spravne.

(Obrazek 2)

Pouzivate filtracni system jen kdyz je voda v bazenu. Pred filtracnim procesem, zkontrolujte, zda jsou vsechny kabely a konektory neporusene. Napeti a frekvence musi odpovídat uvedenym udajum. Transformator musi bzt nejmene 3,5 m od bazenu, aby byla dodrzena bezoecnostni vzdalenost. Transformator, kabely a konektory musi byt udržovany v suchu. Pred udržbou cepadla vycistete sitko a ujistete se, ze transformator byl odpojen ze site. Pokud je kabel poškozen, nesmi byt cer-padlo nadale pouzivano. Pokud zjistite u sveho pristroje skody, zpusobene prepravou, informujte sveho dodavatele. V pripade spusteni spotrebice, bude toto povazovano za nedodrzeni podmínek a narok na zaruku zanika. Cepadlo nesmi na napajecim kabelu viset aani byt na nem jakkoliv zaveseno.



Zkontrolujte rozsah dodávky

UPOZORNĚNÍ! Nebezpečí poškození! Při neopatrném rozbalování výrobku pomocí ostrého nože nebo jiných špičatých předmětů může dojít k jeho poškození. Buďte proto při rozbalování výrobku opatrní.

- Vyjmete výrobek z obalu.
- Ujistete se, že je výrobek kompletní a obsahuje všechny součásti. Obrazek/fotografie L1.
- Zkontrolujte, zda výrobek nebo jeho součásti nevykazují známky poškození. Pokud ano, výrobek nepoužívejte. Obrat'te se na servisní centrum, jehož adresu najdete na konci tohoto návodu.



Schema konstrukce (Obrazek 1)

Poznamka: Kartusova kazeta je vyskove nastavitelna. Pripevneni k bazenu zajistuje svorka a sroub s hlavici ploche sestihranne matice.



Uvedení do provozu

Pozor: nikdy nenechávejte cepadlo v chodu bez dozoru.

- Filtracni cepadlo je zcela ponoreno do vody. Ujistete se, ze cer-padlo je zcela naplneno vodou.
- Aby se zabranilo cerpani vzduchu, musi byt cepadlo ponoreno nejmene 15 cm pod vodou.
- Cepadlo se zapne ihned po pripojeni transformatoru do zasuvky.
- Udrzujte cepadlo po osusení v mistnosti, kde nemrzne.

! Reseni problemu

Problem	Pricina	Reseni
Motor nebezi	Bez proudu	Zkontrolujte zdroj napajeni, prepinač, kabelaz. Pokud stale nic nefunguje, nechte přístroj odborně zkontrolovat.
	Obezny cyklus cerpada je blokovany.	Pumpu demontujte a vycistete.
	Vinuti je spalene.	Vymente cepadlo
Motor bezi, ale necerpa zadnou vodu.	Pumpa neni zcela ponorena.	Vodni zdroj musi byt vys a nebo cepadlo musi byt nize a obsahovat vice vody.
	Obezny cyklus cerpada je poskozeny.	Vycistete filtr.
	Motor se toci ve spatnem smeru.	Transformator vypnout a znovu zapnout.
Motor bezi pre-rusovane.	Obezny cyklus blokovany a nebo znečistena kartusova kazeta.	Vycistit Kartusovou kazetu a chranit transformator pred prehratim.

Záruční podmínky

V jednotlivých zemích platí tamější platná zákonná ustanovení týkající se záruky.

ES prohlášení o shodě

EU prohlášení o shodě je k dispozici na vyžádání na adrese uvedené na konci tohoto návodu.

i Fontos tudnivalók

Technická data

- Model Kartusovy filtrační systém pro nadzemní bazény
- Napětí 12 VAC (50HZ)
- Objem filtru 2,8 l
- Průtok vody 1.700 l/h
- Objem bazenu 8.000 l
- Výkon (W) 20
- Max. teplota vody. °C 35
- Max. hloubka ponoru (m) 0,5
- Transformátor SG12 20,4 W, 230 V 50 Hz,
- 12 VAC 1700MA 20,4 VA

Čištění

Před čištěním přístroje jej vypněte a vytáhněte zástrčku ze zásuvky. K čištění výrobku použijte běžně dostupné ošetrovací prostředky. Nepoužívejte abrazivní čisticí prostředky, prostředky obsahující rozpouštědla nebo tvrdé mycí houby, kartáče atd.“

Skladování

Po dokončení čištění musí být výrobek dostatečně osušen. Následně jej uložte na suchém místě chráněném před mrazem.

Likvidace

Likvidace obalů: Obaly jsou vyrobeny z ekologicky nezávadných materiálů a jsou tudíž vhodné k recyklaci. Lepenku a kartony dejte do starého papíru, fólie do plastu.

Likvidace výrobku: Platí v rámci Evropské unie a v dalších evropských státech se systémy odděleného sběru odpadu. Výrobek zlikvidujte v souladu s ustanoveními a zákony platnými v místě vašeho bydliště.



Predgovor

Zahvaljujemo na kupnji ovog Steinbachovog proizvoda. Naše proizvode kontinuirano unapređujemo. Ukoliko ovaj proizvod ipak pokazuje greške, ispričavamo se zbog toga te Vas molimo da se s tim u vezi obratite našem Servisnom centru.

Upute za uporabu treba pročitati i sačuvati

Upute za uporabu za Ovjescni filtarski uređaj s uloškom za montažne bazene

Ova Uputa za uporabu vrijedi uz gore navedeni proizvod. Ona sadrži važne informacije o stavljanju u pogon i rukovanju proizvodom. Prije uporabe ovog proizvoda, pažljivo pročitajte njegovu Uputu za uporabu, a posebice sigurnosne napomene. Nepridržavanje ovih Uputa za uporabu može dovesti do teških tjelesnih ozljeda ili oštećenja Vašeg proizvoda. Uputa za uporabu temelji se na važećim normama i pravilima Europske unije. Poštujte strane nacionalne važeće smjernice i zakonske propise. Sačuvajte Uputu za uporabu radi daljnjeg korištenja i, prema potrebi, uručite je trećim osobama.

Namjenska uporaba

Ovaj proizvod je namijenjen uporabi isključivo u privatne svrhe i nije pogodan za obrtničke djelatnosti. Filtarski uređaj s ovjesnim uloškom i s integriranim površinskim usisivačem te ulaznom mlaznicom prikladan je za sve montažne bazene. On služi za filtriranje i cirkuliranje vode u montažnim bazenima. Vaš proizvod koristite samo na način opisan u Uputi za uporabu. Svako drugačije korištenje vrijedi kao nenamjenska uporaba, što može dovesti do oštećenja stvari ili čak ozljeda osoba. Ovaj artikl nije igračka. Proizvođač ili trgovac ne preuzimaju odgovornost za štete nastale zbog nenamjenske uporabe ili pogrešne primjene proizvoda.



Upozorenja i sigurnosne napomene

Pročitajte sve upute i pridržavajte ih se. U slučaju nepridržavanja ovih upozorenja, morate računati s oštećenjima na imovini, s drugim ozbiljnim ozljedama ili sa smrtnim posljedicama. Ova upozorenja, upute i sigurnosna pravila obuhvaćaju mnoge, mada ni približno sve, rizike i opasnosti. Molimo budite oprezni i pravilno procjenjujte moguće opasnosti. Pogrešno rukovanje proizvodom može dovesti do situacija koje su opasne po život.

Pozor! Popravke prepustite stručnjacima, čime ćete izbjeći dovođenje u opasnosti. Kad je potrebno, obratite se stručnim radionicama. Za popravke izvedene na svoju ruku, nestručno postavljanje ili pogrešno rukovanje, odgovornost i jamstvo potraživanja su isključeni. Za popravke se smiju koristiti samo zamjenski dijelovi čija su svojstva jednaka onima izvornog proizvoda.

UPOZORENJE! Postoje opasnosti za djecu i osobe sa smanjenim fizičkim, osjetilnim ili mentalnim sposobnostima (primjerice osobe s djelomičnom invalidnošću, starije osobe s ograničenim fizičkim i mentalnim sposobnostima) ili s nedostatkom iskustva i znanja. Djeca se ne smiju igrati ovim proizvodom. Čišćenje ne smiju obavljati djeca ili osobe sa smanjenim fizičkim, osjetilnim ili mentalnim sposobnostima.

NAPOMENA! Opasnost od oštećenja! Nestručnim rukovanjem ovaj proizvod može biti oštećen.

Opasnost od strujnog udara! Pogrešno izvedena električna instalacija ili previsoki mrežni napon mogu uzrokovati strujni udar. Proizvod priključite samo ako su podaci mrežnog napona na utičnici u skladu s navodima u tehničkim podacima. Ovaj proizvod priključite samo na dobro dostupnu utičnicu, kako biste imali mogućnost da ga, u slučaju smetnji, brzo odvojite od električne mreže. Nemojte upotrebljavati proizvod ako se na njemu vide oštećenja ili ako su električni kabel odn. utikač oštećeni. Kao dodatna zaštita preporučuje se instaliranje zaštitnog uređaja - strujne zaštitne sklopke (FI/RCD), s nazivnom diferencijalnom strujom ne većom od 30mA. Za savjet se obratite Vašem stručnom trgovcu električnih uređaja. Proizvod otvorite samo u mjeri koliko je ovom Uputom opisano. Popravke prepustite stručnjacima, čime ćete izbjeći dovođenje u opasnost. Kad je potrebno, obratite se stručnim radionicama. Za popravke izvedene na svoju ruku, preinake na proizvodu, nestručno postavljanje ili pogrešno rukovanje, odgovornost i jamstvena

potraživanja su isključeni. U ovom proizvodu se nalaze električni i mehanički dijelovi, koji su vrlo važni u zaštiti od raznih izvora opasnosti.

Utikač za mrežno napajanje nikada nemojte hvatati vlažnim rukama. Odvajanje od električne mreže nikada ne činite povlačeći za strujni kabel iz utičnice, nego uvijek hvatajući utikač. Proizvod, utikač i sve kablove držite podalje od otvorenih izvora vatre i vrućih površina. Strujni kabel postavite tako da Vam ne smeta pri kretanju i nemojte ga ukopavati. Sve kablove postavite na takav način da ih ne možete oštetiti kosilicom i sličnim strojevima pri radovima. Strujni kabel nemojte savijati ili ga postavljati preko oštih rubova. Nemojte koristiti produžne kablove, multifunkcionalne utičnice ili druge adaptere.

Vaš filtrirni uređaj sa kartušom je bio nakon proizvodnje temeljito pregledan i napustio je tvornicu u savršenom tehničkom stanju. Ako želi korisnik sadržati uređaj u ispravnom stanju bi se uvijek trebao držati uputa iz ovog priručnika. Ako postoji naznaka, da filter uređaj nije više u savršenom stanju i nije više moguć siguran rad, treba ga odmah isključiti iz električne mreže i tako zaštititi, da nije moguće ponovo uključivanje. To je u slučaju:

- kada su na uređaju vidljiva oštećenja
- kada se čini da uređaj više nije upotrebljiv

(slika 2)

Nemojte koristiti pumpu kad nema vode u bazenu. Prije nego što uključite crpku, provjerite da su svi kabeli i utičnica ispravni. Napon i frekvencija moraju biti u skladu s gore navedenim podacima. Transformator mora biti smješten najmanje 3,5 m od bazena. Transformator, kabel i utičnica moraju ostati suhi. Kod održavanja crpke i prije čišćenja mrežastog filtera, pobrinite se, da je transformator isključen iz mreže. Ako je kabel oštećen, crpka se ne smije više koristiti. U slučaju da je oštećen električni priključak ovog uređaja, mora biti zamijenjen od strane ovlaštenog servisnog centra ili od ovlaštene osobe, kako bi se izbjegla opasnost. Crpke nemojte dizati ili pokretati pomoću priključnog kabela.



Pregled cjelokupnosti pošiljke

NAPOMENA! Opasnost od oštećenja! Ako zapakirani proizvod neoprezno otvorite oštrim nožem ili drugim oštrim predmetom, možete ga oštetiti. Stoga prilikom otvaranja ambalaže budite oprezni.

- Izvadite proizvod iz ambalaže.
- Pregledajte jeli isporuka cjelovita. Skica/Slika L1.
- Pregledajte jesu li artikl ili njegovi dijelovi oštećeni. Ukoliko je to slučaj, nemojte koristiti proizvod. Obratite se dobavljaču na adresi navedenoj u dnu upute.



Shema instalacije (slika 1)

Primjedba: Filtrirni uređaj sa kartušom se može podesiti po visini. Motka za produžetak i stezaljka su povezani s vijkom i maticom. Time se sprječava da sustav za filtriranje ne bi plivao na vodi.



Puštanje u rad

Pažnja: Nemojte dopustiti da crpka radi bez vode, to može dovesti do kvarova.

- Filter pumpa mora biti potopljen u vodu, kako bi se osiguralo da se u potpunosti ispuni vodom.
- Kako bi se spriječio da crpka ne bi usisivala zrak, uronite je barem 15 cm u vodu.
- Crpka se uključi odmah nakon priključivanja transformatora u utičnicu.

Rješavanje problema

Problem	Uzrok	Predloženo rješenje
Motor se ne pokreće	Nema struje	Provjeriti utičnicu, prekidač i ožičenje (može popraviti ili zamijeniti samo stručnjak)
	Rotor je blokiran	Crpku odmontirati i očistiti.
	Pregorio namotaj	Zamjeniti crpku
Motor radi, ali crpi premalo vode	Crpka nije dovoljno potopljena u vodu	Podići nivo vode ili crpku zaroniti dublje u vodu
	Oštećen rotor	Očistiti filtar uložak
	Rotor se vrti u pogrešnom smjeru	Transformator isključiti i ponovo uključiti
Motor radi sa prekidima	Rotor blokira ili stalno radi pod prevelikim opterećenjem	Očistiti kartušu i zaštititi transformator od pregrijavanja

Važne upute

Tehnički podaci

- Model Filtrini uređaj sa kartušom za samostojeće bazene.
- Napon 12 VAC (50HZ)
- Volumen filtra 2,8 l
- Kapacitet protoka 1.700 l/h
- Kapacitet bazena 8.000 l
- Učinak (W) 20
- Maks. temp.vode °C 35
- Maks. dubina uranjanja (m) 0,5
- Transformator SG12 20,4 W, 230 V 50 Hz,
- 12 VAC 1700MA 20,4 VA

Čišćenje

Prije čišćenja isključite aparat i izvucite utikač. Za čišćenje upotrebite uobičajeno sredstvo za njegu proizvoda. Nemojte koristiti otapala kao niti sredstva za ribanje, odn. tvrde spužve, četke itd.

Spremanje

Nakon čišćenja, proizvod treba ostaviti da se dobro osuši. Potom ga treba spremati na suho mjesto i gdje ne postoji mogućnost smrzavanja.

Zbrinjavanje otpada

Zbrinjavanje ambalaže: Ambalažni materijali su odabrani s obzirom na njihovu ekološku održivost i tehnologiju zbrinjavanja u otpad, te se stoga mogu reciklirati. Ljepenke i karton odlažite u stari papir, a folije u prikupljališta otpadnog materijala.

Zbrinjavanje proizvoda u otpad: Primjenjuje se u Europskoj uniji i drugim europskim državama koje imaju sustave za prikupljanje otpadnog materijala. Proizvod zbrinite u otpad sukladno važećim propisima i zakonima u Vašem mjestu stanovanja.

Jamstvene uvjetovanosti

Za pružanje jamstava vrijede važeće zakonske odredbe u pojedinim zemljama.

Izjava o sukladnosti CE

Izjava o EU sukladnosti proizvoda može se zatražiti na adresi navedenoj pri dnu ove Upute.



Előszó

Köszönjük, hogy Steinbach terméket vásárolt. Termékeinket folyamatosan fejlesztjük. Szíves elnézését kérjük, ha termékünk mégis hibásnak bizonyulna, és tisztelettel arra kérjük, hogy vegye fel a kapcsolatot szervizközpontunkkal.

Kezelési útmutató elolvasása és megőrzése

A Befüggeszhető szűrőbetétes szűrőberendezés, felállítható medencékhez kezelési útmutatója

A kezelési útmutató a fenti termék részét képezi. A kezeléssel és üzembe helyezésével kapcsolatban tartalmaz fontos tudnivalókat. A termék használata előtt olvassa el a kezelési útmutatót, különös tekintettel annak biztonsági utasítások című részére. A kezelési útmutató figyelmen kívül hagyása súlyos sérüléseket okozhat, vagy a termék károsodását vonhatja maga után. A kezelési útmutató az Európai Unió hatályos szabványai és szabályai alapján készült. Vegye figyelembe a külföldön alkalmazandó irányelveket és jogszabályokat is. További felhasználása érdekében jól őrizze meg a kezelési útmutatót, és szükség esetén adja is tovább.

Rendeltetésszerű használat

A termék kizárólag magáncélra használható, üzleti felhasználásra nem alkalmas.

A beépített felületszívóval és beömlőfúvókával rendelkező, befüggeszhető szűrőbetétes szűrő, minden felállítható medencéhez alkalmas. Az úszómedence vízének átszűrésére és átfogatására szolgál. A terméket kizárólag a kezelési útmutatóban leírtaknak megfelelően használja. Minden ettől eltérő felhasználás rendeltetésellenesnek minősül és anyagi károkat vagy akár személyi sérüléseket is okozhat. A termék nem gyermekjáték. A gyártó vagy a kereskedő nem vállal felelősséget azokért a károkért, amelyek a rendeltetés-ellenes, vagy helytelen felhasználás miatt keletkeztek.



Figyelmeztetések és biztonsági utasítások

Minden utasítást el kell olvasni és be kell tartani. A figyelmeztető utasítások be nem tartása esetén anyagi károokra, áramütésekre, más komoly sérülésekre vagy akár halálos balesetre is számíthat. Ezek a termék-figyelmeztetések, utasítások és biztonsági szabályok sok, de messzemenően nem az összes lehetséges kockázatot és veszélyt tartalmazzák. Legyenek figyelmesek és ítéljék meg helyesen a lehetséges veszélyeket. A termék nem megfelelő használata életveszélyes helyzetekhez vezethet.

Figyelem! A veszélyhelyzetek elkerülése érdekében a javítást hagyja szakembere. Elvégzéséhez forduljon szakszervizhez. Az önhatalmú javítások, szakszerűtlen szerelés vagy nem megfelelő kezelés a szavatossági és a garanciális jogosultságok megszűnésével jár. A javításhoz csak olyan pótalkatrészeket szabad használni, amelyek megfelelnek az eredeti termékadatoknak. **FIGYELMEZTETÉS!** Ez a készülék veszélyt jelent olyan személyek fizikai, érzékszervi vagy szellemi képességekkel rendelkező személyek (például korlátozott fizikai vagy mentális képességekkel rendelkező fogyatékos személyek, idősebb emberek), illetve kellő tapasztalattal és ismerettel nem rendelkező személyek számára. A termékkel gyermekek nem játszhatnak. Tisztítását nem végezhetik gyermekek, vagy csökkent fizikai, érzékszervi vagy mentális képességekkel rendelkező, más személyek. **ÚTMUTATÁS!** Sérülésveszély! Szakszerűtlen használat esetén a termék megsérülhet.

Áramütésveszély! A nem megfelelően elvégzett elektromos szerelés, vagy a túl magas hálózati feszültség áramütést okozhat. A terméket csak akkor csatlakoztassa, ha a csatlakozóaljzat hálózati feszültsége megfelel a műszaki adatoknál szereplő értéknek. A terméket csak jól hozzáférhető csatlakozóaljzathoz csatlakoztassa, annak érdekében, hogy üzemzavar esetén gyorsan le tudja választani a hálózatról. Ne üzemeltessen láthatóan sérült, vagy hibás hálózati kábellel, illetve hálózati csatlakozódugóval rendelkező terméket. A védelmet fokozza a 30 mA-t meg nem haladó névleges kioldóáramú hibaáram-védőkapcsoló (FI/RCD) beszerelése, amelynek használata erősen ajánlott. Kérje villanyszerelő szakember segítségét.

A terméket csak az útmutatóban leírtak szerint szabad felnyitni. A veszélyhelyzetek elkerülése érdekében a javítást hagyja szakembere. Elvégzéséhez forduljon szakszervizhez. Az önhatalmú javítás, a termék módosítása, szakszerűtlen bekötése vagy nem megfelelő kezelése a szavatossági és a garanciális jogosultságok megszűnésével jár. A termék olyan elektromos és mechanikai alkatrészekkel rendelkezik, amelyek elengedhetetlenek a veszélyforrásokkal szembeni védelem szempontjából.

A hálózati csatlakozódugót soha ne fogja meg nedves kézzel. A hálózati csatlakozódugót soha ne a kábelnél fogva húzza ki, hanem mindig a hálózati csatlakozódugót fogja meg. A terméket, a hálózati csatlakozódugót és az összes kábelt távol kell tartani a nyílt lángtól, valamint a forró felületektől. **Ügy fektesse le a hálózati csatlakozókábelt, hogy ne jelentsen botlásveszélyt, és nem is szabad elásni. Ügy fektesse le a kábelt, hogy például a fűnyírók, valamint más készülékek ne sérthessék meg. A hálózati kábelt nem szabad megtörni és nem szabad éles peremeken átfektetni. Ne használjon hosszabbító-kábelt, több aljzatos csatlakozóaljzatokat, vagy más adaptert.**

Az Ön által vásárolt papírszűrős vízforgató a gyártás során tesztelekre kerül, így a készülék kifogástalan állapotban van. Um diesen Ordnungsgemäßen A megfelelő állapot meg-tartásának és a megfelelő működés érdekében a felhasználónak az útmutató ajánlott betartani. Ha vannak arra utaló jelek, hogy a készülék biztonságosan nem üzemeltethető, abban az esetben a vízforgatót azonnal le kell választani az elektromos hálózatról, kerülje el a véletlen üzembe-helyezést. Ilyen esetek:

- ha a készüléken látható sérülések vannak.
- ha a készülék nem tűnik működőképesnek.

(Kép 2)

A szivattyút ne használja, ha nincs vízben. Mielőtt a szűrőberendezést üzembe helyezi, ellenőrizze a berendezés vezetékét. Lehetőség szerint ellenőriztesse a feszültséget és a frekvenciát. A transzformátort a medencétől legalább 3,5m helyezze el. A transzformátort és a vezetékét tartsa mindig szárazon. Karbantartás előtt tisztítsa meg a szivattyút, áramtalanítsa a készüléket és a transzformátort. Vegye ki a szűrőbetétet. Amennyiben a transzformátor vagy vezeték sérült ne üzemeltesse tovább a készüléket. Forduljána a gyártóhoz, vagy a gyártó által kijelölt márkaszervizhez. A javítást csak szakképzettséggel rendelkező személy végezheti el. Ezáltal kizárhatóak az egyéb veszélyforrások. A szivattyút ne a vezetékénél vegye ki a medencéből, és ne a kábellel mozgassa.



Ellenőrizze a csomag tartalmát

ÚTMUTATÁS! Sérülésveszély! A termék megsérülhet abban az esetben, ha a csomagolást óvatlanul, éles késsel, vagy más hegyes tárggyal nyitja ki. Éppen ezért óvatosan nyissa fel.

- A terméket vegye ki a csomagolásból.
- Ellenőrizze a doboz tartalmának hiánytalanságát. Vázrajz/fénykép L1.
- Ellenőrizze a termék, illetve az egyes alkatrészek esetleges sérüléseit. Ebben az esetben a termék nem használható. Az útmutató végén megadott elérhetőségen forduljon a szervizhez.



Leírás (Kép 1)

Megjegyzés: A papírszűrős vízforgató magassága állítható. Ügyeljen arra, hogy a papírszűrős vízforgató ne üssön fela víz felszínére, azt a megfelelő rögzítéssel és a csavarok meghúzásával tudja elérni.



Üzembe helyezés

Figyelem: A szivattyút ne üzemeltesse szárazon, mert az meghibásodáshoz vezet.

- A szivattyút engedje bele a medencébe, győződjön meg arról, hogy a szivattyú teltödött vízzel.
- Kerülje el, hogy a z üzemidő alatt a szivattyú levegőt szívjon, a szivattyú legalább 15cm-rel a vízszint alatt legyen.
- A szivattyút azonnal bekapcsol, amint a a transzformátort az áramforráshoz csatlakoztatja.

Hibalehetőségek

Probléma	Ok	Megoldási javaslat
A motor nem működik	Nincs áram	Áramforrás, csatlakozó, vezetékek ellenőrzése (szakember segítségével)
	Járókerék megakadt	Szivattyút vegye ki és tisztítsa meg
	Generátor leégett	Szivattyú cseréje
Motor működik, de nem vagy csak kevés vizet szállít	A szivattyú nincs teljesen víz alatt	Emelje meg a vízszintet, vagy süllyessze lejjebb a szivattyút
	Járókerék sérült	Szűrőbetétet tisztítsa meg
	A rotor rossz irányban forog	Transzformátort kapcsolja ki, majd kapcsolja be
A motor szaggatottan jár	A járókerék megakadt, és túlterheli a motort	Papírszűrőt tisztítsa meg, a transzformátort védje meg a túlmelegdéstől

Fontos tudnivaló

Technikai adatok

- Papírszűrős vízforgató föld felszín feletti medencéhez
- Hálózati feszültség
- Szűrőteljesítmény 2,8 l
- Átfolyási mennyiség 1.700 l/h
- Medence térfogata 8.000 l
- Teljesítmény(W) 20
- Max. Vízhőmérséklet °C 35
- Max. Merülési mélység (m) 0,5
- Transzformátor SG-12 20,4 W, 230 V 50 Hz,
- 12 VAC 1700MA 20,4 VA

Tisztítás

A tisztítás előtt kapcsolja ki a készüléket és húzza ki a hálózati csatlakozódugót. Használjon kereskedelmi forgalomban kapható tisztítószeret. Ne használjon oldószer-tartalmú, valamint súroló hatású tisztítószer, illetve kemény szivacsot, kefét, stb.

Tárolás

A tisztítást követően a terméket megfelelően le kell szárítani. Ezt követően száraz és fagymentes helyen kell tárolni

Hulladékkezelés

A csomagolás hulladékkezelése: A csomagolóanyagokat környezetvédelmi és ártalmatlanítás-technológiai szempontok alapján válogattuk ki, éppen ezért újrahasznosíthatók. A kartont tegye a papírhulladékba, a fóliákat a műanyag-hulladékba.

A termék ártalmatlanítása: Az Európai Unióban és szelektív hulladékgyűjtési rendszert alkalmazó, más európai országokban kell alkalmazni. A terméket a lakóhelye szerinti előírásoknak és jogszabályoknak megfelelően kell ártalmatlanítani.

Garanciális feltételek

A termékre az adott ország hatályos jogszabályi előírásai szerinti szavatossági előírások vonatkoznak.

CE megfelelési nyilatkozat

Az EU megfelelési nyilatkozat az útmutató végén szereplő címen szerezhető be.



Predslov

Ďakujeme za zakúpenie tohto výrobku Steinbach. Naše výrobky neustále vyvíjame ďalej. Ak tento výrobok napriek tomu vykazuje chybu, chceli by sme sa ospravedlniť a úctivo vás žiadame o kontaktovanie nášho servisného centra.

Prečítať a uschovať návod na použitie

Návod na použitie pre Závesné kartušové filtračné zariadenie pre montované bazény

Tento návod na použitie patrí k vyššie uvedenému výrobku. Obsahuje dôležité informácie k uvedeniu do prevádzky a manipulácii. Skôr ako začnete výrobok používať, dôkladne si prečítajte návod na použitie, obzvlášť bezpečnostné upozornenia. Nedodržanie tohto návodu na použitie môže viesť k vážnym poraneniam alebo škodám na vašom výrobku. Návod na použitie vychádza z noriem a predpisov platných v Európskej únii. Dodržiavajte smernice a zákony špecifické pre krajinu platné v zahraničí. Tento návod na použitie uschovajte pre ďalšie použitie a v prípade potreby ho odovzdajte aj tretím osobám.

Primerané použitie

Výrobok je určený výhradne na súkromné použitie a nie je vhodný pre komerčnú oblasť.

Závesné kartušové filtračné zariadenie s integrovaným hladinovým odsávačom a vtokovou dýzou vhodné pre všetky nadzemné bazény. Služi na filtráciu a cirkuláciu bazénovej vody v nadzemných bazénoch. Svoj výrobok používajte len podľa pokynov v tomto návode na použitie. Každé iné použitie je v rozpore s určením a môže viesť k vecným škodám alebo dokonca k ublíženiu na zdraví osôb. Tento výrobok nie je hračkou pre deti. Výrobca alebo predajca nepreberá žiadnu záruku za škody, ktoré vznikli neprimeraným alebo nesprávnym použitím.



Výstražné a bezpečnostné upozornenia

Prečítajte si všetky pokyny a dodržiavajte ich. Pri nedodržaní týchto výstražných upozornení musíte počítat so škodami na majetku, inými vážnymi poraneniami alebo so smrťou. Tieto produktové výstrahy, pokyny a bezpečnostné pravidlá zahŕňujú veľa, ale zdá sa, že nie všetky možné riziká a nebezpečenstvá. Dávajte, prosím, pozor a vyhodnoťte možné nebezpečenstvá správne. Chybné zaobchádzanie s výrobkom môže spôsobiť životnebezpečné situácie.

Pozor! Aby sa zabránilo ohrozeniam, prenechajte opravu na odborníkov. Kvôli tomu sa obráťte na špecializovaný servis. Pri svojoľne vykonaných opravách, neodbornej montáži alebo nesprávnej obsluhu sú vylúčené nároky zo záruky a ručenia. Pri opravách smú byť použité len náhradné diely, ktoré zodpovedajú pôvodným výrobným údajom.

VÝSTRAHA! Nebezpečenstvá pre deti a osoby so zníženými fyzickými, sensorickými alebo mentálnymi schopnosťami (napríklad čiastočne postihnutí, staršie osoby s obmedzenými fyzickými a mentálnymi schopnosťami) alebo z dôvodu nedostatku skúseností a znalostí. Deti sa nesmú hrať s týmto výrobkom. Čistenie nesmú vykonávať deti alebo osoby so zníženými fyzickými, sensorickými alebo mentálnymi schopnosťami.

UPOZORNENIE! Nebezpečenstvo poškodenia! Tento výrobok sa môže poškodiť neodbornou manipuláciou.

Nebezpečenstvo zásahu elektrickým prúdom! Chybná elektroinštalácia alebo príliš vysoké sieťové napätie môže spôsobiť zásah elektrickým prúdom! Výrobok pripájajte len vtedy, keď sa sieťové napätie zásuvky zhoduje s hodnotami v technických údajoch. Výrobok pripájajte len do dobre prístupnej zásuvky, aby ho bolo možné rýchlo odpojiť od elektrickej siete v prípade poruchy. Výrobok neprevádzkujte, ak vykazuje viditeľné poškodenia alebo je poškodený sieťový kábel, prípadne sieťová zástrčka. Ako dodatočná ochrana sa odporúča inštalácia prúdového chrániča (FI/RCD) s menovitým vypínacím prúdom nie väčším ako 30 mA. Informujte sa v špecializovanej elektrotechnickej firme.

Výrobok otvárajte len tak, ako to opisuje tento návod. Aby sa zabránilo ohrozeniam, prenechajte opravu na odborníkov. Kvôli tomu sa obráťte na špecializovaný servis. Pri svojoľne vykonaných opravách, zmenách na výrobku, neodbornom pripojení alebo ne-

správnej obsluhu sú vylúčené nároky zo záruky a ručenia. V tomto výrobku sa nachádzajú elektrické a mechanické časti, ktoré sú nevyhnutné pre ochranu proti zdrojom nebezpečenstva.

Sieťovej zástrčky sa nikdy nedotýkajte vlhkými rukami. Sieťovú zástrčku nikdy vytáhuje zo zásuvky za sieťový kábel, ale vždy chytíte sieťovú zástrčku. K výrobku, sieťovej zástrčke a ku všetkým káblom sa nepribližujte s otvoreným ohňom a horúcimi povrchmi. Sieťový kábel položte tak, aby sa oň nikto nemohol potknúť, a taktiež ho nezakopávajte. Všetky kábel položte tak, aby ich nemohla poškodiť kosačka a podobné prístroje. Kábel neláťte a nekladte ho cez ostré hrany. Nepoužívajte žiadne predlžovacie káble, viacnásobné zásuvky alebo iné adaptéry.

Filtračné zariadenie sa po výrobe podrobilo podrobným testom a výrobný podnik opustilo v bezchybnom technickom stave. Ak chce používateľ zachovať tento vynikajúci stav a zabezpečiť bezpečnú funkciu, mal by neustále dodržiavať všetky upozornenia uvedené v tomto návode na použitie. Ak sa bezpečná prevádzka filtračného zariadenia nemôže viac zabezpečiť a prejaví sa to čo i len v náznakoch, je nevyhnutné zariadenie ihneď odpojiť od elektrického prúdu a zabezpečiť proti neúmyselnému opätovnému zapnutiu. To sa stane vtedy:

- ak zariadenie preukazuje viditeľné poškodenia.
- ak sa zariadenie stane nefunkčným.

(obrázok 2)

Čerpadlo nepoužívajte, ak v bazéne nie je voda. Skontrolujte bezchybnosť všetkých káblov a konektorov, až potom spustíte filtračné čerpadlo. Napätie a frekvencia sa musia zhodovať so zadanými hodnotami. Transformátor musí byť umiestnený aspoň 3,5 m od bazéna. Transformátor, káble a konektory sa musia udržiavať v suchu. Pred údržbou čerpadla a čistením sitka filtra sa uistite, že je transformátor odpojený od siete elektrického prúdu. Ak je poškodený elektrický kábel, čerpadlo sa nesmie viac používať. Ak je poškodené napájanie tohto zariadenia, musí ho vymeniť výrobca alebo záručná služba alebo inak podobne kvalifikovaná osoba, aby sa predišlo nebezpečenstvám. Čerpadlo nedvíhajte ani nepohybujte za napájací kábel.



Skontrolovať obsah dodávky

UPOZORNENIE! Nebezpečenstvo poškodenia! Keď obal neopatrne otvoríte ostrým nožom alebo inými špicatými predmetmi, môže sa výrobok poškodiť. Pri otváraní preto postupujte veľmi opatrne.

- Vyberte výrobok z obalu.
- Skontrolujte úplnosť obsahu dodávky. Nákres/fotografia L1.
- Skontrolujte, či výrobok alebo jednotlivé diely nevykazujú poškodenia. Ak vykazujú poškodenia, výrobok nepoužívajte. Obráťte sa na servis na adrese uvedenej na konci návodu.



Konstruktívna schéma (obrázok 1)

Poznámka: Filtračné zariadenie je výškovo nastaviteľné. Predlžovacia tyč a svorka sú upevnené pomocou krížovej skrutky s plochou hlavou a šesťhrannou maticou, aby sa zabránilo vyplavovaniu systému v bazéne.



Uvedenie do prevádzky

Pozor: Čerpadlo nikdy nenechajte bežať nasucho, vedie to k poškodeniam.

- Filtračné čerpadlo úplne ponorte do vody a presvedčte sa, že je čerpadlo celkom naplnené vodou.
- Čerpadlo ponorte aspoň 15 cm pod hladinu vody, aby ste zabránili nasávaniu vzduchu počas prevádzky čerpadla.
- Čerpadlo sa spustí ihneď po zapojení transformátora do zásuvky.

Odstránenie porúch

Problém	Príčina	Návrh riešenia
Motor nebeží	Elektrický prúd nie je prítomný	Zdroj prúdu, spínač a kabeláž skontrolujte (o opravu, príp. výmenu požiadajte odborníkov)
	Obežné koleso je zablokované	Čerpadlo demontujte a vyčistite
	Vínutie je spálené	Čerpadlo vymeňte
Motor beží, ale voda sa neprečerpáva alebo len malé množstvo	Čerpadlo nie je úplne ponorené vo vode	Zvýšte hladinu vody alebo čerpadlo ponorte hlbšie
	Obežné koleso je poškodené	Filtračnú vložku vyčistite
	Rotor sa krúti v opačnom smere	Transformátor vypnite a znovu zapnite
Motor beží prerušovane	Obežné koleso je zablokované alebo preťažené	Vyčistite kartušu a transformátor chráňte pred prehriatím

Dôležité upozornenie

Technické údaje

- Model filtračný systém pre bazény
- Menovité napätie 12 VAC (50 HZ)
- Objem filtra 2,8 l
- Prietokové množstvo 1 700 l/h
- Objem bazéna 8 000 l
- Výkon (W) 20
- Max. teplota vody °C 35
- Max. hĺbka ponorenia (m) 0,5
- Transformátor SG12 20,4 W, 230 V, 50 Hz,
- 12 VAC 1700MA 20,4 VA

Čistenie

Na čistenie používajte bežné ošetrovacie prostriedky. Nepoužívajte žiadne čistiace prostriedky obsahujúce rozpúšťadlá alebo abrazívne prostriedky, resp. tvrdé špongie, kefy, atď.

Skladovanie

Po ukončení čistenia musí výrobok dostatočne vyschnúť. Následne ho uskladnite na suchom a nezamrzajúcom mieste.

Likvidácia

Likvidácia obalu: Obalové materiály sú vyrobené podľa ekologických hľadísk z hľadiska technológie likvidácie a sú preto recyklovateľné. Lepenku a kartón odovzdajte do zberu starého papiera, fóliu do zberu cenných materiálov.

Likvidácia výrobku: Aplikovateľné v Európskej únii a iných európskych štátoch so systémami na triedený zber cenných materiálov. Výrobok zlikvidujte podľa ustanovení a zákonov platných na mieste vášho bydliska.

Záručné podmienky

Platia zákonné ustanovenia pre ručenie platné v príslušných krajinách.

Vyhlásenie o zhode CE

Vyhlásenie o zhode EU je možné vyžiadať na adrese uvedenej na konci tohto návodu.



Предговор

Благодарим Ви за покупката на този продукт на фирма Steinbach. Ние не спираме да доразвиваме нашите продукти. В случай че въпреки това този продукт има дефекти, бихме искали да Ви се извиним и учтиво Ви молим да се свържете с нашия сервизен център

Прочетете и запазете ръководството за експлоатация

Ръководство за експлоатация за Окачващо се съоръжение с касетъчен филтър за изправящи се басейни

Това ръководство за експлоатация принадлежи към посочения по-горе продукт. То съдържа важна информация за пускане в експлоатация и боравенето с продукта. Прочетете внимателно ръководството за експлоатация и в частност указанията за безопасност, преди да използвате този продукт. Неспазването на това ръководство за експлоатация може да доведе до тежки наранявания или повреди на Вашия продукт. Ръководството за експлоатация се основава на валидните в Европейския съюз стандарти и правила. Спазвайте валидните в чужбина специфични за държавата директиви и закони. Запазете ръководството за експлоатация за по-нататъшна употреба и при нужда го предавайте също и на трети лица.

Употреба по предназначение.

Продуктът е предназначен единствено за частна употреба, а не за употреба в професионалната сфера.

Окачващото се съоръжение с касетъчен филтър с интегриран изсмукващ механизъм за повърхността и входяща дюза е подходящо за всички изправящи се басейни. То служи за филтриране и циркулация на водата в басейна при изправящи се басейни. Използвайте Вашия продукт само както е описано в настоящото ръководство за експлоатация. Всяка друга употреба се счита за не по предназначение и може да доведе до материални щети или дори до лични наранявания. Този артикул не е детска играчка. Производителят или търговецът не поема отговорност за щети, които са възникнали в резултат на употреба не по предназначение или грешна употреба.



Предупреждения и указания за безопасност

Прочетете и спазвайте всички инструкции. Неспазването на тези предупредителни указания може да доведе до щети по имуществото, други сериозни наранявания или смърт. Тези продуктови предупреждения, указания и правила за безопасност обхващат много, но далеч не всички възможни рискове и опасности. Моля, внимавайте и преценявайте правилно възможните опасности. Грешното боравене с продукта може да доведе до опасни за живота ситуации. **Внимание!** Поверете ремонта на специалисти, за да предотвратите опасности. За целта се обърнете към специализиран сервиз. При своеволно извършени ремонти, неправилен монтаж или грешно обслужване исковете за отговорност и гаранционните искове са изключени. При ремонти трябва да се използват само резервни части, които отговарят на първоначалните продуктови данни. **ПРЕДУПРЕЖДЕНИЕ!** Опасности за деца и лица с намалени физически, сензорни или умствени възможности (например лица с частични увреждания, по-възрастни лица с ограничение на физическите и умствените възможности) или липса на опит и знания. Деца не трябва да си играят с този продукт. Почистването не трябва да се извършва от деца или лица с намалени физически, сензорни или умствени възможности. **УКАЗАНИЕ!** Опасност от повреда! Този продукт може да бъде повреден чрез неправилно боравене.

Опасност от токов удар! Грешна електроинсталация или прекалено високо мрежово напрежение могат да доведат до токов удар. Свързвайте продукта само тогава, когато мрежовото напрежение на контакта съответства с показанието

в техническите данни. Свързвайте този продукт само към добре достъпен контакт, за да можете бързо да го изключите от електрическата мрежа в случай на повреда. **Не използвайте продукта, когато той има видими повреди или ако захранващият кабел или захранващият щепсел е повреден.** Като допълнителна защита се препоръчва монтажът на дефектнотокова защита (FI/RCD) с номинален ток на действие от не повече от 30 mA. Попитайте за съвет Вашата специализирана електрическа фирма.

Отваряйте продукта само дотолкова, доколкото е описано в настоящото ръководство. Поверете ремонта на специалисти, за да предотвратите опасности. За целта се обърнете към специализиран сервиз. При своеволно извършени ремонти, промени по продукта, неправилно свързване или грешно обслужване исковете за отговорност и гаранционните искове са изключени. В този продукт се намират електрически и механични части, които са задължителни за защита срещу източниците на опасности.

Никога не хващайте захранващия щепсел с влажни ръце. Никога не изключвайте захранващия щепсел от контакта чрез дърпане за захранващия кабел, а винаги хващайте самия захранващ щепсел. Дръжте продукта, захранващия щепсел и всички кабели далеч от открит огън и горещи повърхности. Положете захранващия кабел така, че той да не представлява опасност от спъване и не го заравяйте. Положете всички кабели така, че те да не могат да бъдат повредени от косачки за трева и други подобни уреди. Не прегъвайте захранващия кабел и не го полагайте върху остри ръбове. Не използвайте удължаващи кабели, контакти с няколко гнезда или други адаптери.

Вашата филтърна система с касета е тествана след производството старателно и е експедирана от завода в безупречно техническо състояние. За да се поддържа това състояние съобразно изискванията, потребителят следва да спазва всички препоръки в настоящото ръководство. Ако са налице признаци, че не може да гарантира безопасна експлоатация на филтърната система с касета, незабавно да се изключи от мрежата и да се обезопаси срещу случайно повторно включване. Такъв е случаят:

- когато уредът има видими повреди.
- когато уредът не е повече функционално годен.

(схема 2)

Помпата да не се използва, ако в басейна няма вода. Преди да се включи филтърната помпа, моля, проверете изправността на всички кабели и щепсели. Напрежението и честотата трябва да съвпадат с посочените стойности. Трансформаторът да се държи на разстояние минимум 3,5 m от басейна. Трансформаторът, кабелите и щепселите да се поддържат винаги сухи. Преди дейности по поддръжка на помпата и почистване на филтърната мрежа се уверете, че трансформаторът е изключен от захранването. Ако захранващият кабел е повреден, помпата да не се използва повече. Ако свързващият кабел на уреда е повреден, той следва да бъде подменен от производителя или неговата сервизна служба, или подобно квалифицирано лице, за да се избегнат опасности. Да не се хваща захранващият кабел, за да се повдига или мести помпата.



Проверка на окомплектовката на доставката

УКАЗАНИЕ! Опасност от повреда! Ако отваряте опаковката невнимателно с остър нож или други остри предмети, продуктът може да бъде повреден! Поради това процедирайте много внимателно при отварянето.

- Извадете продукта от опаковката.
- Проверете пълнотата на окомплектовката на доставката. Скица/Снимка L1.
- Проверете, дали артикулът или отделните части имат признаци за повреди. Ако това е така, не използвайте продукта. Обърнете се към посочения в края на ръководството сервизен адрес.



Конструктивна схема (схема 1)

Забележка: Филтърната система с касета може да се регулира на височина. Удължителната опора и скобата са закрепени с винт с плоска скрита глава и кръстат шлиц и шестоъгълна гайка, за да не може системата да изплува в басейна.



Пускане в действие

Внимание: Помпата никога не трябва да работи на сухо, това води до повреда.

- Потопете филтърната помпа изцяло във водата, за да сте сигурни, че е пълна.
- За да избегнете засмукване на въздух, потопявайте помпата минимум 15 cm под нивото на водата..
- Помпата се включва веднага, след свързване на трансформатора към контакта.



Отстраняване на повреди

Проблем	Причина	Предложение за решение
Електромоторът не работи	Няма ток	Да се проверят източникът на захранване, прекъсвачът и кабелите (да се ремонтират или подменят от специалисти)
	Блокирало работно колело	Да се демонтира помпата и да се почисти
	Изгоряла намотка	Да се подмени помпата
Електромоторът работи, но не се подава вода или се подава малко вода	Помпата не е потопена напълно във водата	Да се повиши нивото на водата или помпата да се постави по дълбоко
	Повредено работно колело	Да се почисти филтърният патрон
	Роторът се върти в неправилна посока	Да се изключи трансформаторът и след това да се включи отново
Електромоторът работи с прекъсвания	Блокирало работно колело или работи при постоянно претоварване	Да се почисти касетата и трансформаторът да се обезопаси срещу прегряване



Важно указание

Технически данни

- Модел Филтърна система с касета за сглобяем басейн
- Номинално напрежение 12 VAC (50HZ)
- Обем на филтъра 2,8 l
- Дебит 1.700 l/h
- Обем на басейна 8.000 l
- Мощност (W) 20
- Макс. темп. на водата °C 35
- Макс. дълбочина на потапяне (m) 0,5
- Трансформатор SG12 20,4 W, 230 V 50 Hz,
- 12 VAC 1700MA 20,4 VA

Почистване

Преди почистване изключете уреда и захранващия щепсел. За почистване използвайте предлагани в търговската мрежа препарати за поддръжка. Не използвайте съдържащи разтворители и абразивни почистващи препарати, както и твърди гъби, четки и др

Съхранение

След приключване на почистването продуктът трябва да се изсуши достатъчно. След това го приберете за съхранение на сухо и незамръзващо място.

Предаване за отпадъци

Предаване за отпадъци на опаковката: Опаковъчните материали са избрани спрямо екологосъобразни и свързани с техниките за предаване за отпадъци критерии и поради това подлежат на рециклиране. Предайте картона, кашона и фолиата на вторични суровини.

Предаване за отпадъци на продукта: Приложимо в Европейския съюз и другите европейски държави със системи за разделно събиране на отпадъците. Предайте за отпадъци продукта съгласно валидните във Вашето населено място изисквания и закони.

Гаранционни условия

Важат валидните в съответните държави законови изисквания за гаранцията.

Декларация за съответствие CE

ЕС декларацията за съответствие може да бъде изискана от посочения на края на настоящото ръководство адрес.



Önsöz

Bu Steinbach ürünü satın aldığınız için teşekkürler. Ürünlerimizi sürekli geliştiriyoruz. Bu üründe yine de hatalar mevcutsa özür diliyoruz ve sizden servis merkezimize iletişime geçmenizi rica ediyoruz.

Kullanım kılavuzunun okunması ve saklanması

Kurulu havuzlar için askı kartuşlu filtre tertibatı için kullanım kılavuzu

Bu kullanım kılavuzu yukarıda belirtilen ürüne aittir. İşletime alma ve kullanıma yönelik önemli bilgiler içermektedir. Ürünü kullanmadan önce, güvenlik uyarıları başta olmak üzere kullanım kılavuzunu itinayla okuyun. Bu kullanım kılavuzunun dikkate alınmaması ağır yaralanmalara veya ürününüzde hasarlara yol açabilir. Kullanım kılavuzu Avrupa Birliği'nde geçerli norm ve kurallarını baz alır. Yurt dışında ülkeye özgü geçerli yönerge ve yasaları dikkate alın. Kullanım kılavuzunu daha sonra kullanmak üzere saklayın ve gerektiğinde üçüncü kişilere verin.

Amacına uygun kullanım

Ürün sadece kişisel kullanım içindir ve ticari amaçla kullanmak için uygun değildir.

Entegre üst yüzey süpürgeli ve emme nozullu askı kartuşlu filtre tertibatı kurulu tüm havuzlar için uygundur. Kurulu havuzların yüzme havuzu suyunun filtrelenmesi ve sirkülasyonu içindir. Ürünü sadece bu kullanım kılavuzunda açıklandığı gibi kullanın. Bunun dışındaki her türlü kullanım amacına uygun değildir ve maddi hasarlara veya kişilerin yaralanmasına yol açabilir. Bu ürün bir oyuncak değildir. Üretici veya satıcı amacına uygun olmayan veya yanlış kullanım nedeniyle meydana gelen hasarlar için sorumluluk üstlenmemektedir.



Uyarılar ve güvenlik uyarıları

Tüm talimatları okuyun ve bunlara uyun. Bu uyarıların dikkate alınmaması durumunda hasar, ciddi yaralanmalar veya hayati tehlike meydana gelebilir. Bu ürün uyarıları, talimatları ve güvenlik kuralları birçok ancak tüm riskleri ve tehlikeleri içermemektedir. Lütfen dikkat edin ve yüzerken olası tehlikeleri doğru değerlendirin. Ürünü hatalı kullanmak hayati tehlikeye yol açabilecek durumlara neden olabilir.

Dikkat! Tehlikeli durumları önlemek için onarım çalışmalarının uzmanların yapmasını sağlayın. Bunun için bir uzman atölyeye başvurun. Kendinizin yaptığı onarımlarda, amacına uygun olmayan montajda veya yanlış kullanımda sorumluluk ve garanti hakları talep edilemez. Onarımlarda sadece asıl ürün verilerine uygun olan yedek parçalar kullanılabilir.

UYARI Fiziksel, sensörük ya da zihinsel yetileri engelli veya tecrübesi ve bilgisi eksik olan çocuklar veya kişiler (örneğin kısmen engelli, fiziksel ya da zihinsel yetileri kısıtlı yaşlı kişiler). Çocukların bu ürünle oynaması yasaktır. Temizlik işlemi fiziksel, sensörük ya da zihinsel yetileri engelli olan çocuk veya kişiler tarafından yapılamaz.

UYARI! Hasar tehlikesi! Amacına uygun olmayan kullanım nedeniyle bu ürün hasar görebilir.

Akım çarpma tehlikesi! Hatalı elektronik tesisatlar veya çok yüksek şebeke gerilimi akım çarpmasına yol açabilir. Ürünü sadece prizden şebeke gerilimi teknik verilerdeki bilgilerle uyumlu olduğunda bağlayın. Bir arıza durumunda hızlıca akım şebekesinden ayırabilmeniz için ürünü sadece iyi erişilebilen bir prize bağlayın. Üründe gözle görülür hasarlar olduğunda veya şebeke kablosu veya şebeke fişi bozursa ürünü çalıştırmayın. Ek koruma olarak, 30 mA değerinden fazla olmayan ölçüm tetikleme akımlı bir hatalı akım koruma tertibatının (FI/RCD) kurulması önerilir. Elektronik uzmanınıza danışın.

Ürünü sadece bu kılavuzda açıklandığı kadar açın. Tehlikeli durumları önlemek için onarım çalışmalarının uzmanların yapmasını sağlayın. Bunun için bir uzman atölyeye başvurun. Kendinizin yaptığı onarımlarda, üründe değişikliklerde, amacına uygun olmayan bağlantıda veya yanlış kullanımda sorumluluk ve garanti hakları talep edilemez. Bu üründe, tehlike kaynaklarına karşı koruma için göz ardı edilemez elektrikli ve mekanik parçalar bulunmaktadır. Şebeke fişini asla nemli ellerle tutmayın. Şebeke fişini asla prizden şebeke kablosundan çekip çıkarmayın, daima şebeke fişini

tutun. Ürünü, şebeke fişini ve tüm kabloları açık ateşten ve sıcak yüzeylerden uzak tutun. Şebeke kablosunu, ayağın takılmasına neden olmayacak şekilde yerleştirin ve yere gömmeyin. Kablo, çim biçme makineleri v.b. cihazlar nedeniyle hasar görmeyecek şekilde yerleştirin. Şebeke kablosunu bükmeyin ve keskin kenarlar üzerine yerleştirmeyin. Uzatma kabloları, çoklu prizler veya başka adaptörler kullanmayın.

Kartuş filtre sisteminiz üretimden sonra ayrıntılı test edilmiş ve teknik kusursuz bir durumda fabrikayı bırakmıştır. Bu tatmin edici durumu muhafaza etmek ve güvenli bir şekilde çalışmasını sağlamak için, kullanıcı daima tüm bu kılavuzda önerilen talimatlara uymalıdır. Kartuş filtre sisteminin güvenli çalışmasını garanti edilemez dair belirtiler var ise, sistem hemen elektrik şebekesinden ayrılmalıdır ve yanlışlıkla etkinleştirmeye karşı emniyete alınmalıdır. Yukarıda bildirilen belirti:

- cihaz gözle görülür hasarlara sahip.
- cihaz çalışır vasiyette görünmüyor.

(Şekil 2)

Havuzun içinde su yoksa pompayı kullanmayınız. Filtre pompası çalışmaya başlamadan önce lütfen tüm kabloların ve konektörlerin hatasız olduğunu kontrol ediniz. Voltaj ve frekans belirtilen açıklamaya uymalıdır. Transformator havuzdan en az 3,5 m uzakta olmalıdır. Transformator, kablolar ve konektörler kuru tutulmalıdır. Pompa tamirinden ve filtre süzgeç temizliğinden önce transformatorün şebekeden çıkarıldığından emin olunuz. Elektrik kablosu hasar görmüşse, pompanın artık kullanılması yasaktır. Eğer bu cihazın bağlantı kablosu hasar görmüşse, tehlikeyi önlemek için üretici veya müşteri servisi veya vasıflı bir kişi tarafından değiştirilmelidir. Pompayı elektrik kablosundan tutarak kaldırmayınız veya yerinden oynatmayınız.



Teslimat kapsamını kontrol edin

UYARI! Hasar tehlikesi! Ambalajı dikkatsiz şekilde bir bıçak veya başka sivri cisimlerle açarsanız ürün hasar görebilir. Bu nedenle açarken dikkatli hareket edin.

- Ürünü ambalajdan çıkarın.
- Teslimat kapsamında eksik olup olmadığını kontrol edin. Çizim/Fotoğraf L1.
- Üründe veya parçalarda hasar olup olmadığını kontrol edin. Bu durum söz konusu ise ürünü kullanmayın. Kılavuzun sonunda bulunan servis adresine başvurun.



Kurulum Şeması (Şekil 1)

Bemerkung: Die Kartuschenfilteranlage ist höhenverstellbar.

Die Verlängerungsstange und Klemme sind mit Kreuzschlitz-Flachkopfschraube und Sechskantmutter befestigt, um das Aufschwimmen des Systems im Pool zu vermeiden.

Not: Kartuş filtre sisteminin yüksekliği ayarlanabilir. Sistemin havuzda yüzmesini önlemek için uzatma çubuğu ve kelepçesi yıldızlı düz vida ve altigen somun ile sağlamlaştırılmıştır.



İşletmeye Alma

Dikkat: Pompayı sakın kuru halde çalıştırmayınız, bu hasara neden olur.

- Filtre pompasını tamamen suya batırınız ve pompanın su ile dolu olduğundan emin olunuz.
- Pompa çalıştığında hava emmesini önlemek için pompayı en az 15 cm su seviyesinin altına batırınız.
- Transformator prize takıldığı gibi pompa çalışmaya başlar.



Hasar Giderme

AB Uygunluk Beyanı

AB Uygunluk Beyanı bu kılavuzun sonunda belirtilen adresten temin edilebilir.

Hata	Neden	Çözüm önerisi
Motor çalışmıyor	Elektrik yok	Elektrik kaynağını, şalteri ve kablo döşemesini kontrol edin (uzmanlar tarafından tamir edilecek veya değiştirilecek)
	Çarklı pervane bloke edildi	Pompayı demonte edin ve temizleğin
	Bobin yandı	Pompayı değiştirin
Motor çalışıyor, ancak çok az veya hiç su terfi etmiyor	Pompa tamamen suya daldırılmadı	Su seviyesini yükseltin ve pompayı derine yerleştirin
	Çarklı pervane bloke edildi	Filtre kartuşunu temizleğin
	Rotor yanlış yöne dönüyor	Transformatörü elektrikten kesin ve tekrar çalıştırın
Motor kesintili çalışıyor	Bobin bloke edildi veya aşırı yüklenme altında sürekli çalışıyor	Kartuşu temizleğin ve transformatörü aşırı ısınmaya karşı koruyun.



Önemli uyarı

Teknik Bilgiler

- Model dikilebilir havuz için kartuş filtre sistemi
- Nominal voltaj 12 VAC (50HZ)
- Filtre hacmi 2,8 l
- Akış oranı saatte 1.700 l
- havuz hacmi 8.000 l
- Güç (W) 20
- Maksimum su ısısı . °C 35
- Maksimum dalma derinliği (m) 0,5
- Transformatör SG12 20,4 W, 230 V 50 Hz,
- 12 VAC 1700MA 20,4 VA

Temizleme

Cihazı temizleme işleminden önce kapatın ve şebeke fişini çekin. Temizlik için piyasada satılan bakım maddeleri kullanın. Çözücü madde içeren ve ayrıca aşındırıcı temizlik maddeleri ya da sert süngerler, fırçalar vs. kullanmayın.

Depolama

Temizliğin tamamlanmasından sonra ürün yeteri kadar kurutulmalıdır. Ardından kuru ve don oluşmayacak bir yerde saklayın.

Tasfiye edilmesi

Ambalajın tasfiye edilmesi: Ambalaj materyalleri çevreye zarar vermeyen ve tasfiye tekniği kurallarına göre seçilmiştir ve bu nedenle geri dönüştürülebilir. Mukavva ve kartonu eski kağıtlarla, folyoları değerli madde toplamasına aktarın.

Ürünün tasfiye edilmesi: Değerli maddelerin ayrı olarak toplanması için sistemlere sahip olan Avrupa Birliği'nde ve diğer Avrupa ülkelerinde uygulanabilir. Ürünü bulduğunuz yerde geçerli olan düzenlemeler ve yasalar doğrultusunda tasfiye edin.

Garanti koşulları

Garanti hizmetleri için ilgili ülkelerde geçerli yasal düzenlemeler geçerlidir.



Wstęp

Dziękujemy za zakup produktu firmy Steinbach. Cały czas rozbudowujemy nasz asortyment. W przypadku stwierdzenia wad niniejszego produktu, serdecznie przepraszamy i uprzejmie prosimy o kontakt z naszym centrum obsługi.

Instrukcję obsługi należy przeczytać i zachować.

Instrukcja obsługi urządzenia: Urządzenie filtrujące z wkładami do zawieszenia do basenów rozporowych i stelażowych

Niniejsza instrukcja obsługi dotyczy wymienionego wyżej produktu. Zawiera ona ważne informacje dotyczące uruchamiania oraz eksploatacji. Przed użyciem produktu należy przeczytać dokładnie instrukcję obsługi, a zwłaszcza wskazówki dotyczące bezpieczeństwa. Nieprzestrzeganie niniejszej instrukcji obsługi może prowadzić do poważnych obrażeń oraz uszkodzenia produktu. Instrukcja obsługi oparta jest o normy i przepisy Unii Europejskiej. Należy przestrzegać obowiązujących w danym kraju wytycznych i przepisów prawa. Należy przechowywać instrukcję obsługi w celu dalszego użytkowania i przekazać ją w razie takiej potrzeby również osobom trzecim do wglądu.

Użytkowanie zgodnie z instrukcją

Produkt przeznaczony jest wyłącznie do użytku prywatnego i nie może być wykorzystywany w sposób komercyjny.

Urządzenie filtrujące na wkłady, do zawieszenia, ze zintegrowanym systemem oczyszczania powierzchni wody i dyszą wlotową, przeznaczone do wszystkich basenów naziemnych. Służy do przelewania i filtrowania wody w basenach naziemnych. Produktu należy używać wyłącznie zgodnie z instrukcją obsługi. Każde inne zastosowanie traktowane jest jako niezgodne z instrukcją obsługi i może doprowadzić do szkód majątkowych, a nawet do obrażeń ciała. Niniejszy artykuł nie jest zabawką dla dzieci. Producent i dystrybutor nie ponoszą odpowiedzialności za szkody, które powstały na skutek błędnego i niezgodnego z instrukcją obsługi użytkowania.



Wskazówki dotyczące ostrożności i bezpieczeństwa.

Należy przeczytać i respektować wszystkie zalecenia. W przypadku nieprzestrzegania niniejszych wskazówek ostrożności trzeba liczyć się ze szkodami majątkowymi, innymi obrażeniami, a nawet śmiercią. Niniejsze ostrzeżenia dot. produktu, wskazówki i zasady bezpieczeństwa obejmują wiele, ale nie wszystkie możliwe zagrożenia i niebezpieczeństwa. Proszę zachować ostrożność i właściwie oceniać możliwe zagrożenia. Niewłaściwe obchodzenie się z produktem może doprowadzić do sytuacji zagrażającej życiu. Uwaga! W celu uniknięcia niebezpieczeństwa należy powierzać naprawę specjalistom. Należy zwrócić się w tym celu do specjalistycznego serwisu. W przypadku samodzielnie przeprowadzanych napraw, nieprawidłowego montażu lub niewłaściwej obsługi wykluczone są roszczenia gwarancyjne. Podczas naprawy trzeba używać wyłącznie części zamiennych właściwych dla danego produktu.

OSTRZEŻENIE! Niebezpieczeństwo dla dzieci oraz osób z obniżonymi zdolnościami fizycznymi, sensorycznymi oraz mentalnymi (przykładowo osoby częściowo upośledzone, osoby starsze z ograniczeniami zdolności fizycznych i mentalnych) lub w przypadku braku doświadczenia i wiedzy. Dzieci nie mogą bawić się niniejszym produktem. Czyszczenie nie może być wykonywane przez dzieci lub osoby z obniżonymi zdolnościami fizycznymi, sensorycznymi i mentalnymi.

WSKAZÓWKA! Niebezpieczeństwo uszkodzenia! Niniejszy produkt może zostać uszkodzony na skutek obchodzenia się z nim niezgodnie z przeznaczeniem.

Niebezpieczeństwo porażenia prądem! Wadliwa instalacja elektryczna lub wysokie napięcie sieciowe mogą doprowadzić do porażenia prądem. Produkt należy podłączać, wyłącznie gdy napięcie sieciowe w gniazdku jest zgodne z podanymi informacjami technicznymi. Niniejszy produkt należy podłączać wyłącznie do dobrze dostępnego gniazda wtykowego, aby mieć możliwość

szybkiego odłączenia zasilania elektrycznego w przypadku błędnego działania. Nie należy eksploatować produktu w przypadku stwierdzenia widocznych uszkodzeń urządzenia lub kabla sieciowego, bądź wtyczki. Jako dodatkową ochronę zaleca się instalację wyłącznika różnicowoprądowego (FI/RCD) z wartością prądu nie większą niż 30 mA. Zapytaj o radę we właściwym zakładzie usług elektrycznych.

Produkt należy otwierać wyłącznie zgodnie z instrukcją obsługi. W celu uniknięcia niebezpieczeństwa należy powierzać naprawę specjalistom. Należy zwrócić się w tym celu do specjalistycznego serwisu. W przypadku samodzielnie wykonywanej naprawy, wprowadzaniu zmian w produkcie, nieprawidłowego podłączenia lub niewłaściwej obsługi wyklucza się wszelkie roszczenia gwarancyjne. W niniejszym produkcie znajdują się elementy elektryczne i mechaniczne, które są niezbędne do ochrony przed źródłami niebezpieczeństwa.

Nigdy nie należy dotykać wtyczki sieciowej wilgotnymi rękami. Nigdy nie należy wyciągać wtyczki sieciowej z gniazda ciągnąc za kabel, tylko zawsze chwytając za wtyczkę. Produkt, wtyczkę sieciową i wszystkie kable należy trzymać z dala od źródeł ognia i gorących powierzchni. Kabel należy umieścić w taki sposób, aby się o niego nie potknąć, nie należy go też zakopywać. Wszystkie kable należy rozkładać w taki sposób, aby ich nie uszkodzić kosiarką do trawy oraz innymi urządzeniami. Nie należy zaginać kabla sieciowego, ani kłaść go na ostrych krawędziach. Nie należy używać przedłużaczy, gniazd wtykowych wielokrotnych ani innych rozgałęźników.

Urządzenie filtracyjne z wkładem zostało po wyprodukowaniu starannie sprawdzone i opuściło fabrykę w technicznie nienaganym stanie. W celu zachowanie takiego stanu oraz aby zapewnić bezpieczne działanie urządzenia należy przestrzegać wskazówek zalecanych w niniejszej instrukcji. Jeżeli są powody, by przypuszczać, że nie da się zapewnić bezpiecznej pracy urządzenia, wówczas należy je natychmiast wyłączyć prąd i zabezpieczyć przed ponownym przypadkowym podłączeniem. Ma to miejsce, gdy:

- urządzenie ma widoczne uszkodzenia
- urządzenie nie jest sprawne.

(rys. 2)

Nie używać pompy, gdy w basenie nie ma wody. Przed uruchomieniem pompy filtrującej sprawdzić, czy wszystkie kable i wtyki są OK. Napięcie i częstotliwość prądu muszą być zgodne z danymi na tabliczce znamionowej urządzenia. Transformator musi znajdować się w odległości co najmniej 3,5 m od basenu. Transformator, kable i wtyki muszą być suche. Przed konserwacją pompy i czyszczeniem sita filtra upewnić się, że transformator jest odłączony od sieci. Nie można używać pompy, jeśli przewód zasilający jest uszkodzony. W przypadku uszkodzenia kabla lub innych części urządzenia powinny one w celu uniknięcia zagrożeń zostać wymienione przez producenta lub serwis, albo osobę o podobnych kwalifikacjach. Nie podnosić ani nie przenosić pompy za kabel zasilający.



Należy sprawdzić zawartość przesyłki

WSKAZÓWKA! Niebezpieczeństwo uszkodzenia! Produkt może zostać uszkodzony podczas nieostrożnego otwierania opakowania za pomocą ostrego noża lub innego ostrego przedmiotu. Należy zachować szczególną ostrożność podczas rozpakowywania.

- Wyjąć produkt z opakowania.
- Sprawdzić kompletność zawartości opakowania. Szkice/Foto L1.
- Sprawdzić czy produkt lub poszczególne jego elementy nie są uszkodzone. W przypadku stwierdzenia uszkodzenia nie należy używać produktu. Należy zwrócić się pod adres serwisu wskazany na końcu instrukcji obsługi.



Schemat budowy (rys. 1)

Uwaga: urządzenie filtrujące ma regulację wysokości. Pręt przedłużający i zacisk są zamocowane śrubą z łbem płaskim do wkrętaka krzyżakowego i nakrętką sześciokątną, by zapobiec wypływowi systemu na powierzchnię basenu.



Uruchomienie

Uwaga: nie pozwalać pompie pracować na sucho; spowoduje to jej uszkodzenie.

- Pompę filtrującą całkowicie zanurzyć w wodzie i dopilnować, by była całkowicie wypełniona wodą.
- Aby zapobiec zasysaniu powietrza przez pompę, zanurzyć ją co najmniej 15 cm pod powierzchnię wody.
- Pompa włącza się natychmiast po podłączeniu transformatora do gniazda elektrycznego.



Usuwanie usterek

Problem	Przyczyna	Propozycja rozwiązania problemu
Silnik nie działa	Brak zasilania	Sprawdzić źródło prądu, przełącznik i okablowanie (zlecić specjalistę naprawę lub wymianę)
	Wirnik zablokowany	Zdemontować i oczyścić pompę
	Spalone uzwojenie	Wymienić pompę
Silnik pracuje, ale nie pompuje wody lub pompuje słabo	Pompa nie jest całkowicie zanurzona w wodzie	Zwiększyć poziom wody lub głębiej zanurzyć pompę
	Uszkodzony wirnik	Oczyścić wkład filtra
	Wirnik obraca się w niewłaściwym kierunku	Wyłączyć i ponownie włączyć transformator
Silnik pracuje z przerwami	Wirnik zablokowany lub jest cały czas przeciążony	Oczyścić wkład filtra i chronić transformator przed przeciążeniem.



Ważna wskazówka

Dane techniczne

- Model Urządzenie filtrujące z wkładem do basenów ustawianych
- Napięcie znamionowe 12 V AC (50 Hz)
- Pojemność filtra 2,8 l
- Przepływ objętościowy 1700 l/h
- Pojemność basenu 8000 l
- Moc (W) 20
- Maks. temperatura wody °C 35
- Maks. głębokość zanurzenia (m) 0,5
- Transformator SG12 20,4 W, 230 V 50 Hz,
- 12 VAC 1700MA 20,4 VA

Czyszczenie

Do czyszczenia należy używać dostępnych w handlu środków czyszczących. Nie należy używać środków czyszczących opartych na rozpuszczalnikach oraz środków do szorowania, np. ostrych gąbek, szcetek itp.

Przechowywanie

Po zakończeniu czyszczenia produkt musi zostać odpowiednio osuszony. Przechowywać w miejscu suchym i zabezpieczonym przed mrozem.

Utylizacja

Utylizacja opakowania: Materiały na opakowania dobierane są zgodnie z przepisami ochrony środowiska oraz utylizacji a tym samym podlegają recyklingowi. Kartony należy przekazać do punktu zbiórki makulatury, folii i surowców wtórnych.

Utylizacja produktu: Zastosowanie mają przepisy obowiązujące w Unii Europejskiej i innych krajach europejskich dot. systemów oddzielnej zbiórki surowców wtórnych. Należy zutylizować produkt zgodnie z lokalnie obowiązującymi normami i przepisami prawa.

Warunki gwarancji

Obowiązują aktualne dla danego kraju ustawowe przepisy dotyczące gwarancji.

Deklaracja zgodności CE

Deklarację zgodności UE można uzyskać pod adresem wskazanym na końcu niniejszej instrukcji.



Prefacio

Muchas gracias por adquirir este producto Steinbach. Seguimos desarrollando nuestros artículos. No obstante, si este producto tiene algún defecto nos disculpamos por anticipado y le pedimos con cortesía que se ponga en contacto con nuestro departamento de atención al público.

Leer y guardar el manual de instrucciones

Manual de instrucciones para Equipo de filtración por inmersión con cartuchos para piscinas no enterradas

Este manual de instrucciones pertenece al producto mencionado antes. Contiene información importante sobre la puesta en servicio y la manipulación. Lea atentamente el manual de instrucciones, sobre todo las instrucciones de seguridad, antes de utilizar este producto. La inobservancia de este manual de instrucciones puede conllevar lesiones serias o daños en el producto. El manual de instrucciones se rige por las normas y leyes vigentes en la Unión Europea. Respete las directivas y las leyes vigentes en su país. Guarde el manual de instrucciones para su uso posterior y entrégueselo a terceros cuando lo demanden.

Uso correcto

El producto está diseñado solamente para uso doméstico y no para uso comercial.

El sistema de filtro de cartucho suspendido con aspirador de superficie integrado y boquilla de entrada es apto para todas las piscinas no enterradas. Se emplea para filtra y circular el agua de piscinas no enterradas. Use el producto únicamente como se indica en este manual. Cualquier otro uso se considera incorrecto y puede ocasionar daños materiales o lesiones. Este artículo no es un juguete. El fabricante o el comerciante no asumen ninguna responsabilidad por daños ocasionados por un uso incorrecto o erróneo.



Advertencias e indicaciones de seguridad

Leer y cumplir todas las instrucciones. El incumplimiento de esas advertencias significa daños en su patrimonio, otros daños personales severos e incluso letales. Esta advertencia sobre el producto, las instrucciones y las reglas de seguridad abarcan muchos riesgos y peligros, pero no son todos los existentes. Preste atención y evalúe correctamente los posibles peligros. La manipulación incorrecta del producto puede conllevar situaciones con peligro de muerte.

¡Atención! Encomiende la reparación a especialistas, para evitar los peligros. Contacte para eso a un taller especializado. Las reparaciones realizadas por cuenta propia, el montaje incorrecto o el manejo falso eximen de toda responsabilidad y garantía. Para las reparaciones solamente se deben utilizar repuestos que correspondan con los datos originales del producto.

¡ADVERTENCIA! Peligro para niños y personas con capacidad física, mental o sensorial reducida (por ejemplo minusválidos, personas mayores con limitaciones físicas y mentales) o falta de experiencia y de conocimientos. Los niños no deben jugar con este producto. La limpieza no debe ser realizada por niños ni por personas con capacidad física, mental o sensorial reducida.

¡NOTA! ¡Peligro de daños! La manipulación incorrecta puede dañar este producto.

¡Peligro de descarga eléctrica! La instalación eléctrica errónea o una tensión de red demasiado alta pueden ocasionar una descarga eléctrica. Conecte el producto únicamente cuando la tensión de red del enchufe coincide con los datos técnicos indicados. Conecte el producto solo a un enchufe bien accesible, para que en caso de fallo se pueda separar rápidamente del suministro. No opere el producto cuando presenta daños visibles o si el cable o el enchufe están dañados. Como protección adicional se recomienda instalar un dispositivo diferencial con una corriente nominal de salida no superior a los 30 mA. Consulte a un electricista.

Abra el producto solo dentro del marco indicado en este manual. Encomiende la reparación a especialistas, para evitar los peligros. Contacte para eso a un taller especializado. Las reparaciones realizadas por cuenta propia, las modificaciones, el montaje incorrecto o el manejo falso del producto eximen de toda responsabilidad y garantía. En este producto hay piezas eléctricas y mecánicas que

son imprescindibles como protección contra peligros.

No agarre nunca el enchufe con las manos húmedas. No desenchufe nunca tirando del cable, sino aguantando el propio enchufe. Mantenga el producto, el enchufe y todos los cables alejados del fuego y de superficies calientes. Tienda el cable de forma que no se convierta en causa de tropiezos y no lo entierre. Tienda todos los cables de forma que no se puedan dañar con el cortacéspedes o con otros aparatos. No doble el cable de red y no lo tienda sobre bordes afilados. No utilice alargaderas, enchufes múltiples ni otros adaptadores.

Su sistema de filtración con cartuchos ha sido probado minuciosamente después de la fabricación y ha salido de fábrica en perfecto estado técnico. Para mantener este perfecto estado y garantizar el correcto funcionamiento, el usuario debe observar las instrucciones recomendadas en este manual. Si hay algún indicio de que no se puede garantizar un funcionamiento seguro del sistema de filtración con cartucho, habrá que desconectar el sistema inmediatamente de la red eléctrica y asegurar que no se pueda reconectar involuntariamente. Eso es así:

- cuando el equipo presenta daños visibles
- cuando el equipo ya no funciona bien

(figura 2)

No utilice la bomba cuando no haya agua en la piscina. Antes de que se inicie la bomba del filtro compruebe que todos los cables y enchufes están en perfecto estado. La tensión y la frecuencia tienen que coincidir con las indicadas. El transformador tienen que estar como mínimo a 3,5 m de distancia de la piscina. El transformador, el cable y el enchufe tienen que mantenerse secos. Antes de realizar el mantenimiento de la bomba y limpiar el cesto del filtro asegúrese de que se ha desconectado el transformador de la red de suministro eléctrico. Si el cable de corriente está dañado no se debe seguir utilizando la bomba. Si el cable de alimentación de este equipo está dañado, deberá ser sustituido por el fabricante o su servicio al cliente o por una persona con una cualificación semejante para evitar riesgos. No cuelgue ni mueva la bomba con el cable de corriente.



Comprobar el volumen de suministro

¡NOTA! ¡Peligro de daños! Si abre el embalaje de forma imprudente con un cuchillo afilado u otro objeto puntiagudo podría dañar el producto. Por eso debe abrirlo con sumo cuidado.

- Extraiga el producto del embalaje.
- Compruebe que el suministro esté íntegro. Boceto /Foto L1.
- Controle si el artículo o piezas individuales presentan daños. De ser así, no utilice el producto. Póngase en contacto con la dirección de atención al público indicada al final del manual.



Esquema de montaje (figura 1)

Comentario: El equipo de filtración por cartucho se puede regular en altura. La barra y la pinza de prolongación están sujetas con tornillos de estrella, planos y hexagonales, para evitar que el sistema acabe flotando.



Puesta en servicio

Advertencia: No deje nunca que la bomba funcione en seco, se dañaría.

- Sumerja la bomba del filtro íntegramente en el agua, de forma que la bomba esté completamente llena de agua.
- Para evitar succiones de aire de la bomba durante el funcionamiento, sumerja la bomba como mínimo 15 cm por debajo del nivel del agua.
- La bomba se enciende automáticamente tras conectar el transformador.



Solucionando errores

Problema	Causa	Solución propuesta
El motor no funciona	No hay corriente	Revise la fuente de corriente, el interruptor y el cableado (reparación o sustitución por un especialista)
	Rotor bloqueado	Desmontar y limpiar la bomba
	Bobinado quemado	Sustituir la bomba
El motor funciona, pero no se transporta nada o muy poca agua	La bomba no está completamente sumergida	Aumente el nivel del agua o coloque la bomba a mayor profundidad
	Rotor dañado	Limpie el elemento filtrante
	El rotor gira en el sentido falso	Desconecte el transformador y vuelva a conectarlo
El motor funciona con interrupciones	El rotor está bloqueado o funciona con sobrecarga continua	Limpie el cartucho y proteja el transformador contra sobrecalentamiento.



Aviso importante

Datos técnicos

- Modelo Equipo de filtración por cartucho para piscinas no enterradas
- Tensión nominal 12 V CA (50HZ)
- Volumen del filtro 2,8 l
- Caudal máx. 1.700 l/h
- Volumen de la piscina 8.000 l
- Potencia (W) 20
- Temperatura máx. del agua °C 35
- Profundidad máx. de inmersión (m) 0,5
- Transformador SG12 20,4 W, 230 V 50 Hz,
- 12 VAC 1700MA 20,4 VA

Limpieza

Antes de limpiar el aparato apáguelo y desenchúfelo. Utilice un producto de limpieza normal para limpiar. No utilice ningún producto de limpieza con disolventes ni abrasivo, como esponjas duras, cepillos etc.

Almacenamiento

Tras concluir la limpieza hay que secar a fondo el producto. A continuación guárdelo en un lugar seco y protegido del hielo.

Eliminación

Eliminación del embalaje: Los materiales de embalaje se han seleccionado desde puntos de vista ecológicos y aptos para la eliminación y por eso son reciclables. Elimine el papel y el cartón en el contenedor de papel usado los plásticos en un punto limpio.

Eliminación del producto: Aplicable en la Unión Europea y otros países europeos con sistemas de recogida selectiva de residuos. Elimine el producto según las disposiciones y las leyes vigentes en su lugar de residencia.

Garantía

Tienen validez para la garantía las disposiciones legales vigentes en el país correspondiente.

Declaración de conformidad

Puede solicitar la declaración de conformidad a la dirección indicada al final de este manual.



© 2021 Steinbach International GmbH

Nachdruck oder Vervielfältigung (auch auszugsweise) nur mit Genehmigung der Steinbach International GmbH. Diese Druckschrift, einschließlich aller ihrer Teile, ist urheberrechtlich geschützt. Jede Verwertung außerhalb der engen Grenzen des Urheberrechts ist ohne Zustimmung der Steinbach International GmbH unzulässig und strafbar. Das gilt insbesondere für Vervielfältigungen, Übersetzungen, Mikroverfilmungen und die Einspeisung und Verarbeitung in elektronischen Systemen.

Vertrieben durch



Steinbach International GmbH

L. Steinbach Platz 1

AT-4311 Schwertberg



helpdesk.steinbach.at



Produktinformationen/ Product information/ Informations relatives au produit/ Informazioni sul prodotto/ Informacije o izdelku/ Informații despre produs/ Informace o výrobku/ Informacije o proizvodu/ Termékinformáció/Informácie o výrobku/ Продуктова информация/ Ürün bilgileri/ Informacje o produkcie/ Información sobre el producto

steinbach-group.com



Pool Control App



Ersatzteile/ Spare parts/ Pièces de rechange/ Parti di ricambio/ Nadomestni deli/ Piese de schimb/ Náhradní díly/ Zamjenski dijelovi/ Pótalkatrészek/ Náhradné diely/ Резервни части/ Yedek parçalar/ Części zamienne/ Piezas de recambio

steinbach-group.com/de/ersatzteile