

Bedienungsanleitung / Instruction manual /
Mode d'emploi / Navodila za uporabo /
Istruzioni per l'uso / Manual de utilizare /
Návod k obsluze / Upute za uporabu /
Kezelési útmutató / Návod na použitie /
Ръководство за експлоатация / Kullanım kılavuzu /
Instrukcja obsługi / Manual de instrucciones

Steinbach

Steinbach Solardusche Flexible

- en** Steinbach solar shower Flexible
- fr** Steinbach douche solaire Flexible
- it** Steinbach doccia solare Flexible
- es** Steinbach ducha solar Flexible
- cs** Steinbach solární sprcha Flexible
- hu** Steinbach szolártusoló Flexible
- sl** Steinbach solarna prha Flexible
- sk** Steinbach solárna sprcha Flexible
- pl** Steinbach prysznic solarny Flexible
- ro** Steinbach duș solar Flexible
- hr** Steinbach solarni tuš Flexible
- bg** Steinbach слънчев душ Flexible
- tr** Steinbach güneş duşu Flexible



poolzubehör



Um bestmögliche Standfestigkeit und Sicherheit zu gewährleisten, ist es empfehlenswert, die Installation der Solardusche auf einem stabilen Untergrund vorzunehmen.

Bitte achten Sie bei der Verwendung von Werkzeug darauf, dass die Oberfläche der Einzelteile nicht beschädigt wird.



Montage der Solardusche: Befestigung am Boden

- Suchen Sie für die Solardusche einen sonnigen Standplatz.
- Die Befestigung der Solardusche am Boden erfolgt durch die integrierte Bodenplatte (Abbildung 1).
- Für die im Lieferumfang befindlichen Befestigungsschrauben benötigen Sie einen Bohrer. Kennzeichnen Sie die Platzierung der Bohrlöcher anhand der Bohrungen am Sockel der Solardusche.
- Nachdem Sie die Löcher für die Dübel vorgebohrt haben, setzen Sie den Dübel in das jeweilige Bohrloch.
- Anschließend wird der Dusch-Unterteil exakt über den Bohrlöchern ausgerichtet und mit den sich im Lieferumfang enthaltenen Schrauben befestigt.



Aufbau der Solardusche

- Für den Zusammenbau des Ober- und Unterteils der Solardusche verwenden Sie bitte Abbildung 2. Auf dieser Skizze sehen Sie die Reihenfolge in der die Dusche zusammengebaut wird. Geben Sie die abgebildeten Teile auf den Oberteil der Solardusche. Anschließend wird der Oberteil (mit den bereits eingefädelt Einzelteilen) in die Öffnung des Solarduschen-Unterteils eingeschoben. Ziehen Sie die Befestigungsmutter der Solardusche handfest im Uhrzeigersinn an. Damit ist der Oberteil mit dem Unterteil fest und dicht verbunden. Abschließend schieben Sie den bereits eingefädelt Handtuchhalter über die Befestigungsmutter.
- Umwickeln Sie das Außengewinde am Oberteil der Dusche ausreichend mit Teflonband. Dann können Sie den Duschkopf montieren (Abbildung 3).
- Befestigen Sie Ihren Gartenschlauch an der Wasser-Einlassvorrichtung der Dusche. Der max. Betriebsdruck für die Solardusche beträgt 3 bar.



Stellen Sie sicher, dass der Schlauch richtig befestigt ist, so dass keine Gefahr besteht. Beachten Sie bitte, dass die Solardusche wie bereits in Punkt 1 beschrieben ordnungsgemäß zusammengebaut und verschraubt ist!



Benützung der Solardusche

Achtung: Durch die Sonneneinstrahlung kann das Wasser in dem Solartank heiß werden. Wir empfehlen daher, den Kalt-Warm-Einhebelmischer zu Beginn immer in der mittleren Position (zwischen heiß und kalt) zu positionieren. Dann kann auf die gewünschte Temperatur gedreht werden.

- Drehen Sie den Kalt-Warm-Einhebelmischer auf die "ON" Position und Sie können Ihr „solar“ geheiztes Wasser genießen.

Beachten Sie: Der Wasserzufluss muss aufgedreht sein, damit die Dusche funktioniert!

→ Wasserdurchfluss Warmwasser ca. 10,3 l/ min

→ Wasserdurchfluss Kaltwasser ca. 10,9 l/ min

- Drehen Sie die Wasserversorgung zur Dusche ab wenn Sie fertig sind.



Der Duschkopf weist innen ein Sieb auf und dieses muss regelmäßig gereinigt werden, da sonst der Druck in der Dusche zu hoch wird und ein Platzen des Tanks möglich ist.



Wenn Sie die Solardusche länger als 3 Tage nicht verwendet haben empfehlen wir Ihnen vor der Benutzung, das Wasser für 2 Minuten laufen zu lassen, um das sich im Solartank befindliche Wasser zu ersetzen. Stehendes Wasser in warmer Umgebung kann ein Zentrum für gefährliche Bakterien sein!



Stehendes Wasser im Tank entspricht keiner Trinkwasserqualität mehr!



Ende der Saison – Abbau und Lagerung

ÜBER DEN WINTER MUSS DAS KOMPLETTE WASSER AUS DER SOLARDUSCHE ENTFERNT WERDEN. WEITERS MUSS DIE SOLARDUSCHE IM WINTER

ABGEBAUT UND IM TROCKENEN GELAGERT WERDEN. BEI NICHTBEACHTUNG DIESER HINWEISE KÖNNEN FROSTSCHÄDEN AM MATERIAL AUFTRETEN →

FROSTSCHÄDEN WERDEN NICHT ALS REKLAMATION ANERKANNT.

- Schalten Sie die Solardusche aus und entfernen Sie den Gartenschlauch.
- Um die Dusche zu entleeren schalten Sie den Kalt-Warm-Einhebelmischer noch einmal kurz auf die „ON“ Position (ca. 2 Minuten).
- Drehen Sie die Befestigungsmutter gegen den Uhrzeigersinn und entfernen Sie die Einzelteile (Abbildung 2).
- Entfernen Sie die Befestigungsschrauben am Boden und leeren Sie das verbleibende Wasser aus dem Solarduschen-Unterteil (dies ist unbedingt zu beachten).
- Reinigen Sie die Dusch-Teile und bewahren Sie diese für die nächste Saison gut auf!



Verwenden Sie weder Salz noch Frostschutz im Wasser. Dies führt zum Erlöschen der Produktgarantie.

Bewahren Sie diese Anleitung auf! Bei Weitergabe des Produktes bitte Anleitung beilegen



We recommend installation of the Outdoor Solar Shower to a solid surface to insure stability and safety.

When using tools, care must be taken not to damage chrome plating.

We recommend using a cloth between wrench and shower parts to avoid damage.



MOUNTING THE SOLAR SHOWER: CONCRETE/MASONRY INSTALLATION ONLY

1. Choose a location for shower that receives the most direct sunlight.
2. Use the base plate/PVC tube to mark the position of the mounting holes to be drilled into concrete/masonry for bolts (FIGURE 1).
3. You will need a drill for the fixing screws included in the delivery. Mark the position of the drill holes using the drill holes on the base of the solar shower
4. Insert expansion nuts into drilled holes. Place the bolt inside the expansion nut and TAP with a hammer to slightly expand the nut.
5. Remove bolt and place the base plate/lower tube over the holes and secure to surface with bolts and washers provided.

NOTE: Base plate will appear loose until shower is fully secured to the surface.



ASSEMBLING THE SOLAR SHOWER

1. Slide hook, lock nut and seal on to stainless steel pipe, then insert into opening on top of PVC tube. (FIGURE 2). Securely tighten the lock nut while positioning shower head to the correct orientation. Make certain that the stainless steel pipe is resting on the bottom of the seat. Ring the hook to the lock nut, the hook is used for hooking towel, etc.
2. Tightly wrap remaining thread end of stainless steel pipe with Teflon tape 16 to 20 times. Then assemble the shower head (FIGURE 3).
3. Attach garden hose to inlet port of shower.

The max. operating pressure for the solar shower is 3 bar.

NOTE: Be sure hose is placed safely to avoid any tripping hazards.

NOTE: Make certain that stainless steel tube assembly is tightened securely and in place (FIGURE 2).



INITIAL SET UP OF THE SOLAR SHOWER

1. Turn and lift shower handle to FULL ON HOT position.
2. To fill the shower with water, turn the stop cock of the garden hose on. Shower will take about 2 minutes to fill.
NOTE: Filling tube with valve in hot position ensures no air pockets are trapped in shower.

This procedure is used for initial set up only.

3. When water flows from shower head, turn shower handle off. Turning the shower off allows the water to begin heating.
4. Shower is ready to absorb sunlight and heat your water in the black solar tank.

NOTE: The time for heating the water depends on the outside temperature and the strength of the sunlight! Windy weather can influence the water warming also.

Advice: Do not shower during lightening storms.

CAUTION: ADJUST WATER TEMPERATURE GRADUALLY FROM COOL TO HOT TO AVOID INJURY.

1. Lift the handle to its ON position and you are ready to enjoy your solar heated water!

NOTE: The water supply must be turned on for shower to run.
→ Warm water flow approx. 10.3 l/min.
→ Cold water flow approx. 10.9 l/min.

2. Turn off water supply to shower when done.



DUE TO THE SOLAR RADIATION THE WATER IN THE SOLAR TANK CAN GET HOT.

WE RECOMMEND OPENING THE HANDLE IN THE MIDDLE POSITION BETWEEN HOT AND COLD, THEN SETTING TO DESIRED TEMPERATURE.

IF SHOWER HAS NOT BEEN USED FOR MORE THAN THREE DAYS, WE RECOMMEND

RUNNING SOLAR SHOWER FOR 2 MINUTES TO REMOVE STAGNANT WATER. STAGNANT WATER IN

A WARM ENVIRONMENT CAN PROVIDE A GROWTH ENVIRONMENT FOR HAZARDOUS BACTERIA.



The showerhead contains a sieve inside which must be cleaned regularly. If not the water pressure will become too high and the water tank could burst.



OFF SEASON DISASSEMBLY & STORAGE:

DURING THE WINTER THE WATER HAS TO BE REMOVED FROM THE SOLAR SHOWER COMPLETELY. FURTHERMORE THE SOLAR SHOWER HAS TO BE KNOCKED DOWN IN WINTER AND STORED IN A DRY PLACE. FAILURE TO FOLLOW THESE INSTRUCTIONS MAY CAUSE FROST DAMAGE ON MATERIAL -> FROST DAMAGE WILL NOT BE RECOGNIZED AS A CLAIM.

1. Turn off and disconnect garden hose.
2. Open handle and allow shower to drain (approximately 2 minutes).
3. Turn lock nut COUNTER CLOCKWISE to unthread, and pull stainless steel pipe apart.
4. Unbolt shower PVC tube and pour remaining water out of unit.
5. Wipe down and store shower parts for next season.



DO NOT USE SALT OR ANTI-FREEZE IN WATER TO PREVENT FREEZING. THIS WILL VOID THE PRODUCT WARRANTY.

Keep this manual. Please include the manual with the product upon transfer of ownership.



Nous recommandons d'installer la douche solaire sur une surface solide afin de garantir la stabilité et la sécurité.

Nous vous recommandons d'utiliser un linge entre la clé et les pièces de la douche afin de ne pas les abîmer.



MONTAGE DE LA DOUCHE SOLAIRE: SEULEMENT SUR DU BETON OU DE LA MAÇONNERIE

1. Choisissez pour la douche un endroit le plus directement ensoleillé possible.
2. Utilisez l'embase en PVC pour marquer la position des trous de montage à percer dans le béton/la maçonnerie pour les boulons (FIGURE 1).
3. Vous aurez besoin d'une perceuse pour les vis de fixation incluses dans la livraison. Marquez la position des trous de perçage à l'aide des trous de perçage sur la base de la douche solaire
4. Insérez les chevilles dans les trous. Placez un boulon dans la cheville et TAPEZ une fois avec un marteau pour l'ouvrir légèrement.
5. Enlevez le boulon et placez l'embase/tuyau inférieur au-dessus des trous. Fixez solidement sur la surface à l'aide des boulons et des rondelles.

NOTA: L'embase semblera lâche tant que la douche ne sera pas fixée solidement sur la surface.



ASSEMBLAGE DE LA DOUCHE SOLAIRE

1. Faites glisser le crochet, l'écrou de blocage et le joint le long du tube inox, puis insérez-le dans l'ouverture du haut du tube PVC (FIGURE 2). Serrez solidement l'écrou de blocage tout en orientant correctement la pomme de douche. Assurez-vous que le tube inox repose bien en bas de son logement. Placez le crochet autour de l'écrou de blocage. Le crochet est utilisé pour accrocher des serviettes, etc.
 2. Enroulez de façon bien serrée du ruban Téflon autour de l'embout fileté du tube inox (16 à 20 tours). Montez la pomme de douche (FIGURE 3).
 3. Fixez le tuyau d'arrosage à l'orifice d'entrée et au robinet d'eau
- NOTA:** Assurez-vous que le tuyau est fixé solidement pour éviter tout risque de décrochage intempestif.
- NOTA:** Vérifiez que l'ensemble tube inox est correctement serré et bien en place (FIGURE 2).



REGLAGE INITIAL DE LA DOUCHE SOLAIRE

1. Tournez/levez la poignée de la douche en pleine position FULL ON HOT (OUVERT CHAUD).
 2. Ouvrez l'alimentation en eau du tuyau pour remplir la douche, ce qui prend environ 2 minutes.
- NOTA:** le remplissage avec le robinet en position chaud assure qu'aucune poche d'air n'est piégée dans la douche. Cette procédure n'est valable que pour le réglage initial.
3. Lorsque l'eau coule par la pomme, tourner la poignée sur ferme. Une fois fermée, la douche peut commencer à chauffer.
 4. La douche est prête à absorber la lumière solaire et à chauffer votre eau.
- NOTA:** En fonction de la lumière disponible et de la température extérieure, la durée de chauffage peut atteindre 1 heure ou plus. Utiliser la douche plus tôt entraînera de l'eau moins chaude. Une douche utilisée récemment, et non vidée entièrement, aura besoin de moins de temps (reste d'eau chaude).

NOTA : Ne pas prendre de douche lors d'un orage !

UTILISATION DE LA DOUCHE SOLAIRE

ATTENTION: PASSEZ PROGRESSIVEMENT DE FROID À CHAUD POUR ÉVITER TOUT RISQUE DE BRÛLURE.

1. Soulevez la poignée (position ouvert) et profitez de votre eau

chauffée par le soleil!

NOTA: La douche ne fonctionne que si le robinet du tuyau d'arrosage est ouvert.

→ Débit d'eau chaude environ 10,3 l/min

→ Débit d'eau froide environ 10,9 l/min

2. Arrêtez l'alimentation en eau de la douche lorsque vous avez terminé.



LA TEMPÉRATURE DE L'EAU DANS LA DOUCHE SOLAIRE PEUT DÉPASSER 45°C! NOUS VOUS RECOMMANDONS D'OUVRIR L'EAU AVEC LA POIGNÉE À MI-CHEMIN ENTRE CHAUD ET FROID, PUIS DE LA RÉGLER À LA TEMPÉRATURE DÉSIRÉE.

SI VOTRE DOUCHE N'A PAS ÉTÉ UTILISÉE PENDANT PLUS DE TROIS JOURS, NOUS VOUS RECOMMANDONS DE LA FAIRE COULER PENDANT 2 MINUTES POUR ÉLIMINER L'EAU STAGNANTE. L'EAU STAGNANTE DANS UN ENVIRONNEMENT CHAUD PEUT FAVORISER LE DÉVELOPPEMENT DE BACTÉRIES DANGEREUSES.

La pomme de douche contient un tamis qu'il faut nettoyer régulièrement, car sinon la pression dans la douche augmente trop et le réservoir peut exploser.

L'eau stagnante dans le réservoir n'est plus potable !



DEMONTAGE POUR LE STOCKAGE HORS-SAISON:

1. Fermez et déconnectez le tuyau d'arrosage.
2. Ouvrez la poignée pour permettre à la douche de se vider (2 minutes).
3. Tournez l'écrou de blocage DANS LE SENS CONTRAIRE DES AIGUILLES D'UNE MONTRE pour le desserrer et enlevez le tuyau inox.
4. Déboulonnez le tube PVC et enlevez les restes d'eau.
5. Séchez les pièces de la douche et stockez-les jusqu'à la prochaine belle saison.

N'UTILISEZ NI SEL NI ANTIGEL DANS L'EAU POUR PRÉVENIR DU GEL. CECI ANNULERAIT LA GARANTIE DU PRODUIT. Gardez le manuel ! Si vous transmettez le produit, merci d'inclure le manuel !

i Si raccomanda di installare la Doccia Solare da Esterno su di una superficie solida al fine di garantirne la stabilità e la icurezza.

Quando si utilizzano gli utensili, prestare la massima attenzione al fine di non danneggiare la cromatura. Si consiglia di utilizzare un panno da inserire tra la chiave e i componenti della doccia al fine di evitare qualsiasi danno.



MONTAGGIO DELLA DOCCIA SOLARE: MONTAGGIO SU SUPERFICIE IN MURATURA/CEMENTO ESCLUSIVAMENTE

1. Scegliere un'ubicazione per la doccia in grado di ricevere la luce solare diretta.
2. Utilizzare la piastra di appoggio/tubo in PVC per contrassegnare i fori di montaggio da realizzare con il trapano all'interno del cemento/muratura per i bulloni (FIGURA 1).
3. Per le viti di fissaggio incluse nella fornitura è necessario un trapano per le viti di fissaggio. Segnare la posizione dei fori con i fori sulla base della doccia solare.
4. Inserire i dadi di espansione all'interno dei fori eseguiti con il trapano. Posizionare il bullone all'interno del dado di espansione e BATTERE con un martello al fine di consentire una leggera espansione del dado.
5. Rimuovere il bullone e posizionare la piastra di supporto/tubo inferiore al di sopra dei fori e assicurare alla superficie con i bulloni e le rondelle fornite.

NOTA: La piastra di supporto, per risultare perfettamente fissata alla superficie, non deve risultare visibile al di sotto della doccia.



MONTAGGIO DELLA DOCCIA SOLARE

1. Fare scorrere il gancio, il controdado e la guarnizione sul tubo in acciaio inossidabile, quindi inserirli all'interno del tubo in PVC (FIGURA 2). Serrare saldamente il dado posizionando contemporaneamente il soffione della doccia nella direzione corretta. Accertarsi che il tubo in acciaio inossidabile sia appoggiato sulla parte inferiore della sede. Agganciare il gancio al controdado, il gancio viene utilizzato per appendere l'asciugamano, ecc...

2. Avvolgere saldamente l'estremità filettata restante del tubo in acciaio inossidabile con nastro in Teflon per circa 16-20 volte. Quindi montare il soffione della doccia (FIGURA 3).

3. Fissare il tubo da giardino alla porta d'ingresso della doccia e dell'alimentazione dell'acqua.

NOTA: Accertarsi che il tubo sia posizionato in sicurezza al fine di evitare di inciampare.

NOTA: Accertarsi che il tubo in acciaio inossidabile sia perfettamente serrato e fissato in posizione (FIGURA 2).

IMPOSTAZIONE INIZIALE DELLA DOCCIA SOLARE

1. Ruotare e sollevare la maniglia della doccia nella posizione FULL ON HOT (RISCALDAMENTO COMPLETO).

2. Fare arrivare acqua al tubo da giardino per riempire la doccia. La doccia impiegherà approssimativamente 2 minuti per riempirsi. NOTA: Il tubo di riempimento con la valvola in posizione "Hot" (Riscaldamento) impedirà alle bolle di aria di rimanere intrappolate all'interno della doccia. Questa procedura viene utilizzata esclusivamente per l'impostazione iniziale.

3. Quando l'acqua fluisce dal soffione della doccia, chiudere la manopola della doccia. Spegnerla doccia consentirà all'acqua di essere riscaldata.

4. La doccia è pronta per assorbire la luce del sole che riscalderà l'acqua.

NOTA: A seconda della luce del sole disponibile e dalla temperatura esterna, potrebbe risultare necessaria più di 1 ora perché l'acqua si riscaldi completamente. Se la doccia viene utilizzata troppo presto, l'acqua calda risulterà scarsa. Una doccia utilizzata di recente (non ancora vuota) impiegherà meno tempo per riscaldarsi dal momento che contiene ancora acqua calda.

AVVERTENZA: Non fare la doccia quando c'è il temporale.

ATTENZIONE: REGOLARE LA TEMPERATURA DELL'ACQUA GRADUALMENTE DA FREDDA A CALDA PER EVITARE SCOTTATURE.

1. Sollevare la maniglia nella posizione ON e finalmente si potrà godere dalla propria acqua riscaldata al sole!

NOTA: Il rubinetto collegato al tubo da giardino deve essere aperto per consentire alla doccia di funzionare.

→ la portata di acqua calda: ca. 10,3l/min

→ la portata di acqua fredda: ca. 10,9l/min

2. Interrompere l'alimentazione dell'acqua una volta terminata la doccia.



LA TEMPERATURA DELL'ACQUA ALL'INTERNO DELLA DOCCIA SOLARE PUO RAGGIUNGERE 113 GRADI F (45° C)! SI RACCOMANDA DI POSIZIONARE LA MANIGLIA NELLA POSIZIONE INTERMEDIA TRA CALDO E FREDDO, QUINDI IMPOSTARE ALLA TEMPERATURA DESIDERATA.

SE LA DOCCIA NON VIENE UTILIZZATA PER UN PERIODO SUPERIORE A TRE GIORNI, SI RACCOMANDA FARE FUNZIONARE LA DOCCIA SOLARE PER 2 MINUTI AL FINE DI RIMUOVERE L'ACQUA STAGNANTE. L'ACQUA STAGNANTE ALL'INTERNO DI UN AMBIENTE CALDO FORNISCE UN AMBIENTE OTTIMALE PER LA PROLIFERAZIONE DI BATTERI NOCIVI.

soffione della doccia presenta al suo interno un setaccio, che deve essere pulito regolarmente per evitare che la pressione all'interno della doccia diventi troppo alta e vi sia una esplosione della cisterna.

L'acqua rimasta nella cisterna non rispecchia più i parametri per essere considerata potabile!



SMONTAGGIO E STOCCAGGIO DURANTE LA STAGIONE INVERNALE:

1. Spegnerla e scollegare il tubo da giardino.
2. Aprire la manopola e consentire lo spurgo dell'acqua presente nella doccia (circa 2 minuti).
3. Ruotare il dado in SENSO ANTIORARIO per svitarlo e rimuovere il tubo in acciaio inossidabile.
4. Sbullonare il tubo in PVC e drenare l'acqua presente all'interno dell'unità.
5. Strofinare e immagazzinare accuratamente le parti della doccia per la stagione invernale.

NON UTILIZZARE SALE O ANTIGELO NELL'ACQUA AL FINE DI PREVENIRE IL CONGELAMENTO. IN CASO CONTRARIO LA GARANZIA DECADRA' AUTOMATICAMENTE. Tenga da conto queste istruzioni! Nel caso di trasmissione del prodotto le allegghi!



USO DELLA DOCCIA SOLARE

i Priporočamo namestitev zunanje solarne prhe na trdno površino zato, da zagotovimo stabilnost in varnost.

Ko uporabljate orodja, bodite pazljivi, da pri delu ne poškodujete prevleke iz kroma. Za preprečevanje poškodb, priporočamo uporabo krpe med ključem in deli prhe.

NAMESTITEV SOLARNE PRHE: SAMO BETONSKA/ZIDANA NAMESTITEV

1. Izberite mesto prhe, kjer je največja izpostavljenost neposredni sončni svetlobi.
 2. Uporabite nosilno ploščo/PVC cevi zato, da označite položaj namestitvenih lukenj, ki jih boste izvrtali v beton/zidanje za vijake (SLIKA 1).
 3. Odstranite del s prho. Zvrtajte luknjo premera globoko z uporabo oznak, ki ste jih predhodno naredili.
 4. Vstavite vložke v izvrtane luknje. Vstavite vijake v vložke in narahlo POTOLCITE s klavdom zato, da rahlo razširite vložke
 5. Odstranite vijak in postavite nosilno ploščo/spodnji del cevi čez luknje in pritrdite površino s priloženimi vijaki in podložkami.
- OPOMBA:** Nosilna plošča bo nestabilna vse dokler prha ni trdno pritrjena na površino.

SESTAVLJANJE SOLARNE PRHE

1. Natakните kljuko, zaklepno matico in tesnilo na cev iz nerjavečega jekla, nato pa jih vstavite v odprtino na vrh PVC cevi (SLIKA 2). Trdno zategnite zaklepno matico medtem, ko glavo prhe nastavljate v pravilen položaj. Prepričajte se, da cev iz nerjavečega jekla počiva na dnu sedišča. Privijte kljuko na zaklepno matico, kljuka se uporablja za odlaganje brisače, itn.
 2. Trdno ovijte konec navoja cevi iz nerjavečega jekla s teflonskim trakom 16 do 20 krat. Nato sestavite glavo prhe (SLIKA 3).
 3. Natakните vrtno cev na vhodni spoj prhe in dotok vode.
- OPOMBA:** Prepričajte se, da cev položite tako, da ni nevarnosti spo-tikanja.

OPOMBA: Prepričajte se, da je cev iz nerjavečega jekla pritrjena trdno in da je na mestu (SLIKA 2).

ZAČETNA NASTAVITEV SOLARNE PRHE

1. Obrnite in dvignite ročaj prhe na položaj FULL ON HOT (POLNO VROČA).
2. Z vrtno cevjo napolnite prho. Prha se napolni v približno 2 minutah. **OPOMBA:** POLNJENJE cevi z ročajem obrnjenim na položaj vroče zagotavlja, da v prhi ne nastajajo zračni žepi. To se uporablja zgolj ob začetnem nastavljanju.
3. Ko začne iz glave prhe teči voda, obrnite ročaj prhe na izklop. Obrnitev ročaja na izklop omogoča, da se začne voda segrevati.
4. Prha je pripravljena na sprejemanje sončnih žarkov in segrevanje vode. **OPOMBA:** Glede na možno sončno svetlobo in zunanjo temperaturo, lahko traja do 1 ure ali več, da se voda popolnoma segreje. Če uporabljate prho prej, bo to pomenilo manj tople vode. Pred kratkim uporabljena prha (ki se ni popolnoma izpraznila) bo potrebovala manj časa, saj je v njej ostalo še nekaj vroče vode.

OPOMBA: V primeru nevihte prhe ne uporabljajte!

PAZLJIVO: TEMPERATURO VODE PRILAGAJATE POSTOPOMA OD HLADNE DO VROČE, DA SE IZOGNETE POŠKODBAM.

1. Dvignite ročaj na položaj vklop in pripravljeni ste na uživanje vaše solarne segrete vode!
OPOMBA: Pipa priključena na vrtno cev mora biti za delovanje prhe odprta.
→ Pretok tople vode je približno 10,3 l/min.
→ Pretok hladne vode je približno 10,9 l/min.

2. Zaprite dotok vode, ko ste zaključili s prhanjem.



TEMPERATURA VODE V SOLARNI PRHI LAHKO DOSEŽE TEMPERATURE ČEZ 113 STOPINJ F (45 STOPINJ C)! PRIPOROČAMO ODPIRANJE ROČAJAV SREDNJEM POLOŽAJU MED VROČO IN HLADNO VODO, KOT PA POLOŽAJ ŽELENE TEMPERATURE.



ČE NI BILA PRHA V UPORABI VEČ KOT TRI DNI, PRIPOROČAMO DA ODPRETE SOLARNO PRHO IN JO PUSTITE TEČI VSAJ 2 MINUTI ZATO, DA ODSTRANITE MIRUJOČO VODO. MIRUJOČA VODA LAHKO V TOPLEM OKOLJU OMOGOČA UGODNE RAZMERE ZA RAST NEVARNIH BAKTERIJ.



Glava prhe vsebuje pršno rešetko, ki jo je potrebno redno čistiti, saj v nasprotnem primeru pride do prevelikega pritiska v prhi in zbiralnik lahko počí.

Stoječa voda v zbiralniku ni več primerna za pitje!



RAZSTAVLJANJE IN HRAMBA, KO PRHA NI V UPORABI:

1. Zaprite in odklopite vrtno cev.
2. Odprite prho in pustite da se izprazni (približno 2 minuti).
3. Obrnite zaklepno matico v nasprotni smeri urinega kazalca in povlecite ven cev iz nerjavečega jekla.
4. Odvijte PVC cev prhe in izlijte preostanek vode iz enote.
5. Obrišite in shranite dele prhe za naslednjo sezono.

V VODI NE UPORABLJAJTE SOLI ALI SREDSTEV ZA PREPREČEVANJE ZMRZOVANJA. TO BO IZNIČILO GARANCIJO IZDELKA.

Ta navodila shranite! Pri predaji izdelka na tretjo osebo, prosimo, da priložite navodila!



UPORABA SOLARNE PRHE

i Vă recomandăm să instalați dușul solar pentru exterior pe o suprafață solidă pentru a asigura stabilitatea și siguranța.

Dacă folosiți scule, aveți grijă să nu deteriorați placajul din crom. Vă recomandăm să folosiți o cârpă între cheie și piesele dușului pentru a evita deteriorarea.

MONTAREA DUȘULUI SOLAR: INSTALARE EXCLUSIV ÎN BETON /ZIDĂRIE

1. Pentru instalarea dușului alegeți o locație care să recepționeze cât mai direct lumina soarelui.
2. Folosiți placa de bază /tubul PVC pentru a marca poziția orificiilor de prindere care trebuie executate în beton/zidărie pentru bolțuri (FIGURA 1).
3. Aveți nevoie de un burghiu pentru șuruburile de fixare incluse în livrare. Marcați amplasarea găurilor de foraj folosind găurile de la baza dușului solar.
4. Introduceți diblurile în găurile executate. Așezați bolțul în diblu și BATEȚI UȘOR cu un ciocan pentru a lărgi ușor diblul.
5. Îndepărtați bolțul și așezați placa de bază/parte inferioară a tubului deasupra găurilor și fixați de suprafață cu bolțurile și șai-bele incluse în pachetul livrat.

NOTĂ: Placa de bază va părea nestrânsă până când dușul este complet fixat de suprafață.

ASAMBLAREA DUȘULUI SOLAR

1. Glisați cârligul, contrapiulița și garnitura pe țeava din oțel inoxidabil, apoi introduceți acest ansamblu în deschiderea deasupra tubului PVC (FIGURA 2). Strângeți bine contrapiulița, poziționând capul de duș în direcția corectă. Asigurați-vă că țeava din oțel inoxidabil este bine susținută de baza suportului. Prindeți cârligul de contrapiuliță, cârligul este folosit pentru a agăța prosopul, etc.
2. Înfășurați strâns bandă de teflon pe capătul rămas de țeavă din oțel inoxidabil de 16 până la 20 de ori. Apoi asamblați capul de duș (FIGURA 3).
3. Conectați furtunul de grădină la canalul de admisie pentru alimentarea dușului și alimentarea cu apă.

NOTĂ: Asigurați-vă că furtunul este fixat sigur pentru a evita orice risc de împiedicare.

NOTĂ: Asigurați-vă că tubul de oțel inoxidabil este bine strâns și montat la locul adecvat (FIGURA 2).

REGLAREA ÎNȚĂLĂ A DUȘULUI SOLAR

1. Răsuciți și ridicați mânerul dușului la poziția FULL ON HOT (FIERBINTE LA MAXIM).
2. Porniți alimentarea cu apă conectată la furtunul de grădină pentru a umple dușul. Durează aproximativ 2 minute până se umple dușul.
3. Când curge apa din capul dușului, acționați mânerul dușului pentru oprire. După ce opriți dușul poate începe încălzirea apei.
4. Dușul este pregătit pentru a absorbi lumina soarelui și pentru a încălzi apa.

NOTĂ: În funcție de lumina soarelui disponibilă de temperatura exterioră poate dura până la 1 oră sau mai mult pentru a încălzi la maxim apa. Dacă folosiți dușul prea devreme veți avea mai puțină apă caldă. Pentru un duș folosit recent (care nu a fost golit) durata de încălzire va fi mai mică deoarece a rămas apă caldă.

INDICAȚIE: Nu faceți duș pe timp de furtună !

FOLOSIREA DUȘULUI SOLAR

ATENȚIE: REGLAȚI TEMPERATURA APEI TREPTAT DE LA RECE LA FIERBINTE PENTRU A EVITA ARSURILE.

1. Ridicați mânerul la poziția pornit și sunteți gata să vă bucurați de apa încălzită de soare!

NOTĂ: Robinetul conectat la furtunul de grădină trebuie să fie pornit pentru ca dușul să funcționeze.

→ Debitul apei calde: ca. 10,3 l/min.

→ Debitul apei reci: ca. 10,9 l/min.

2. După ce ați terminat opriți alimentarea cu apă către duș.



TEMPERATURA APEI DIN DUȘUL SOLAR POATE ATINGE PESTE 113 GRADE F (45 GRADE C)! VĂ RECOMANDĂM SĂ DESCHIDEȚI MÂNERUL ÎN POZIȚIA DE MIJLOC ÎNTRE FIERBINTE ȘI RECE, APOI REGLAȚI LA TEMPERATURA DORITĂ.

DACĂ DUȘUL NU A FOST FOLOSIT MAI MULT DE TREI ZILE, VĂ RECOMANDĂM SĂ LĂSAȚI SĂ CURGĂ DUȘUL SOLAR TIMP DE 2 MINUTE PENTRU A ELIMINA APA CARE STAGNEAZĂ ÎN DUS. APA CARE STAGNEAZĂ ÎNTR-UN MEDIU CALD POATE FI UN MEDIU PROPICE PENTRU DEZVOLTAREA BACTERIILOR PERICULOASE.



Capul dușului conține în interior o sită care trebuie curățată regulat, altfel în duș se formează o presiune ridicată ce poate duce la explozia rezervorului.

Apa stătătoare din rezervor nu mai corespunde calității apei potabile!



DEZASAMBLAREA ȘI DEPOZITAREA ÎN AFARA SEZONULUI:

1. Opriți și deconectați furtunul de grădină.
2. Deschideți mânerul și permiteți golirea dușului (aproximativ 2 minute).
3. Răsuciți contrapiulița ÎN SENS INVERS ACELOR DE CEASORNIC pentru desfiletare și desprindeți țeava din oțel inoxidabil.
4. Deșurubați tubul dușului din PVC și scoateți apa rămasă din unitate.
5. Spălați și depozitați piesele dușului pentru sezonul următor.

NU FOLOSIȚI SARE SAU ANTIGEL ÎN APĂ PENTRU A PREVENI ÎNGHEȚUL. ACEST LUCRU VA ANULA GARANȚIA PRODUSULUI.

Păstrați această instrucțiune! În cazul înstrăinării, produsul să fie însoțit de instrucțiune!

! V zájmu stability a bezpečnosti doporučujeme nainstalovat venkovní solární sprchu na pevný povrch.

Při používání nástrojů dávejte pozor, abyste nepoškodili pochromované povrchy.

Poškození předejdete tím, že mezi klíč a části sprchy vložíte hadr.

MONTÁŽ SOLÁRNÍ SPRCHY: INSTALACE POUZE NA BETON/ZDIVO

1. Zvolte pro sprchu takové místo, kde co nejvíce svítí slunce.
2. Pomocí základny/PVC trubky si vyznačte polohu montážních otvorů, které se mají pro šrouby vyvrtat do betonu/zdiva (OBRÁZEK 1).
3. Pro upevňovací šrouby, které jsou součástí dodávky, budete potřebovat vrták. Označte umístění vyvrtaných otvorů pomocí vyvrtaných otvorů na základně solární sprchy.
4. Vložte dutinky se závitěm do vyvrtaných otvorů. Vložte šroub do dutinky se závitěm a lehce na ni klepněte kladivem, abyste ji trochu rozšířili.
5. Vyjměte šroub a dejte základu/dolní trubku na otvory a připevňte je k povrchu pomocí dodaných šroubů a podložek.

POZNÁMKA: Základna se bude viklat, dokud sprchu zcela nepřipevníte k povrchu.

MONTÁŽ SOLÁRNÍ SPRCHY

1. Nasadte hák, pojistnou matici a těsnění na trubku z nerezové oceli, pak ji vložte do otvoru v horní části PVC trubky (OBRÁZEK 2). Spolehlivě zajistěte pojistnou matici, zatímco hlavici sprchy natočíte tak, aby byla správně orientována. Dbejte na to, aby trubka z nerezové oceli dole dobře dosedla. Navlékněte hák na pojistnou matici; hák se používá k zavěšení ručníku apod.
2. Těsně omotejte zbývající závitový konec trubky z nerezové oceli teflonovou páskou, 16- až 20krát. Pak sestavte hlavici sprchy (OBRÁZEK 3).
3. Připojte zahradní hadici k přívodu sprchy a zdroji vody.

POZNÁMKA: Hadici musíte umístit bezpečně, aby o ni nikdo nezačepil.

POZNÁMKA: Dbejte na to, abyste sestavu trubky z nerezové oceli spolehlivě dotáhli ve správné pozici

(OBRÁZEK 2).

POČÁTEČNÍ NASTAVENÍ SOLÁRNÍ HADICE

1. Otočte a zvedněte držadlo hadice do polohy FULL ON HOT (MAXIMÁLNĚ TEPLÉ VODY).
2. Otočte přívod vody do zahradní hadice, abyste sprchu naplnili. Sprcha se bude naplňovat přibližně 2 minuty. **POZNÁMKA:** Plnění trubky, když je ventil v poloze maximálně horké vody, zajišťuje, aby ve sprše nevznikaly vzduchové kapsy. Tento postup se používá pouze při počátečním nastavení.
3. Jakmile začne z hlavice sprchy vytékat voda, otočte držadlo sprchy do vypnuté polohy. Po uzavření sprchy se voda může začít ohřívat.
4. Sprcha absorbuje sluneční světlo a ohřívá vodu. **POZNÁMKA:** V závislosti na slunečním svitu a venkovní teplotě může trvat až 1 hodinu nebo déle, než se voda zcela ohřeje. Pokud sprchu použijete dříve, voda bude méně teplá.

Nedávno použitá sprcha (pokud nebyla zcela vyprázdněna) se ohřeje rychleji, protože v ní zůstala nějaká teplá voda.

UPOZORNĚNÍ: Za bouřky se nespřichujte!

POUŽÍVÁNÍ SOLÁRNÍ SPRCHY

UPOZORNĚNÍ: TEPLOTU VODY SI NASTAVUJTE POSTUPNĚ, OD STUDENÉ K TEPLÉ, ABYSTE SE NEOPÁŘILI.

1. Otočte držadlo do otevřené polohy a můžete se sprchovat vodou, kterou ohřálo slunce!

POZNÁMKA: Má-li sprcha fungovat, musíte mít otevřen také kohoutek zahradní hadice.
 → Průtok teplé vody cca 10,3 l/min
 → Průtok studené vody cca 10,9 l/min

2. Jakmile se sprchováním skončíte, vypněte přívod vody ke sprše.



TEPLOTA VODY V SOLÁRNÍ SPRŠE MŮŽE DOSÁHNOUT 45 STUPŇŮ C! DOPORUČUJEME, ABYSTE NEJPRVE OTEVŘELI DRŽADLO DO STŘEDNÍ POLOHY MEZI HORKOU A STUDENOU, A PAK NASTAVILI POLOHU PODLE POŽADOVANÉ TEPLoty VODY.



JESTLIŽE JSTE SPRCHU NEPOUŽÍVALI DÉLE NEŽ TŘI DNY, DOPORUČUJEME, ABYSTE NECHALI VODU ODTÉKAT 2 MINUTY A TAK VYPUSTILI STOJATOU VODU. STOJATÁ VODA V TEPLÉM POČASÍ JE PŘÍZNIVÝM PROSTŘEDÍM PRO NEBEZPEČNÉ BAKTÉRIE.



Hlavice sprchy má uvnitř síto, které se musí pravidelně čistit. Nebude-li tak učiněno, zvýší se tlak ve sprše natolik, že může dojít k prasknutí nádrže.

Stojatá voda v nádrži neodpovídá kvalitě pitné vody!



DEMONTÁŽ A ULOŽENÍ NA MIMOSEZÓNU:

1. Vypněte a odpojte zahradní hadici.
2. Otevřete páku a nechejte vytéci vodu ze sprchy (trvá asi 2 minuty).
3. Odšroubujte pojistnou matici PROTI SMĚRU HODINOVÝCH RUČÍČEK a demontujte trubku z nerezové oceli.
4. Odšroubujte PVC trubku sprchy a vypusťte ze sprchy zbývající vodu.
5. Díly sprchy oťřete a uložte na další sezónu.

DO VODY NEDÁVEJTE SŮŤANÍ NEMRZNOUCÍ SMĚS/VEDLO BY TO KE ZTRÁTĚŽÁRUKY.

Společně s produktem obdržíte návod použití. Pečlivě jej uschovejte!

 Predlažemo vam da vanjski solarni tuš postavite na čvrstu površinu zbog stabilnosti i sigurnosti. Oprezno koristite alat da biste izbjegli oštećenja na kromiranoj oplati. Kako biste izbjegli oštećenja, predlažemo vam da koristite krpu između francuskog ključa i dijelova tuša.

UGRADNJA SOLARNOG TUŠA: UGRADNJA NA BETONU/ZIDUISKLJUČIVO

1. Odaberite mjesto za tuš koje je najizloženije sunčevoj svjetlosti.
2. Koristite podložnu ploču/PVC cijev da biste obilježili ugradbene rupe koje će se probušiti u betonu/zidu za vijke. (SLIKA 1).
3. Potrebna vam je bušilica za pričvrstne vijke uključene u opseg isporuke. Označite mjesto bušenja pomoću rupa za bušenje na dnu
4. Prošiolarnog tuša. rene matice ubacite u probušene rupe. Namjestite vijak unutar proširene matice te lagano udarajte čekićem da biste dodatno proširili maticu.
5. Uklonite vijak i preko rupa postavite podložnu ploču/donju cijev te površinu osigurajte sa priloženim vijcima i podloščima. **NAPOMENA** : Podložna ploča će se učvrstiti tek kada je tuš potpuno učvršćen na površini.

SASTAVLJANJE SOLARNOG TUŠA

1. Natakните kukicu, protumaticu i spojnicu na cijev od nehrđajućeg čelika, koju potom umetnite u otvor na vrhu PVC cijevi (SLIKA 2). Čvrsto zategnite protumaticu dok prilagođavate pravi smjer glave tuša. Provjerite da je cijev od nehrđajućeg čelika položena do dna ležišta. Postavite kukicu na protumaticu, kukica se koristi za vješanje ručnika, itd.
2. Slobodan kraj cijevi od nehrđajućeg čelika čvrsto zamotajte sa teflonskom vrpcom 16 do 20 puta. Nadalje, sastavite glavu tuša (SLIKA 3).
3. Prikopčajte vrtnu cijev za polijevanje na ulazni otvor tuša i dovod vode. **NAPOMENA**: : Da bi izbjegli opasnosti uzrokovane spoticanjem, provjerite da je cijev za polijevanje sigurno postavljena. **NAPOMENA**: Provjerite da je konstrukcija cijevi od nehrđajućeg čelika zategnuta čvrsto i u mjestu (SLIKA 2).

POČETNO PODEŠAVANJE SOLARNOG TUŠA

1. Upalite i podignite ručicu tuša u „FULL ON HOT” (Sasvim vruće) položaj.
2. Uključite dovod vode na vrtnoj cijevi za polijevanje da bi se tuš napunio. Potrebne su otprilike 2 minute da bi se tuš napunio. **NAPOMENA**: Ako se cijev puni dok je ventil u poziciji "vruće", zračni džepovi se neće zadržavati unutar tuša. Ovaj postupak se vrši samo pri početnom podešavanju. Ako iz glave tuša teče voda, zatvorite ručku na tušu. Voda se zagrijava nakon što se ručka na tušu zatvori.
3. Tuš je spreman upijati sunčevu svjetlost te zagrijati vodu. **NAPOMENA**: Ovisno o dostupnoj sunčevoj svjetlosti i vanjskoj temperaturi, za potpuno zagrijavanje vode potrebno je 1 sat ili duže vremena. Ako se tuš koristi prerano manje će biti zagrijane vode. Tušu koji se koristio u novije vrijeme (koji se nije ispraznio) će trebati manje vremena budući da je zadržao ponešto vruće vode.

NAPOMENA: Nemojte se tuširati dok je nevrjeme!

KORIŠTENJE SOLARNOG TUŠA:

OPREZ: POSTEPENO PRILAGODITE TEMPERATURU VODE IZ HLADNOG U VRUĆE DA BI IZBJEGLI OZLJEDU.

1. Podignite ručku u otvorenu poziciju i spremni ste uživati u vašoj suncem ugrijanoj vodi! **NAPOMENA**: Vodovodna slavina spojena na vrtnu cijev za polijevanje mora biti otvorena da bi tuš radio.
→Protok tople vode otprilike 10,3 l/min
→Protok hladne vode otprilike 10,9 l/min
2. Prekinite dotok vode prema tušu kada ste gotovi.



TEMPERATURA VODE U SOLARNOM TUŠU MOŽE DOSEĆI PREKO 113 STUPNJEVA F (45 STUPNJEVA C)! REPORUČAMO DA OTVARATE RUČKU U POZICIJI IZMEĐU TOPLOG I HLADNOG, TE DA POTOM POSTAVITE ŽELJENU TEMPERATURU.

AKO SE TUŠ NIJE KORISTIO VIŠE OD 3 DANA, PREPORUČAMO DA UKLJUČITE SOLARNI TUŠ NA 2 MINUTE KAKO BI SE ODSTRANILA USTAJALA VODA. USTAJALA VODA U U TOPLOM OKRUŽENJU MOŽE PRUŽITI POGODNE UVJETE ZA RAZVOJ OPASNIH BAKTERIJA.

Rešetko koje se nalazi u unutrašnjem dijelu glave tuša, potrebno je redovito čistiti, jer bi u protivnom tlak u tušu bio previsok te doveo do pucanja spremnika.

Stajaća voda iz spremnika više nije primjerena za piće!

RASTAVLJANJE I SKLADIŠTENJE PO ZAVRŠETKU SEZONE:

1. Ugasite i odspojite vrtnu cijev za polijevanje.
2. Otvorite ručku i pustite da se tuš isprazni (približno 2 minute).
3. Odvijte protumaticu OBRNUTO OD KAZALJKE NA SATU, i odvojite cijev od nehrđajućeg čelika.
4. Skinite vijke i odvojite PVC cijev te izlijte preostalu vodu iz tog dijela.
5. Očistite i spremite dijelove tuša za iduću sezonu.

NE KORISTITE SOL ILI ANTIFRIZ U VODI DA BISTE SPRIJEČILI ZAMRZAVANJE. OVO ČPONIŠTITI JAMSTVO PROIZVODA

Pohranite ovaj naputak! Prilikom prosljeđivanja proizvoda, molimo da priložite i naputak.

i Javasoljuk, hogy a kültéri, napenergiával működő zuhanyt a stabilitás és a biztonság érdekében szilárd felületen állítsa fel.

Szerszámok használatakor ügyeljen arra, hogy ne sértse meg a krómbevonatot.

Javasoljuk, hogy helyezzen a villáskulcs és a zuhany alkatrészei közé egy ruhakendőt, hogy a felületek ne sérüljenek meg.

A NAPENERGIÁVAL MŰKÖDŐ ZUHANY FELSZERELÉSE: FELÁLLÍTÁS CSAK BETONALAPZATRA/EGY FALHOZ

1. Válassza ki azt a helyet a zuhany számára, amelyek a legtöbb közvetlen napsugarat kapja.
2. Az alaplemez/PVC cső segítségével jelölje ki a szerelő furatok helyét, amelyeket a csavarok számára a betonalapzatba/falra kíván fúrni (1. ÁBRA).
3. Fúróra van szüksége a szállítási terjedelemben található rögzítőcsavarokhoz. Jelölje meg a fúrólukak elhelyezését a szolár zuhany alján található furatok segítségével.
4. Helyezze be a fészki tö csavaranyákat a furatokba. Helyezze bele a csavart a fészki tö csavaranyába és kopogtassa meg egy kalapáccsal, hogy a csavaranya egy kicsit kitáguljon.
5. Vegye ki a csavart, az alaplemez/alsó csövet helyezze a furatok fölé és rögzítse azt a felületre a tartozék csavarokkal és alá-tétekkel.

MEGJEGYZÉS: Az alaplemez mindaddig laza marad, amíg a zuhanyt nem rögzíti teljesen a felületre.

A NAPENERGIÁVAL MŰKÖDŐ ZUHANY ÖSSZESZERELÉSE:

1. Csúsztassa a kampót, a záróanyát és a tömitést a rozsdamentes acélcsőre, majd illesse bele a PVC cső tetején található nyílásba (2. ÁBRA). Húzza meg erősen a záróanyát, amíg a zuhanyrőzsát a megfelelő helyzetbe állítja. Győződjön meg arról, hogy a rozsdamentes acélcső jól felfekszik a fészek aljára. Gyűrűzze a kampót a záróanyához, erre felakaszthat törülközőt stb.
2. A rozsdamentes acélcső megmaradó menetes végét szorosan tekerje körül szigetelőszalaggal 16-20 rétegben. Ezután szerelje össze a zuhanyrőzsát (3. ÁBRA).
3. Csatlakoztasson egy öntözőcsövet a zuhany beömlőnyílásához és a vízforráshoz.

MEGJEGYZÉS: Nézze meg, hogy az öntözőcső biztonságosan rögzül, és nem tud leoldani.

MEGJEGYZÉS: Győződjön meg arról, hogy a rozsdamentes acélcső szerelvényét szorosan a helyére rögzítette (2. ÁBRA).

A NAPENERGIÁVAL MŰKÖDŐ ZUHANY ELSŐ BEÁLLÍTÁSA

1. Fordítsa el és emelje a zuhany szabályozókart a FULL ON HOT (TELJESEN MELEG) helyzetbe.
2. A zuhany feltöltéséhez kapcsolja be az öntözőcső vízellátását. A zuhany feltöltése körülbelül 2 percet igényel. **MEGJEGYZÉS:** A töltőcső „forró” helyzetbe állított szelepével biztosítja, hogy ne kerüljenek légbuborékok a zuhanyba. Ezt az eljárást csak az első beállításához használja.
3. Amikor a víz folyik a zuhanyrőzsából, kapcsolja ki a zuhany szabályozókart. A zuhany kikapcsolásával a víz elkezd melegedni.
4. A zuhany készen áll a napsugarak elnyelésére és a víz melegítésére.

MEGJEGYZÉS: A napfény mennyiségétől és a külső hőmérséklettől függően a víz teljes felmelegítése 1 órát, vagy annál hosszabb időt is igénybe vehet. Ha túl hamar nyitja ki a zuhanyt, kevesebb melegvíz keletkezik. Egy nemrég használt (ki nem ürített) zuhany felfűtéséhez kevesebb idő szükséges, mivel abban maradt valamennyi melegvíz.

UTALÁS: Zivataros időjárás esetén ne használja a zuhanyt!

A NAPENERGIÁVAL MŰKÖDŐ ZUHANY HASZNÁLATA

FIGYELMEZTETÉS: A SÉRÜLÉSEK ELKERÜLÉSE ÉRDEKÉBEN FOKOZATOSAN, A HIDEGTŐL A MELEG FELÉ HALADVA ÁLLÍTSA BE A VÍZ HŐMÉRSÉKLETÉT.

1. Húzza fel a szabályozó kart bekapcsolt helyzetbe, és már élvezheti is a napenergiával felmelegített vizet!

MEGJEGYZÉS: A zuhany működtetéséhez az öntözőcsőhöz csatlakoztatott csapot ki kell nyitni.
→Az átfolyó víz mennyisége: meleg víz kb. 10,3 l/perc
→Az átfolyó víz mennyisége: hideg víz kb. 10,9 l/perc

2. A zuhanyozás befejezésekor kapcsolja ki a vízellátást.



A NAPENERGIÁVAL MŰKÖDŐ ZUHANYBAN A VÍZ HŐMÉRSÉKLETE MEGHALADHATJA AZ 45 °C FOKOT! JAVASOLJUK, HOGY A KART A HIDEG ÉS FORRÓ KÖZÖTTI KÖZÉPSŐ HELYZETBEN NYISSA KI, EZUTÁN ÁLLÍTSA A KIVÁNT HŐMÉRSÉKLETRE.



HA A ZUHANYT TÖBB MINT HÁROM NAPIG NEM HASZNÁLTA, JAVASOLJUK, HOGY A PANGÓ VIZET A NAPENERGIÁVAL MŰKÖDŐ ZUHANY 2 PERCES MŰKÖDTETÉSÉVEL TÁVOLÍTSA EL A RENDSZERBŐL. A PANGÓ VÍZ MELEG KÖRNYEZETBEN A VESZÉLYES BAKTÉRIUMOK TÁPTALAJÁVÁ VÁLHAT.

A zuhanyrőzsza belsejében egy szűrő található és ezt rendszeresen meg kell tisztítani, különösen a zuhanyzóban kialakuló nyomás túl nagy lesz és a tartály megrepedéséhez vezethet.

A tartályban álló víz már nem ivóvíz minőségű!



SZEZONVÉGI LESZERELÉS, ÉS TÁROLÁS A HOLTIDÉNYBEN:

1. Zárja el és csatolja le az öntözőcsövet.
2. Nyissa meg a kart és hagyja a zuhanyt kiürülni (körülbelül 2 perc).
3. A kibontáshoz csavarja le a záróanyát BALRA, és húzza ki a rozsdamentes acélcsövet.
4. Oldja ki a zuhany PVC csövet és öntse ki a maradék vizet az egységből.
5. A zuhany alkatrészeit törölje le és rakja el a következő időnyig.

A BEFAGYÁS MEGAKADÁLYOZÁSÁRA NE TEGYEN A VÍZBE SÓT VAGY FAGYÁLLÓ FOLYADÉKOT. EZ ÉRVÉNYTELENÍTI A TERMÉKRE VÁLLALT GARANCIÁT.

Őrizze meg ezt a használati utasítást és mellékelje a termékhez, amennyiben azt továbbadja!



Odporúčame exteriérovú solárnu sprchu inštalovať k pevnému podkladu, aby bola zaručená jej stabilita a bezpečnosť.

Pri používaní náradia je potrebné postupovať opatrne, aby nedošlo k poškodeniu chrómového povlaku. Odporúčame vám, aby ste medzi kľúč a dielce sprchy umiestnili tkaninu, čím sa vyhnete poškodeniu.



MONTÁŽ SOLÁRNEJ SPRCHY: LEN MONTÁŽ DO BETÓNOVÉHO/MURIVOVÉHO PODKLADU

1. Vyberte miesto pre sprchu, ktorému sa dostáva najviac slnečného žiarenia.
2. Použite základovú platňu/PVC trubku na označenie polohy montážnych otvorov, ktoré budú vyvrtané do betónu/muriva pre inštaláciu skrutiek.
3. Potrebujete vŕtačku pre upevňovacie skrutky, ktorá je súčasťou dodávky. Označte umiestnenie vŕtaných otvorov pomocou vyvrtaných otvorov na základni solárnej sprchy.
4. Do vyvrtaných otvorov vložte rozširujúce matice. Do rozširujúcej matice vložte montážnu skrutku a POKLOPKAJTE na ňu kladivom, aby ste mierne maticu rozšírili.
5. Odstráňte skrutku a umiestnite platňu základne/spodnú trubicu nad otvory a pripevnite ju k podkladu pomocou dodaných skrutiek a podložiek.
POZNÁMKA: Platňa základne sa bude javiť ako uvoľnená, kým ju pevne nepripevníte k podkladu.



MONTÁŽ SOLÁRNEJ SPRCHY

1. Nasuňte háčik, uzamykaciu maticu a tesnenie na trubicu z nehrdzavejúcej ocele, potom ju vložte do otvoru na vrchu PVC trubky (OBRÁZOK 2). Pevne utiahnite uzamykaciu maticu a súčasne nastavte sprchovú hlavicu do správnej polohy. Uistite sa, že trubica z nehrdzavejúcej ocele je umiestnená na dne sedla. Posuňte háčik smerom k uzamykacej matici - tento háčik sa používa na zavesenie uteráku atď.
2. Zostávajúci koniec trubky so závitom z nehrdzavejúcej ocele pevne oviňte teflónovou páskou 16- až 20-krát. Potom namontujte sprchovú hlavicu (OBRÁZOK 3).
3. Záhradnú hadicu pripojte k vstupnému portu sprchy a prívodu vody.
POZNÁMKA: Uistite sa, že ste hadicu umiestnili bezpečným spôsobom, aby ste predišli riziku potknutia sa.
POZNÁMKA: Uistite sa, že súprava trubice z nehrdzavejúcej ocele je pevne zatiahnutá a umiestnená na svojom mieste (OBRÁZOK 2).

ÚVODNÉ NASTAVENIE SOLÁRNEJ SPRCHY

1. Otočte a zdvihnite rúkoväť sprchy do polohy FULL HOT ON (LEN HORÚCA VODA).
2. Otvorte prívod vody do záhradnej hadice, aby ste sprchu naplnili. Plnenie sprchy bude trvať asi 2 minúty. POZNÁMKA: Plniaca trubka s ventilom v polohe horúcej vody zaisťuje, že v sprche nezostanú žiadne vzduchové vachy. Tento postup sa používa len pri prvotnom nastavení.
3. Keď voda začne tiecť zo sprchovej hlavice, rúkoväť sprchy uveďte do vypnutej polohy. Vypnutím sprchy umožníte zrealizovať ohrev vody.
4. Sprcha je pripravená na absorpciu slnečného svetla a ohrev vody.
POZNÁMKA: V závislosti od dostupného slnečného svetla a vonkajšej teploty môže úplný ohrev vody trvať až 1 hodinu, prípadne viac. Skoršie použitie sprchy vyvolá tok studenejšej vody. Nedávno použitá sprcha (ktorá nebola úplne vyprázdnená) sa bude ohrievať kratšie, pretože sa v nej uchovala časť horúcej vody.

POZNÁMKA : Nesprchujte sa počas búrky!



POUŽÍVANIE SOLÁRNEJ SPRCHY

UPOZORNENIE: nastavujte teplotu vody postupne od studenej k teplejšej, aby ste PREDIŠLI popálenie.

1. Zdvihnite rúkoväť do zapnutej polohy a ste pripravení začať používať vodu ohriatu slnečnou energiou!
POZNÁMKA: Kohútik pripojený k záhradnej hadici musí byť otvorený, aby sprcha fungovala.
→Prietok vody : Teplá voda cca. 10,3 l/min
→Prietok vody : Studená voda cca. 10,9 l/min

2. Po osprchovaní uzatvorte dodávku vody do sprchy.



Teplota vody v solárnej sprche môže presiahnuť 45 stupňov Celzia! Odporúčame vám otvoriť rúkoväť v stredovej polohe medzi studenou a teplou vodou a následne nastaviť želanú teplotu.



ak ste sprchu nepoužívali viac ako tri dni, odporúčame vám nechať sprchu pustenú 2 minúty, aby sa odplavila odstáta voda. Odstáta voda môže v teplom prostredí poskytovať vhodné prostredie pre množenie nebezpečných baktérií.



Sprchová hlavica má vo vnútri sitko, ktoré musí byť pravidelne vyčistené. Inak môže byť tlak v sprche príliš vysoký a je možné prasknutie nádrže.

Odstáta voda v nádrži nie je pitná!



Demontáž a skladovanie mimo sezóny:

1. Vypnite a odpojte záhradnú hadicu.
2. Zdvihnite rúkoväť do otvorenej polohy a nechajte sprchu odtiecť (približne 2 minúty).
3. Otáčajte uzamykaciu maticu PROTI SMERU HODINOVÝCH RUČÍČIEK, čím ju uvoľníte a odpojte trubicu z nehrdzavejúcej ocele.
4. Odskrutkujte PVC trubicu sprchy a zostávajúcu vodu vylejte z jednotky.
5. Dielce sprchy poutierajte a uskladnite pre použitie počas nasledujúcej sezóny.

NEPRIDÁVAJTE DO VODY SOL' ALEBO NEMRZNÚCU ZMES S CIEĽOM PREDIŠŤ ZAMRZNUTIU. VYKONANÍM TOHTO KROKU PRICHÁDZATE O ZÁRUKU POSKYTOVANÚ NA TENTO PRODUKT.

Návod uschovajte! Pri odovzdávaní produktu ďalšiemu používateľovi priložte prosím návod!



Препоръчваме да сглобите външния слънчев душ върху твърда повърхност, за да осигурите стабилност и безопасност.



МОНТИРАНЕ НА СЛЪНЧЕВИЯ ДУШ: СГЛОБЯВАНЕ САМО ВЪРХУ БЕТОН/ЗИДАРИЯ

1. Изберете място за душа с най-много пряка слънчева светлина.
2. Използвайте поддържащата плочка и PVC тръбата за маркиране на отворите за болтове, които ще бъдат пробити в бетона/зидарията (ФИГУРА 1).
3. Необходима ви е бормашина за закрепващите винтове, включени в обхвата на доставката. Отбележете разположението на отворите за пробиване с помощта на пробитите отвори в основата на слънчевия душ.
4. Пъхнете разширяващите гайки в пробитите дупки. Поставете болта в разширяващата гайка и ударете леко с чук, за да разширите гайката.
5. Извадете болта и поставете поддържащата плочка/долната тръба върху дупките, като я закрепите за повърхността с наличните болтове и шайби.

ЗАБЕЛЕЖКА: Поддържащата плочка ще се закрепи здраво, едва когато душът бъде напълно фиксиран за повърхността.



СГЛОБЯВАНЕ НА СЛЪНЧЕВИЯ ДУШ

1. Наденете куката, затягащата гайка и пломбата върху тръбата от неръждаема стомана, след което пъхнете тръбата в отвора върху PVC тръбата (ФИГУРА 2). Здраво стегнете затягащата гайка, докато нагласявате душ-слушалката в желаната посока. Уверете се, че тръбата от неръждаема стомана е здраво прикрепена към основата. Завийте куката върху затягащата гайка; куката се използва окачване на хавлиена кърпа и др.
2. Здраво увийте горния край с резба на тръбата от неръждаема стомана с помощта на тефлоновата лента от 16 до 20 пъти. След това монтирайте душ-слушалката върху тръбата (ФИГУРА 3).
3. Прикрепете градински маркуч към входящия отвор на душа и го снабдете с вода.
ЗАБЕЛЕЖКА: Уверете се, че маркучът е поставен безопасно, така че да не се спънете в него.
ЗАБЕЛЕЖКА: Уверете се също така, че сглобената тръба от неръждаема стомана е затегната здраво на мястото ѝ (ФИГУРА 2).

ПЪРВОНАЧАЛНА ПОДГОТОВКА НА СЛЪНЧЕВИЯ ДУШ

1. Завъртете и вдигнете дръжката на душа до положение FULL ON HOT (МАКСИМАЛНО ГОРЕЩО).
2. Отворете свързания с градинския маркуч водоизточник, за да напълните душа. За напълването на душа са необходими около две минути.
ЗАБЕЛЕЖКА: Пълненето на тръбата с клапа в положение „горещо“ ви гарантира, че в душа няма да се образуват въздушни балони. Тази процедура се използва само при първоначалната подготовка.
3. Когато водата потече от слушалката на душа, завъртете дръжката в положение off (изключено). Затварянето на душа позволява на водата да започне да се затопля.
4. Душът е готов да абсорбира слънчева светлина и да затопли водата.
ЗАБЕЛЕЖКА: В зависимост от наличната слънчева светлина и външната температура, пълното загряване на водата може да отнеме 1 час или повече. Ако използвате душа преди това време ще потече хладка вода. Загряването на водата в наскоро използван душ (но неизпразнен докрай) ще отнеме по-малко време, тъй като в него ще е останало някакво количество топла вода.

Препоръка: Не си взимайте душ по време на буря.



ИЗПОЛЗВАНЕ НА СЛЪНЧЕНИЯ ДУШ

ВНИМАНИЕ: ПОСТЕПЕННО НАГЛАСЯВАЙТЕ ТЕМПЕРАТУРАТА НА ВОДАТА ОТ СТУДЕНА ДО ГОРЕЩА ЗА ДА ПРЕДОТВРАТИТЕ ЕВЕНТУАЛНИ ИЗГАРЯНИЯ. Вдигнете дръжката в положение „включено“ и сте готови да се насладите на вашата гореща слънчева вода!

ЗАБЕЛЕЖКА: Свързаният с градинския маркуч кран на чешмата трябва да бъде отворен, за да може да тече вода от душа.

→ Количеството на водното протичане за топлата вода е около 10,3л./ мин.

→ Количеството на водното протичане за студената вода е около 10,9л./ мин.

1. Затворете свързания с душа кран на чешмата, когато приключите.



ТЕМПЕРАТУРАТА НА ВОДАТА В СЛЪНЧЕВИЯ ДУШ МОЖЕ ДА ДОСТИГНЕ 45° C (113° F)! ПРЕПОРЪЧВАМЕ ПОСТАВЯНЕТО НА ДРЪЖКАТА В СРЕДНО ПОЛОЖЕНИЕ МЕЖДУ ГОРЕЩО И СТУДЕНО И СЛЕД ТОВА НАГЛАСЯВАНЕТО ѝ НА ЖЕЛАНАТА ТЕМПЕРАТУРА.

АКО ДУШЪТ НЕ Е БИЛ ИЗПОЛЗВАН В ПРОДЪЛЖЕНИЕ НА ПОВЕЧЕ ОТ ТРИ ДНИ, НИЕ ПРЕПОРЪЧВАМЕ ДА ПУСНЕТЕ СЛЪНЧЕВИЯ ДУШ ДА ТЕЧЕ 2 МИНУТИ, ЗА ДА МОЖЕ ЗАСТОЯЛАТА ВОДА ДА СЕ ИЗТЕЧЕ. ЗАСТОЯЛАТА ВОДА В МНОГО ТОПЛО ВРЕМЕ МОЖЕ ДА ОСИГУРИ БЛАГОПРИЯТНА СРЕДА ЗА РАЗВИТИЕ НА ОПАСНИ БАКТЕРИИ.

С Душ главата съдържа от вътрешната страна цедка която трябва редовно да се почиства, в противен случай налягането в душа се повишава което може да предизвика спукване на резервоара.

Престоялата вода в резервоара не е годна за пиене!



РАЗГЛОБЯВАНЕ И СЪХРАНЕНИЕ СЛЕД КРАЯ НА СЕЗОНА

1. Затворете крана на чешмата и разединете градинския маркуч.
2. Отворете дръжката и оставете водата от душа да изтече (за около 2 минути).
3. Завъртете затягащата гайка в посока **ОБРАТНА НА ЧАСОВНИКОВАТА СТРЕЛКА**, за да я развиете, и разглобете с издърпване тръбата от неръждаема стомана.
4. Развийте болтовете на PVC тръбата на душа и излейте останалата вода от устройството.
5. Подсушете и съхранете частите на душа за следващия сезон.

НЕ ИЗПОЛЗВАЙТЕ СОЛ ИЛИ АНТИФРИЗ ВЪВ ВОДАТА ЗА ПРЕДОТВРАТЯВАНЕ НА ЗАМРЪЗВАНЕ. ТОВА ЩЕ НАПРАВИ ГАРАНЦИЯТА НА ПРОДУКТА ВИ НЕВАЛИДНА.

Запазете това Упътване. При препредаване на Продукта Ви молим да приложите и Упътването.



Açık ortam güneş duşunun stabilite ve güvenlik açısından sağlam bir yüzeye monte edilmesi tavsiye edilmektedir.

Alet kullanımı sırasında krom kaplamanın zarar görmemesine dikkat edilmelidir. Zarar görmesinin önlenmesi için anahtarla duş parçaları arasına bir kumaş parçası sıkıştırılması tavsiye edilmektedir.



GÜNEŞ DUŞUNUN MONTAJI: SADECE BETON/KARGİR MONTAJ

1. Duş için doğrudan en fazla güneş ışığını alan noktayı belirleyin.
2. Cıvatalar için beton/kagir yüzeye açılacak montaj deliklerinin noktalarını işaretlemek için taban plağı/PVC tüpü kullanın (ŞEKİL 1).
3. Teslimat kapsamına dahil olan sabitleme vidaları için matkap gerekir. Güneş duşunun tabanındaki delikleri kullanarak deliklerin yerini işaretleyin.
4. Genleşme somunlarını açılan deliklere yerleştirin. Cıvatayı genleşme somununun içine yerleştirip somunu biraz genişletmek için üzerine çekiçle VURUN.
5. Cıvatayı çıkarıp deliklerin üzerine taban plakası/alt tüpü yerleştirin ve mevcut cıvata ve rondelalarla yüzeye tespit edin.

NOT: Duş yüzeye sıkıca tespit edilene kadar taban plakası gevşek olacaktır.



GÜNEŞ DUŞUNUN KURULUMU

1. Askıyı kaydırın, somun ve kapağı paslanmaz çelik boru üzerinde sıkıştırın ve sonra PVC tüp üstündeki açıklığa sokun (ŞEKİL 2). Duş başlığını doğru konuma getirirken kilit somununu iyice sıkıştırın. Paslanmaz çelik borunun desteğinin alt kenarına oturduğundan emin olun. Askıyı kilit somununun üzerine geçirin. Askı havlu v.s. asmak için kullanılacaktır.
2. Paslanmaz çelik borunun geriye kalan dişli ucunu 16 ila 20 kere Teflon bantla sıkıca sarın. Sonra duş başlığını yerine takın (ŞEKİL 3).
3. Bahçe hortumunu duş girişine ve su kaynağına bağlayın.
NOT: Hortumda kıvrılma, düğümleme v.s. olmamasına dikkat edin. **NOT:** Paslanmaz çelik tüp parçalarının iyice sıkıldığından ve doğru bağlandığından emin olun (ŞEKİL 2).

GÜNEŞ DUŞUNUN KULLANIMA HAZIR HALE GETİRİLMESİ

1. Duş kolunu çevirip kaldırarak FULL ON HOT (TAM SICAK) pozisyona getirin.
2. Duşu doldurmak için bahçe hortumunun bağlı olduğu musluğu açın. Duşun dolması yaklaşık iki dakika sürecektir.
NOT: Vana sıcak konumdayken tüpün doldurulması durumunda hava boşlukları olmaması garanti edilir. Bu prosedür sadece ilk hazır hale getirmede uygulanır.
3. Duş başlığından su akmaya başladığında, duş kolunu kapalı konuma getirin. Duş kolu kapalı konuma getirildiğinde su ısınmaya başlayacaktır.
4. Şimdi sistem güneş ışığını özümseyerek suyunuzu ısıtmaya hazırdır.
NOT: Mevcut güneş ışığına ve dış ortam sıcaklığına bağlı olarak, suyun tümüyle ısınması 1 saat veya daha fazla sürebilecektir. Duşun erken kullanımı durumunda su yeterince ısınmamış olacaktır. Duş kısa süre önce kullanılmış ise (Boşalmamış ise), içinde bir miktar sıcak su bulunacağından yeterli sıcaklığa ulaşması daha az zaman alacaktır.

UNUTMAYIN: Fırtınalı havada duşu kullanmayın!



GÜNEŞ DUŞUNUN KULLANIMI

DİKKAT: YANMAYI ÖNLEMEK İÇİN SU SICAKLIĞINI SOĞUKTAN SICAĞA DOĞRU YAVAŞÇA YÜKSELTİNİZ.

Kolu açık konuma getirdiğinizde güneş ısıtım suyunuzu kullanabilirsiniz!

NOT: Duştan su gelmesi için bahçe hortumu vanası açık konumda olmalıdır.

→ Su akışı ılık su yaklaşık 10,3 l/dk

→ Su akışı soğuk su yaklaşık 10,9 l/dk

1. Duşunuz bittiğinde suyu kapatın.



GÜNEŞ DUŞUNUN İÇİNDEKİ SU SICAKLIĞI 113 DERECE F İ (45 DERECE C) AŞABİLECEKTİR. KOLUN SICAK VE SOĞUK ARASINDAKİ ORTA KONUMUNDA SUYUN AÇILMASI VE İSTENEN SICAKLIĞA AYARLANMASI TAVSİYE OLUNUR.



DUŞ ÜÇ GÜNDE FAZLA KULLANILMAMIŞ İSE İÇİNDEKİ SUYUN AKILTILMASI İÇİN DUŞUN KULLANIM ÖNCESİNDE 2 DAKİKA SÜRE İLE AÇIK TUTULMASI TAVSİYE OLUNUR. SICAK ORTAMDA BEKLEYEN SU ZARARLI BAKTERİLERİN GELİŞMESİNE UYGUN ORTAM OLUŞTURABİLMEKTEDİR.



Duşa süzgeç ekli ve bu ekli süzgecin sık sık temizlenmesi gerekir. Temizlenmezse duşa baskısı artar ve deponun patlamasına neden olabilir.

Depoda duran su, içme suyu kalitesini yitirir!



KULLANILMAYAN DÖNEMDE SÖKME VE SAKLAMA:

1. Suyu kapatıp bahçe hortumunu sökün.
2. Kolu açık konuma getirip duş içindeki suyu akıtın. (Yaklaşık iki dakika).
3. Kilit somununu SAAT YÖNÜ AKSİNE çevirerek çıkarın, paslanmaz çelik boruyu ayırın.
4. Duş PVC tüpünü çıkarıp kalan suyu da akıtın.
5. Duşun parçalarını temizleyip bir sonraki dönem için saklayın.

DONMAYI ÖNLEMEK İÇİN SUYA TUZ VEYA ANTİFRİZ İLAVE ETMEYİN. BU DURUMDA ÜRÜN GARANTİSİ GEÇERSİZ OLACAKTIR.

Bu kılavuzu muhafaza edin. Ürünü başkasına verdiğinizde kılavuzu da ekleyin.



Para garantizar la mejor estabilidad y seguridad, se recomienda instalar la ducha solar en un terreno estable.

Si utiliza herramientas tenga cuidado de no dañar la superficie de las piezas individuales.



Montaje de la ducha solar: Sujeción en el suelo

1. Sitúe la ducha solar en una ubicación soleada.
2. La sujeción de la ducha solar en el suelo se efectúa con la placa base integrada (figura 1).
3. Para los tornillos de sujeción, que forman parte del volumen de suministro, necesita un taladro. Marque la ubicación de los orificios de taladrado en base a los orificios de la base de la ducha solar. Para garantizar suficiente sujeción en hormigón o piedra, la profundidad de taladrado deberá a ser como.
4. Después de haber taladrado los orificios para los tacos, coloque los tacos en el orificio respectivo.
5. A continuación se alinea la parte inferior de la ducha con precisión sobre los orificios de taladrado y se fija con los tornillos adjuntos.



Colocación de la ducha solar

1. Para ensamblar la parte inferior con la parte superior de la ducha solar consulte la figura 2. En ese esquema puede ver el orden de ensamblaje de la ducha. Coloque las piezas mostradas en la parte superior de la ducha solar. A continuación se introduce la parte superior (con las piezas ya engarzadas) en el orificio de la parte inferior de la ducha solar. Apriete las tuercas de sujeción de la ducha solar a mano, girando hacia la derecha. Así se unen fijamente la parte superior e inferior quedando herméticas. Después de ello desplace el toallero engarzado sobre la tuerca de sujeción.
2. Cubra la rosca exterior de la pieza superior de la ducha con suficiente cinta aislante de teflón. Después ya puede montar el rociador (figura 3).
3. Monte la manguera de jardín en el dispositivo de alimentación de agua de la ducha. La presión máx. de servicio para la ducha solar asciende a 3 bares.



Asegúrese de que se ha sujetado correctamente la manguera, de forma que no represente ningún peligro. ¡Compruebe que se ha ensamblado y atornillado correctamente la ducha solar, tal como se describe en el punto 1!



Uso de la ducha solar

Advertencia: La radiación solar puede calentar el agua del depósito a altas temperaturas. Por eso le recomendamos que al principio ponga el grifo monomando frío-caliente en la posición central (entre agua fría y caliente). Después puede regular a la temperatura deseada.

1. Gire el grifo monomando frío-caliente a la posición «ON» y puede disfrutar del agua calentada por el sol.

Tenga en cuenta: ¡La entrada de agua tiene que estar abierta para que pueda funcionar la ducha!

- Caudal de agua caliente aprox. 10,3 l/min
- Caudal de agua fría aprox. 10,9 l/min

2. Cuando haya acabado cierre la alimentación de agua de la ducha.



El rociador dispone de un tamiz interior, que debe ser limpiado con regularidad, pues sino la presión de la ducha sería demasiado alta y eso provocaría la explosión del depósito.



Si no ha utilizado su ducha solar durante más de 3 días, le recomendamos que antes de utilizarla deje correr el agua durante unos 2 minutos, para sustituir el agua que había dentro del depósito. ¡El agua estancada en un entorno caliente es un medio ideal para la reproducción de bacterias peligrosas!



¡El agua estancada del depósito ya no cumple con los requisitos exigidos al agua potable!



Final de la temporada - Desmontaje y almacenamiento

DURANTE EL INVIERNO HAY QUE EXTRAER TODA EL AGUA QUE SE ENCUENTRA EN LA DUCHA SOLAR. ADEMÁS DURANTE EL INVIERNO LA DUCHA SOLAR

DEBE SER DESMONTADA Y ALMACENADA EN UN LUGAR SECO. LA INOBSERVANCIA DE ESTAS INSTRUCCIONES PUEDE OCASIONAR DAÑOS POR HELADA EN EL MATERIAL →

LOS DAÑOS OCASIONADOS POR HELADAS NO SE CUBREN POR GARANTÍA Y NO SON RECLAMABLES.

1. Apague la ducha solar y retire la manguera.
2. Para vaciar la ducha ponga el grifo monomando frío-caliente brevemente en la posición «ON» (aprox. 2 minutos).
3. Gire la tuerca de sujeción en sentido antihorario y retire las piezas individuales (figura 2).
4. Extraiga los tornillos de sujeción de la base y vacíe el agua restante de la pieza inferior de la ducha solar (eso es algo imprescindible).
5. ¡Limpie las piezas de la ducha y guárdelas hasta la próxima temporada!



No utilice agua que tenga ni sal ni anticongelante. El uso de dicha agua exime de la responsabilidad que cubre la garantía.

¡Guarde este manual de instrucciones! ¡Si entrega a otra persona el producto entréguele también el manual!



W celu zapewnienia jak najlepszej stabilności i bezpieczeństwa zalecamy instalację prysznica solarnego na stabilnym podłożu.

Podczas używania narzędzi należy uważać, by nie uszkodzić powierzchni poszczególnych części.



Montaż prysznica solarnego: Zamocowanie do podłoża

1. Do ustawienia prysznica wyszukaj dobrze nasłonecznione miejsce.
2. Do zamocowania prysznica do podłoża służy dołączona płytka podstawy (rys. 1).
3. Dołączone śruby mocujące wymagają wykonania otworów wiertłem. Zaznacz rozmieszczenie otworów na podstawie otworów w podstawie prysznica. Do wystarczającego zamocowania w betonie lub kamieniu głębokość otworów musi wynosić co najmniej.
4. Po wykonaniu otworów na kołki umieść w nich kołki.
5. Na koniec ustaw dolną część prysznica dokładnie nad otworami i zamocuj ją za pomocą dołączonych śrub.



Budowa prysznica solarnego

1. Połącz górną i dolną część prysznica, jak pokazano na rys. 2. Na rysunku przedstawiono kolejność czynności budowy prysznica. Zamontuj przedstawione części w górnej części prysznica. Następnie wsuń górną część (z już zamontowanymi pozostałymi elementami) w otwór w podstawie prysznica. Dokręć ręcznie w prawo nakrętkę mocującą prysznica. W ten sposób górna i dolna część prysznica są mocno i szczelnie połączone. Na nakrętkę mocującą załóż uchwyt na ręcznik.
2. Gwint w górnej części prysznica owiń wystarczająco taśmą teflonową. Teraz można zamontować głowicę prysznica (rys. 3).
3. Podłącz wąż ogrodowy do wlotu prysznica. Maks. ciśnienie robocze prysznica wynosi 3 bary.



Upewnij się, że wąż jest pewnie zamocowany, by uniknąć zagrożeń. Upewnij się, że prysznic jest poprawnie zmontowany i zamocowany, jak opisano w punkcie 1!



Użytkowanie prysznica solarnego

Uwaga: na skutek nasłonecznienia woda w zbiorniku może stać się gorąca. Dlatego zalecamy, by dźwignię mieszania ciepłej i zimnej wody ustawiać początkowo zawsze w środkowym położeniu (między wodą zimną a ciepłą). Następnie można ustawić żądaną temperaturę.

1. Ustaw dźwignię mieszania ciepłej i zimnej wody w położeniu „ON” i ciesz się wodą podgrzaną przez Słońce.

Prosimy pamiętać: aby prysznic działał, dopływ wody musi być otwarty!

- Przepływ ciepłej wody ok. 10,3 l/min.
- Przepływ zimnej wody ok. 10,9 l/min.

2. Po zakończeniu korzystania z prysznica zamknij dopływ wody.



Głowica prysznica jest wyposażona w sitko, które należy czyścić, gdyż w przeciwnym razie ciśnienie w prysznicy nadmiernie wzrośnie i może pęknąć zbiornik.



Jeżeli nie korzystasz z prysznica dłużej niż 3 dni, zalecamy włączyć przepływ wody na 2 minuty, by zastąpić wodę w zbiorniku świeżą

wodą. Stojąca woda i ciepło mogą stać się pożywką niebezpiecznych bakterii!



Woda stojąca w zbiorniku nie nadaje się do picia!



Koniec sezonu - demontaż i składowanie

NA CZAS ZIMY NALEŻY SPUŚCIĆ CAŁĄ WODĘ Z PRYSZNICA. NA ZIMĘ PRYSZNIC NALEŻY ZDEMONTOWAĆ

I PRZECHOWYWAĆ GO W SUCHYM MIEJSCU. W RAZIE NIEPRZESTRZEGANIA TYCH WSKAZÓWEK MRÓZ MOŻE USZKODZIĆ ELEMENTY PRYSZNICA. →

SZKODY SPOWODOWANE PRZEZ MRÓZ NIE SĄ UZNAWANE JAKO REKLAMACJA.

1. Wyłącz prysznic i odłącz wąż ogrodowy.
2. Aby opróżnić prysznic, ustaw dźwignię mieszania wody w położeniu „ON” na ok. 2 minuty.
3. Odkręć w lewo nakrętkę mocującą i zdemontuj części (rys. 2).
4. Odkręć śruby mocujące u podstawy i wylej wodę z podstawy prysznica - koniecznie przestrzegaj tej wskazówki.
5. Oczyszcz części prysznica i przechowaj je starannie do następnego sezonu!



Nie stosuj soli ani innych środków niezamarzających. Powoduje to utratę gwarancji na produkt.

Starannie przechowaj tę instrukcję! W razie przekazania produktu dołącz ją do niego!

Abbildung 1 /
Illustration 1



Abbildung 2 /
Illustration 2



Abbildung 3 /
Illustration 3

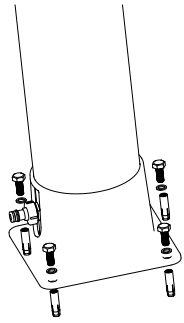

Ersatzteile (Abbildung L1 / L2) /
Spare Parts (Illustration L1 / L2)

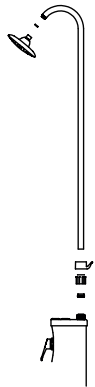
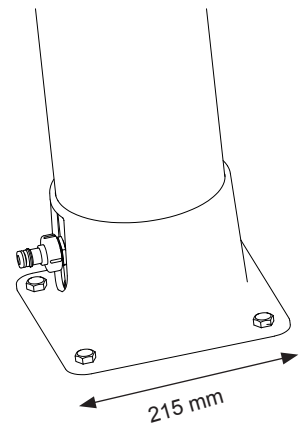
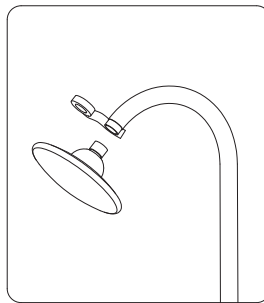
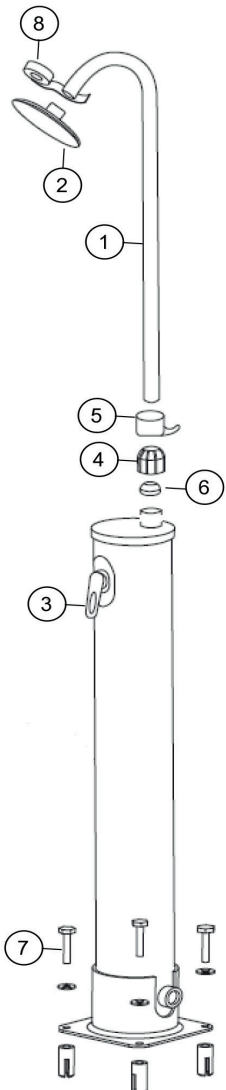

Nr.	049010
1	049900
2	049901
3	049902
4	049903
5	049904
6	049905
7	049906
8	049908

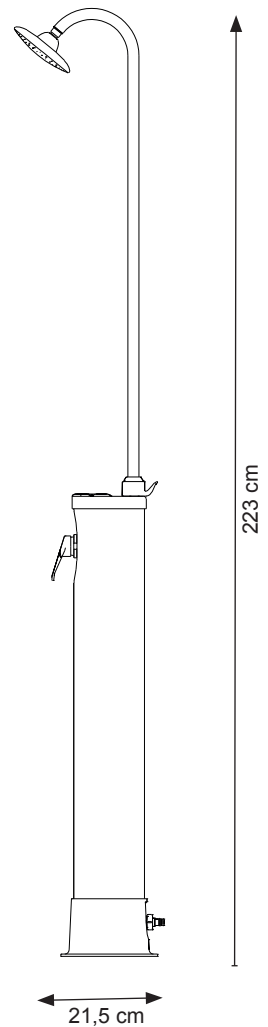



Steinbach International GmbH

L. Steinbach Platz 1
4311 Schwertberg, Austria
steinbach-group.com



Produktinformationen/ Product information/ Informations relatives au produit/ Informazioni sul prodotto/ Informacije o izdelku/ Informații despre produs/ Informace o výrobku/ Informacije o proizvodu/ Termékinformáció/ Informácie o výrobku/ Продуктова информация/ Ürün bilgileri/ Informacje o produkcji/ Información sobre el producto



Wasserpflege APP/ Water care app/ Application pour le traitement de l'eau/ App per la cura dell'acqua/ Aplikacija za nego vode/ Aplicații întreținere apă/ Mobilní aplikace pro péči o vodu/ Aplikacija za održavanje vode/ Vízkezelő alkalmazás/ Aplikácia pre starostlivosť o vodu/ Приложение Грижа за водата/ Su bakımı uygulaması/ Aplikacja do prawidłowego utrzymywania stanu wody/ App de cuidado del agua



Ersatzteile/ Spare parts/ Pièces de rechange/ Parti di ricambio/ Nadomestni deli/ Piese de schimb/ Náhradní díly/ Zamjenski dijelovi/ Pótalkatrészek/ Náhradné diely/ Резервни части/ Yedek parçalar/ Części zamienne/ Piezas de recambio

© Copyright

Nachdruck oder Vervielfältigung (auch auszugsweise) nur mit Genehmigung der Steinbach International GmbH.

Diese Druckschrift, einschließlich aller ihrer Teile, ist urheberrechtlich geschützt.

Jede Verwertung außerhalb der engen Grenzen des Urheberrechts ist ohne Zustimmung der Steinbach VertriebsgmbH unzulässig und strafbar.

Das gilt insbesondere für Vervielfältigungen, Übersetzungen, Mikroverfilmungen und die Einspeisung und Verarbeitung in elektronischen Systemen.

Steinbach