

INTEX® BENUTZERHANDBUCH

5110

Pool-Volleyball-Set für Intex® Runde Metallrahmenpools

WICHTIGE SICHERHEITSHINWEISE

Lesen, verstehen und befolgen Sie die Anweisungen genau, bevor Sie das Produkt installieren und benutzen.

⚠️ WARNUNG

- POOL UND POOLZUBEHÖR SOLLEN NUR VON ERWACHSENEN AUF- UND ABGEBAUT WERDEN. BENUTZUNG NUR UNTER FACHKUNDIGER AUFSICHT.
- WENN DAS PRODUKT NICHT BENUTZT WIRD, ENTFERNEN SIE ES VOM POOL UND BEWAHREN SIE ES AN EINEM SICHEREN ORT IM HAUS AUF.
- BENUTZEN SIE ES NICHT BEI WIND UND STÜRMISCHEN TAGEN.
- BEFOLGEN SIE DIESE REGELN UM ERNSTHAFT UNFÄLLE ODER BESCHÄDIGUNGEN AM PRODUKT ZU VERHINDERN.
- BENUTZEN SIE NUR DIE VOM HERSTELLER GELIEFERTEN BÄLLE. SCHWERE SPORT-BÄLLE SIND NICHT GEEIGNET.
- SIE MÜSSEN ZUERST DEN POOL AUFBAUEN UND MIT WASSER FÜLLEN. BEFOLGEN SIE HIERZU DIE INSTALLATIONSANWEISUNGEN IM BENUTZERHANDBUCH.
- HÄNGEN, BESTEIGEN, ZIEHEN, DRÜCKEN ODER GREIFEN SIE NICHT AN DIE BEFESTIGUNG. DIESER AUFBAU IST NICHT ENTWICKELT UM DAS KÖRPERGEWICHT DES BENUTZERS ZU HALTEN.
- ENTFERNEN SIE DEN AUFBAU BEVOR SIE DEN POOL MIT EINER PLANE ABDECKEN.

BEACHTEN SIE STETS ALLE SICHERHEITSHINWEISE. FAHRLÄSSIGKEIT ODER UNACHTSAMKEIT KÖNNEN ERNSTE FOLGEN WIE LÄHMUNGEN ODER ANDERE DAUERHAFT SCHÄDEN HABEN.

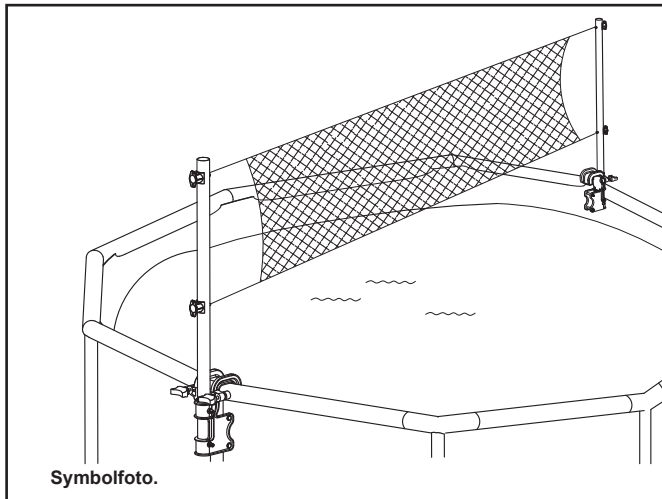

Durch die Politik, der kontinuierlichen Produktverbesserung, behält sich INTEX das Recht vor, Daten, Erscheinungsbilder oder Updates (Produktspezifikationen) jederzeit ohne Vorankündigung zu ändern!

HEBEN SIE DIESE BEDIENUNGSANLEITUNG AUF

Seite 1

5110

TEILEREFERENZ

Bevor Sie mit dem Aufstellen des Pools beginnen, nehmen Sie sich bitte ein paar Minuten Zeit sich mit den verschiedenen Einzelteilen vertraut zu machen und den Zusammenhang zu verstehen.

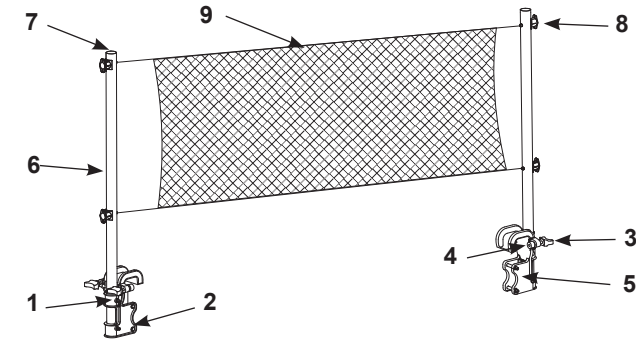

HINWEIS: Zeichnungen nur für Illustrationszwecke. Eventuelle Abweichungen zum Produkt möglich.

| TEILENUMMER | BESCHREIBUNG | MENGE | ERSATZTEILNUMMER |
|-------------|--|-------|------------------|
| 1 | LANGE STIFTE (MIT 2 EXTRA) | 6 | 10312 |
| 2 | EXTRA LANGE STIFTE (MIT 2 EXTRA) | 6 | 11504 |
| 3 | SCHWALBENSCHWANZSCHRAUBEN | 4 | 12483 |
| 4 | GUMMISCHUTZ | 4 | 10537 |
| 5 | STANGENBEFESTIGUNG (SCHWALBENSCHWANZSCHRAUBEN & GUMMISCHUTZ INKLUSIVE) | 2 | 12484 |
| 6 | STANGE | 2 | 11173 |
| 7 | ENDSTÖPSEL | 2 | 10539 |
| 8 | VOLLEYBALLNETZBEFESTIGUNG | 4 | 10535 |
| 9 | VOLLEYBALLNETZ (FÜR POOLS BIS ZU 488 CM DURCHMESSER) ODER | 1 | 10867 |
| | VOLLEYBALLNETZ (FÜR POOLS AB 518 CM DURCHMESSER) | 1 | 10540 |
| 10 | VOLLEYBALL | 1 | 10541 |

HEBEN SIE DIESE BEDIENUNGSANLEITUNG AUF

Seite 2

Aufbauanleitung

WICHTIG: Bevor Sie mit dem nächsten Schritt weitermachen, vergewissern Sie sich, dass der Pool komplett zusammengebaut und mit Wasser gefüllt ist, gemäß den Anweisungen im Pool-Benutzerhandbuch.

1. Schrauben Sie beide Schwalbenschwanzschrauben (3) auf und setzen Sie Stangenbefestigung an das "T-Gelenk" eines runden Metal Frame Pools. Stellen Sie sicher, dass die Stangenbefestigung (5) fest am "T-Gelenk" angebracht ist.

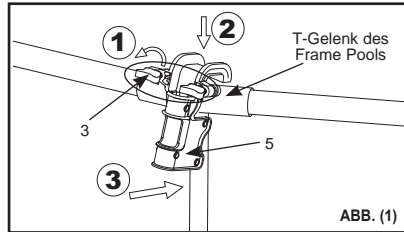

2. Sichern Sie die Stangenbefestigung (5) mit den zwei extra langen Stiften (2) und schrauben Sie die beiden Schwalbenschwanzschrauben mit der Hand wieder zu. **HINWEIS:** Überdrehen Sie die Schrauben nicht und benutzen Sie kein Werkzeug wie z. B. eine Zange.

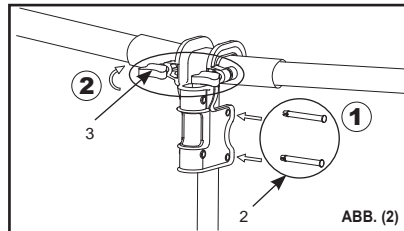

3. Stecken Sie die zusammengebaute Volleyballstange in die Stangenbefestigung (5). Sichern Sie die Stangen in der Befestigung mit den langen Stiften (1).

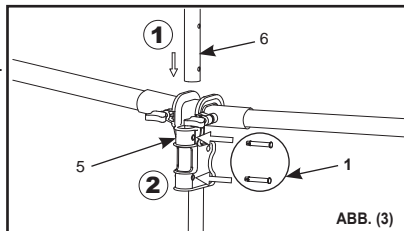

HEBEN SIE DIESE BEDIENUNGSANLEITUNG AUF

Seite 3

Aufbauanleitung (Fortsetzung)

4. Stecken Sie die Befestigungselemente für das Volleyballnetz (8) in die Volleyballstangen. Stellen Sie sicher, dass die Befestigungselemente (8) nach außen herausstehen.

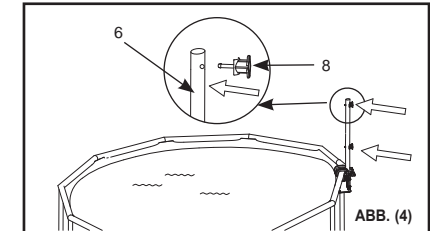

5. Montieren Sie die zweite Stangenbefestigung (5) an das gegenüberliegende "T-Gelenk" am Metal Frame Pool. Wiederholen Sie hierfür Schritt #1 - #4.

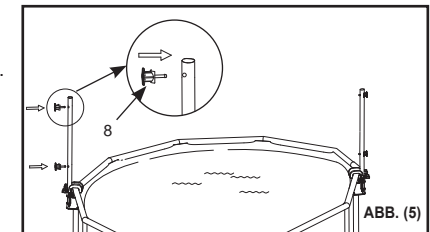

6. Montieren Sie eine Seite des Volleyballnetzes (9). Beginnen Sie am oberen Befestigungselement (8) und dann das untere. Wickeln Sie das Seil um das Befestigungselement (8) mehrmals und befestigen Sie das Ende des Seils an den beiden Kerben in den Befestigungselementen. **HINWEIS:** Abhängig von der Größe des Pools, passen Sie die Länge der Seile so an, dass beide Enden um die Befestigungselemente gewickelt werden können. Wiederholen Sie diesen Vorgang auch für die andere Stange.

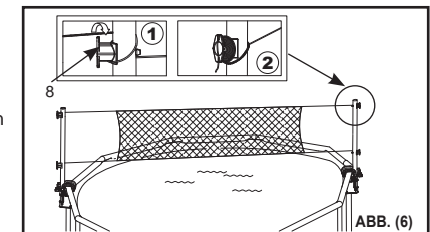

©2016 Intex Marketing Ltd. - Intex Development Co. Ltd. - Intex Trading Ltd. - Intex Recreation Corp. All rights reserved/Tous droits réservés/Todos los derechos reservados/Alle Rechte vorbehalten. Printed in China/Imprimé en Chine/Impreso en China/Gedruckt in China.
 ®™ Trademarks used in some countries of the world under license from®™ Marques utilisées dans certains pays sous licence de/Marcas registradas utilizadas en algunos países del mundo bajo licencia de/Warenzeichen verwendet in einigen Ländern der Welt in Lizenz von/Intex Marketing Ltd. to/a/a/an Intex Trading Ltd., Intex Development Co. Ltd., G.P.O. Box 28829, Hong Kong & Intex Recreation Corp., P.O. Box 1440, Long Beach, CA 90801 • Distributed in the European Union by/Distribué dans l'Union Européenne par/Distribuido en la Unión Europea por/Vertrieb in der Europäischen Union durch/Intex Trading B.V., Venneveld 9, 4705 RR Roosendaal - The Netherlands
 www.intexcorp.com

INTEX®

HEBEN SIE DIESE BEDIENUNGSANLEITUNG AUF

Seite 4