

Vertrieben durch



Steinbach International GmbH

L. Steinbach Platz 1,
AT-4311 Schwertberg



helpdesk.steinbach.at



Produktinformationen/ Product information/ Informations relatives au produit/ Informazioni sul prodotto/ Informacije o izdelku/ Informații despre produs/ Informace o výrobku/ Informacje o proizvodu/ Termékinformáció/Informácie o výrobku/ Продуктова информация/ Ürün bilgileri/ Informacije o produkcije/ Información sobre el producto

steinbach-group.com



Pool Control App



Ersatzteile/ Spare parts/ Pièces de rechange/ Parti di ricambio/ Nadomestni deli/ Piese de schimb/ Náhradní díly/ Zamjenski dijelovi/ Pótalkatrészek/ Náhradné diely/ Резервни части/ Yedek parçalar/ Części zamienne/ Piezas de recambio

steinbach-group.com/de/ersatzteile

Schwimmbadreiniger

Poolrunner Battery+



de	Schwimmbadreiniger.....	5	en	Pool cleaner.....	18
fr	Nettoyeur de piscine.....	31	it	Pulitore per piscina.....	44
es	Limpiafondos de piscina.....	57	cs	Čistič bazénů.....	70
hu	Úszómedence tisztító.....	83	sl	Čistilnik bazena.....	96
sk	Čistič bazénu.....	109	pl	Odkurzacz basenowy.....	122
ro	Dispozitiv de curățare a piscinei.....	135	hr/bs	Čistač bazena.....	148
bg	Уред за почистване на басейни.....	161	tr	Yüzme havuzu temizleyicisi.....	174



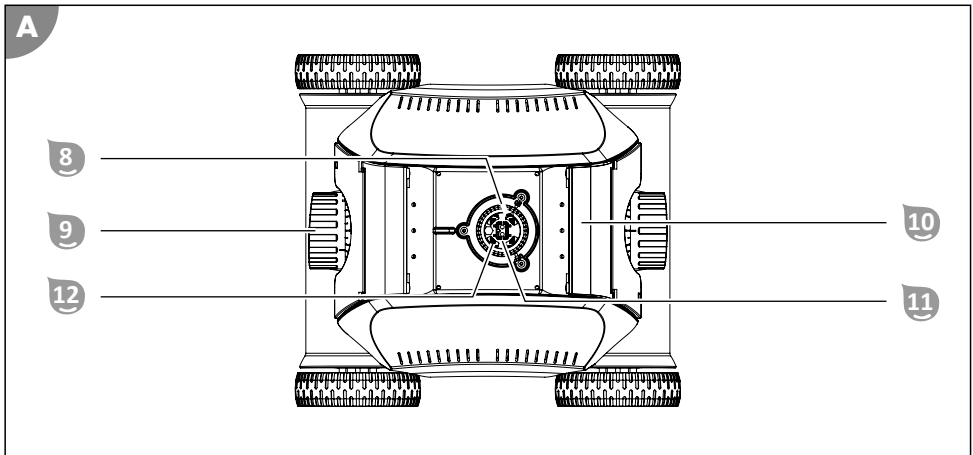
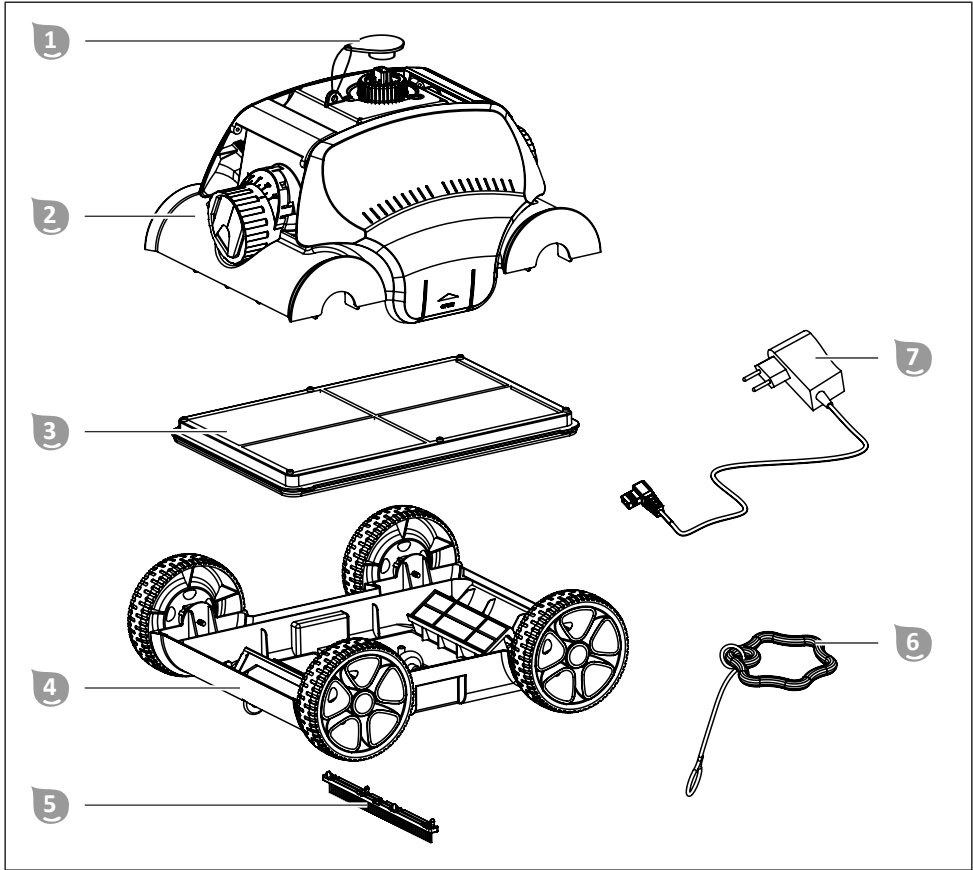

Lieferumfang/Geräteteile

- 1 Schutzkappe
- 2 Oberteil
- 3 Filtereinheit
- 4 Unterteil

Geräteteile

- 8 Drehschalter
- 9 Düse

- 5 Bürste
- 6 Schwimmgriff mit Nylonschnur
- 7 Ladegerät
Bedienungsanleitung (ohne Abbildung)

- 10 Griff
- 11 Ladestecker
- 12 Statusanzeige

Inhaltsverzeichnis

Übersicht.....	3
Lieferumfang/Geräteteile.....	4
Allgemeines.....	6
Zeichenerklärung.....	6
Sicherheit.....	7
Auspacken und Lieferumfang prüfen.....	8
Beschreibung.....	8
Vorbereitung.....	9
Akku laden.....	9
Grundeinstellungen.....	9
Bedienung.....	11
Becken reinigen.....	11
Gerät außer Betrieb nehmen.....	12
Reinigung.....	13
Lagerung.....	13
Fehlersuche.....	13
Technische Daten.....	14
Ersatzteile.....	15
Konformitätserklärung.....	16
Entsorgung.....	16

Allgemeines

Betriebsanleitung lesen und aufbewahren



Diese Betriebsanleitung gehört zum Schwimmbadreiniger Poolrunner Battery+ (im Folgenden auch „Gerät“ genannt). Sie enthält wichtige Information zur Inbetriebnahme und Bedienung.

Lesen Sie die Betriebsanleitung, insbesondere die Sicherheitshinweise, sorgfältig durch, bevor Sie das Gerät einsetzen. Die Nichtbeachtung dieser Betriebsanleitung kann zu schweren Verletzungen oder Schäden am Gerät führen.

Bewahren Sie die Betriebsanleitung für die weitere Nutzung auf. Wenn Sie das Gerät an Dritte weitergeben, geben Sie unbedingt diese Betriebsanleitung mit.

Bestimmungsgemäßer Gebrauch

Dieses Gerät ist ausschließlich zur Unterhaltsreinigung privater Schwimmbecken bestimmt. Das Gerät ist nicht geeignet für Folienbecken mit einer Folienstärke unter 0,4 mm.

Es ist ausschließlich für den Privatgebrauch bestimmt und nicht für den gewerblichen Bereich geeignet. Verwenden Sie das Gerät nur wie in dieser Betriebsanleitung beschrieben. Jede andere Verwendung gilt als nicht bestimmungsgemäß und kann zu Sachschäden oder sogar zu Personenschäden führen. Das Gerät ist kein Kinderspielzeug.

Der Hersteller oder Händler übernimmt keine Haftung für Schäden, die durch nicht bestimmungsgemäßen oder falschen Gebrauch entstanden sind.

Zeichenerklärung

Die folgenden Symbole werden in dieser Betriebsanleitung, auf dem Gerät oder auf der Verpackung verwendet.



Hier finden Sie nützliche Zusatzinformationen.



Beschädigungsgefahr!
Verpackung nicht mit scharfen oder spitzen Gegenständen (z. B. Messer) öffnen



Lithium-Ionen-Batterien in Ausrüstung oder Lithium-Ionen-Batterien mit Ausrüstung verpackt
Schwimmbadreiniger



Dieses Symbol gibt Informationen zur Energieeffizienz externer Netzteile.



Das Ladegerät nur in Innenräumen benutzen



Elektrisches Geräte mit doppelt schutzisoliertem Gehäuse (Schutzklasse II)

Sicherheit

Die folgenden Signalworte werden in dieser Betriebsanleitung verwendet.

⚠️ WARNUNG!

Dieses Symbolsymbol/-wort bezeichnet eine Gefährdung mit einem mittleren Risikograd, die, wenn sie nicht vermieden wird, den Tod oder eine schwere Verletzung zur Folge haben kann.

⚠️ VORSICHT!

Dieses Symbolsymbol/-wort bezeichnet eine Gefährdung mit einem niedrigen Risikograd, die, wenn sie nicht vermieden wird, eine geringfügige oder mäßige Verletzung zur Folge haben kann.

HINWEIS!

Dieses Signalwort warnt vor möglichen Sachschäden.

Allgemeine Sicherheitshinweise

Sicherheitshinweise für Personen

⚠️ WARNUNG!

Gefahren für Kinder und Personen mit verringerten physischen, sensorischen oder mentalen Fähigkeiten (beispielsweise teilweise Behinderte, ältere Personen mit Einschränkung ihrer physischen und mentalen Fähigkeiten) oder Mangel an Erfahrung und Wissen (beispielsweise ältere Kinder).

Unsachgemäßer Umgang mit dem Gerät kann schwere Verletzungen oder Schäden des Geräts zur Folge haben.

- Gestatten Sie anderen erst dann Zugang zum Gerät, nachdem diese die Anleitung vollständig gelesen und sinngemäß verstanden haben oder über den bestimmungsgemäßen Gebrauch und die damit verbundenen Gefahren unterrichtet wurden.
- Lassen Sie Personen mit verringerten physischen, sensorischen oder mentalen Fähigkeiten (z. B.: Kinder oder Betrunkene) oder Mangel an Erfahrung und Wissen (z. B.: Kinder) niemals unbeaufsichtigt in die Nähe des Geräts.
- Erlauben Sie niemals Kindern und Personen mit verringerten physischen, sensorischen oder mentalen Fähigkeiten oder Mangel an Erfahrung und Wissen, das Gerät zu benutzen.
- Lassen Sie Reinigung und Benutzerwartung nicht von Kindern durchführen.
- Kinder dürfen nicht mit dem Gerät oder mit der Anschlussleitung spielen.
- Betreiben Sie das Gerät nicht in beeinträchtigtem Zustand (z.B.: unter Einfluss von Drogen, Alkohol oder Medikamenten).

⚠️ WARNUNG!

Verletzungsgefahr durch mangelnde Qualifikation!

Mangelnde Erfahrung oder Fertigkeit im Umgang mit benötigten Werkzeugen und fehlende Kenntnis regionaler oder normativer Bestimmungen für erforderliche handwerkliche Arbeiten kann schwerste Verletzungen oder Sachschäden zur Folge haben.

- Beauftragen Sie für alle Arbeiten, deren Risiken Sie nicht durch ausreichend persönliche Erfahrung abschätzen können, eine qualifizierte Fachkraft.

Zusätzliche Sicherheitshinweise für Ladegeräte

Verwendung und Behandlung des Ladegerätes

- Schließen Sie das Ladegerät nur an, wenn die Netzspannung der Steckdose mit der Angabe auf dem Typenschild übereinstimmt.
- Schließen Sie das Ladegerät nur an eine gut zugängliche Steckdose an, damit Sie es bei einem Störfall schnell vom Stromnetz trennen können.
- Sorgen Sie beim Aufladen des Akkus immer für eine ausreichende Lüftung. Es können Gase entstehen.
- Verwenden Sie das Ladegerät nur zum Aufladen von vom Hersteller freigegebenen Akkus.
- Laden Sie keine nicht-wiederaufladbaren Batterien auf.
- Ein zersprungener oder in irgendeiner Weise beschädigter Akku darf nicht mit dem Ladegerät verbunden werden.
- Schützen Sie das Ladegerät vor jeder Art von Feuchtigkeit.
- Verwenden Sie das Ladegerät nur in Innenräumen. Betreiben Sie es nie in Feuchträumen oder im Regen.
- Benutzen Sie das Ladegerät niemals in Umgebungen mit explosiven oder entflammaren Materialien. Es besteht Feuer- und Explosionsgefahr.
- Stellen Sie keine Gegenstände auf das Ladegerät und decken Sie das Ladegerät nicht ab.
- Stellen Sie das Ladegerät nicht in der Nähe einer Wärmequelle auf.
- Prüfen Sie das Ladegerät regelmäßig auf Schäden.
- Benutzen Sie ein beschädigtes Ladegerät erst nach erfolgter Reparatur wieder.
- Das Ladegerät darf nicht auseinanderggebaut werden. Reparaturen dürfen nur von einem zugelassenen technischen Kundendienst durchgeführt werden.
- Benutzen Sie das Ladegerät nicht, wenn es Schlägen oder Stößen ausgesetzt wurde oder heruntergefallen ist.
- Trennen Sie das Ladegerät nach jeder Benutzung vom Netz.
- Trennen Sie das Ladegerät vor Reinigung, Instandhaltung, Lagerung und Transport vom Netz und lassen Sie es vollständig abkühlen.
- **Laden Sie die Akkus nur mit Ladegeräten auf, die vom Hersteller empfohlen werden.** *Durch ein Ladegerät, das für eine bestimmte Art von Akkus geeignet ist, besteht Brandgefahr, wenn es mit anderen Akkus verwendet wird.*

Auspacken und Lieferumfang prüfen

WARNUNG!

Erstickungsgefahr durch Verpackungsmaterial!

Verfangen des Kopfes in Verpackungsfolie oder Verschlucken von sonstigem Verpackungsmaterial kann zum Tod durch Erstickung führen. Speziell für Kinder sowie geistig beeinträchtigte Menschen, die die Risiken durch Mangel an Wissen und Erfahrung nicht abschätzen können, besteht hierfür erhöhtes Gefahrenpotential.

- Stellen Sie sicher, dass Kinder sowie geistig beeinträchtigte Menschen nicht mit dem Verpackungsmaterial spielen.

Beschreibung

Beschreibung des Schwimmbadreinigers

Der akkubetriebene Schwimmbadreiniger führt die Unterhaltsreinigung des Bodens Ihres befüllten Beckens durch.

Die verstellbaren Düsen  bestimmen den Fahrweg und die Geschwindigkeit des Schwimmbadreinigers.

Die abnehmbare Filtereinheit  filtert das Wasser und sammelt Ablagerungen aus dem Becken.

Eine optionale Bürste **5** kann je nach Verschmutzungsgrad das Reinigungsergebnis verbessern. Wenn der Akku erschöpft ist, beendet der Schwimmbadreiniger die Reinigung.

Die Statusanzeige **12** am Oberteil **2** gibt Auskunft über den Betriebszustand:

- blau leuchten: Das Gerät ist eingeschaltet.
- blau blinken: Das Gerät reinigt das Becken.
- blau blinken (schnell): Das Gerät ist außerhalb des Wassers.
- rot leuchten: Das Gerät hat die Reinigung beendet.
- rot blinken: Das Gerät hat eine Störung.
- rot blinken einmalig: Das Gerät schaltet sich aus.

Vorbereitung

Akku laden

⚠️ WARNUNG!

Brandgefahr!

Laden bei einer Temperatur unter 10 °C führt zur chemischen Schädigung der Zelle und kann zu einem Brand führen.

- Laden Sie den Akku bei Raumtemperatur.

Ladevorgang

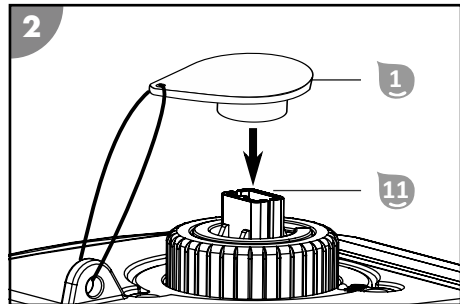
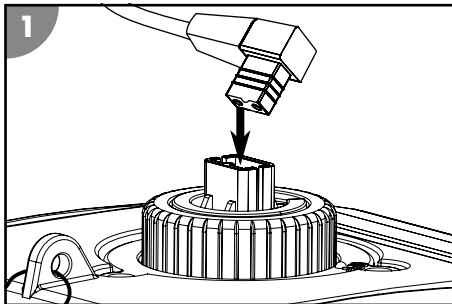

1. Schalten Sie das Gerät vor dem Ladevorgang aus.
2. Nehmen Sie die Schutzkappe **1** vom Ladestecker **11**.
3. Verbinden Sie das Ladegerät mit dem Gerät.
4. Stecken Sie das Ladegerät in eine Steckdose.
Die Ladekontrollleuchte leuchtet rot. Der Akku wird geladen.
5. Wenn die Ladekontrollleuchte grün leuchtet, trennen Sie das Ladegerät von der Stromversorgung und dem Gerät.
6. Setzen Sie die Schutzkappe **1** auf den Ladestecker **11**.
Der Akku ist geladen.

Grundeinstellungen

Düsen einstellen

Die folgenden Einstellungen sind Empfehlungen. Passen Sie diese Grundeinstellungen an die tatsächliche Beschaffenheit Ihres Beckens an.

0°/30°: passend für die meisten Becken

0°/40°: zum Abdecken einer großen
Reinigungsfläche

20°/20°: für runde Becken

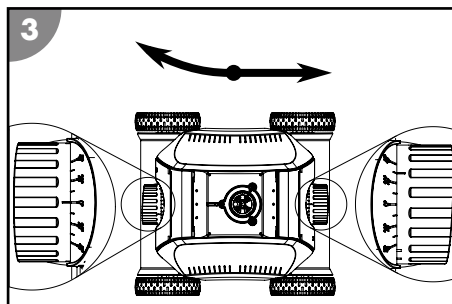

Schwimmgriff montieren

Montieren Sie den Schwimmgriff um das Gerät kontrolliert in das Becken zu setzen und aus dem Becken zu nehmen.

1. Führen Sie das Ende der Nylonschnur des Schwimmgriffs **6** durch die Öse am Oberteil **2**.
2. Kürzen Sie die Nylonschnur auf eine Länge die in etwa Ihrer Beckentiefe entspricht und verknoten Sie sie.

Der Schwimmgriff ist montiert.

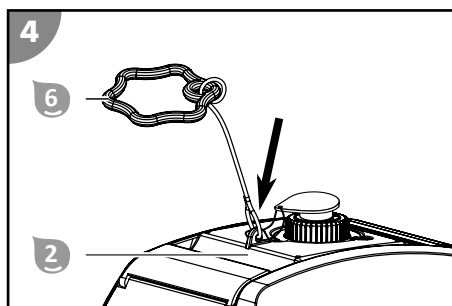

Bürste montieren

Je nach Vor-Ort-Bedingungen, wie z. B. Art und Menge des angefallenen Schmutzes oder Oberflächenstruktur des Bodens, kann die Bürste **5** die Reinigung Ihres Beckens verbessern. Betreiben Sie das Gerät nur dann mit montierter Bürste, wenn Sie dadurch ein verbessertes Reinigungsergebnis feststellen.

1. Drücken Sie die Bürstenleiste **5** in die Vertiefung an der Unterseite des Unterteils **4**.
2. Stellen Sie sicher, dass die Bürstenleiste **5** vollständig eingerastet ist und fest sitzt.

Die Bürste ist montiert.

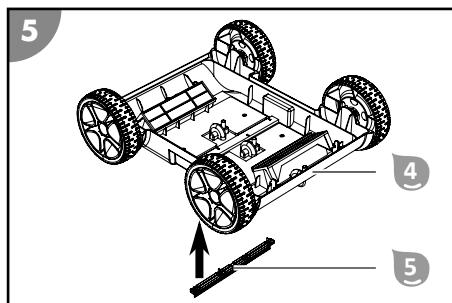

Bürste demontieren

1. Entriegeln Sie die Haken der Bürstenleiste **5** von der Innenseite und drücken Sie die Bürstenleiste gleichzeitig aus dem Unterteil **4**.
2. Entnehmen Sie die Bürstenleiste **5**.

Die Bürste ist demontiert.

Bedienung

⚠️ WARNUNG!

Lebensgefahr beim Betrieb während des Badens!

Haare oder Kleidungsstücke können angesaugt oder vom Reinigungselement gefangen werden und im Extremfall Personen unter Wasser halten und am Auftauchen hindern.

- Betreiben Sie das Gerät niemals während sich Personen im Pool befinden.
- Verhindern Sie jeden Zugang zum Pool, solange das Geräte in Betrieb ist.

Prüfen Sie folgendes vor jedem Gebrauch:

- Sind Schäden am Gerät erkennbar?
- Sind Schäden an den Bedienelementen erkennbar?
- Ist die Funktion der Einzelteile gegeben?
- Ist das Zubehör in einwandfreiem Zustand?
- Sind alle Leitungen in einwandfreiem Zustand?

Nehmen Sie ein beschädigtes Gerät oder Zubehör nicht in Betrieb. Lassen Sie es durch den Hersteller oder seinen Kundendienst oder eine qualifizierte Fachkraft überprüfen und reparieren.

Becken reinigen

Beachten Sie folgendes, bevor Sie Ihr Becken reinigen:

- Entfernen Sie mögliche Abdeckungen bzw. Folien vom Becken.
- Entfernen Sie Hindernisse (z.B. Leiter) aus dem Becken.
- Schalten Sie die Filteranlage mindestens eine Stunde vor Beginn der Reinigung ab, damit sich Verunreinigungen im Wasser am Boden absetzen können.

Gehen Sie wie folgt vor, um Ihr Becken zu reinigen:

1. Setzen Sie die Filtereinheit ein.
2. Setzen Sie das Gerät ins Becken und schalten es ein.

Filtereinheit einsetzen

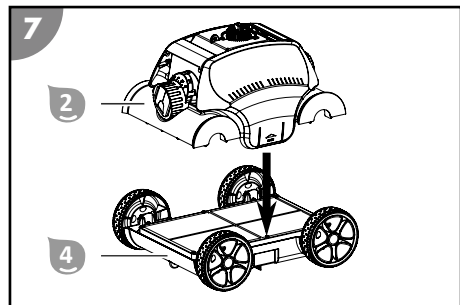
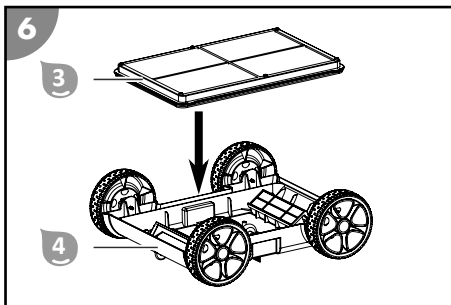

1. Setzen Sie die Filtereinheit **3** in das Unterteil **4** ein.
2. Setzen Sie das Oberteil **2** in das Unterteil **4** ein, bis dieses beidseitig eingerastet ist. Die Filtereinheit ist eingesetzt.

Gerät ins Becken setzen und Reinigung starten

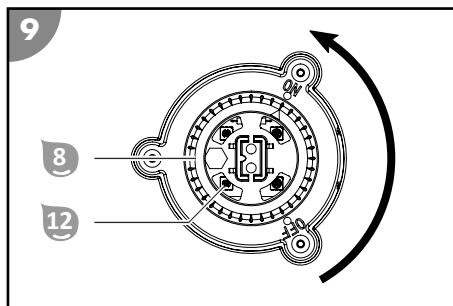
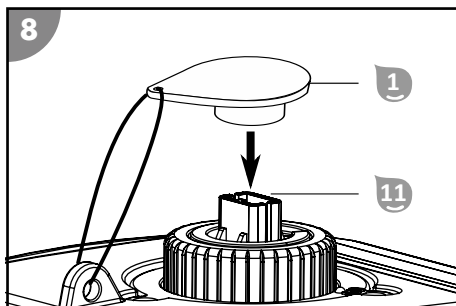

1. Setzen Sie die Schutzkappe **1** auf den Ladestecker **11**.
2. Stellen Sie den Drehschalter **8** auf ON.

*Die Statusanzeige **12** leuchtet blau. Das Gerät ist eingeschaltet und betriebsbereit.*

1. Halten Sie das Gerät am Griff **10** fest und tauchen es langsam ins Wasser, bis die Luft vollständig entwichen ist.
2. Lassen Sie das Gerät an der Nylonschnur des Schwimmgriffs kontrolliert zu Boden sinken. Achten Sie darauf, dass das Gerät mit der Unterseite am Boden des Beckens aufkommt und die Reinigung ungehindert in Richtung Mitte des Beckens starten kann.

*Die Statusanzeige **12** blinkt blau.*

Das Gerät ist ins Becken gesetzt und startet zeitverzögert mit der Reinigung.

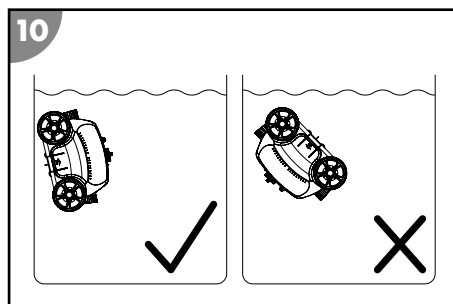

Gerät außer Betrieb nehmen

Gehen Sie wie folgt vor, um das Gerät außer Betrieb zu nehmen:

1. Heben Sie das Gerät aus dem Becken und schalten es aus.
2. Reinigen Sie die Filtereinheit und das Gerät.

Reinigung beenden

Das Gerät beendet die Reinigung automatisch, sobald der Akku fast aufgebraucht ist. Die Statusanzeige **12** leuchtet rot, während das Gerät zur Beckenwand fährt.

Gerät aus dem Becken heben

1. Ziehen Sie das Gerät mit Hilfe des Schwimmgriffs und der Nylonschnur **6** langsam in Richtung Wasseroberfläche, bis Sie den Griff **10** erreichen können.
2. Heben Sie das Gerät am Griff **10** langsam aus dem Wasser und halten es über der Wasseroberfläche. Nach 10-15 Sekunden ist der Großteil des im Gehäuse gesammelten Wassers wieder ins Becken zurückgeflossen.
3. Stellen Sie den Drehschalter **8** auf OFF.

*Die Statusanzeige **12** blinkt einmalig rot und das Gerät schaltet sich aus.*

4. Stellen Sie das Gerät neben das Becken.

Das Gerät ist aus dem Becken gehoben.



Reinigen Sie das Gerät nach jedem Betrieb, um weiteren störungsfreien Betrieb zu gewährleisten.

Reinigung

Reinigen Sie das Gerät ausschließlich mit handelsüblichem Badezimmerreiniger, klarem Leitungswasser und einem fusselfreiem Tuch. Aggressive Reinigungsmittel können das Gerät beschädigen. Trocknen Sie das Produkt mit einem fusselfreiem Tuch.

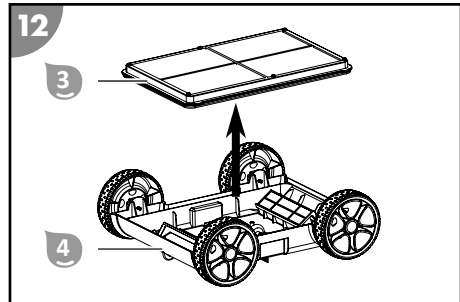
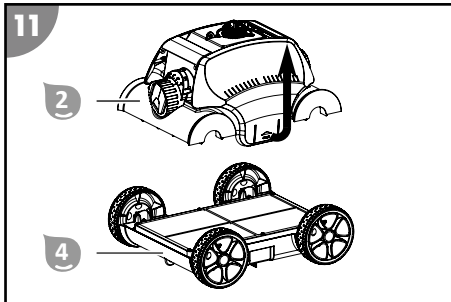

1. Ziehen Sie die zwei Schnappverschlüsse auseinander und heben Sie das Oberteil 2 ab.
2. Entnehmen Sie die Filtereinheit 3 aus dem Unterteil 4.
3. Spülen Sie die Filtereinheit 3 gründlich mit klarem Leitungswasser aus.
4. Spülen Sie das Gerät nach jeder Verwendung mit klarem Leitungswasser ab und aus.

Das Gerät ist gereinigt.

Lagerung

1. Reinigen Sie das Gerät gründlich (siehe Kapitel "Reinigung").
2. Lassen Sie alle Teile vollständig abtrocknen.
3. Laden Sie das Gerät vollständig auf.
Durch Selbstentladung ist ein Nachladen spätestens alle 3 Monate erforderlich.
4. Anschließend lagern Sie Gerät und Zubehör an einem trockenen und frostfreien Ort ($\geq +5\text{ }^{\circ}\text{C}$) ohne direkter Sonneneinstrahlung.

Fehlersuche

Fehlerbild	Ursache	Behebung
Das Gerät lässt sich nicht einschalten und die Statusanzeige leuchtet nicht.	Der Akku ist leer.	Laden Sie den Akku auf.
	Der Akku ist defekt.	Wenden Sie sich an den Kundendienst.
Die Ladekontrollleuchte leuchtet nicht.	Das Ladegerät ist defekt.	Wenden Sie sich an den Kundendienst.
Die Akkulaufzeit ist kürzer als erwartet.	Die Wassertemperatur ist zu niedrig.	Verwenden Sie das Gerät nur unter den zulässigen Betriebsbedingungen. Siehe Kapitel "Technische Daten".
	Der Akku war nicht vollständig geladen.	Laden Sie den Akku vollständig auf.

Fehlerbild	Ursache	Behebung
Das Gerät funktioniert nicht und die Statusanzeige blinkt rot.	Das Gerät hat eine Störung.	Wenden Sie sich an den Kundendienst.
Das Gerät kann nicht alle Stellen erreichen.	Die Düseneinstellung ist unpassend.	Ändern Sie die Einstellung der Düsen.
	Der Wasserkreislauf des Beckens ist eingeschaltet.	Schalten Sie die Filteranlage des Beckens aus.
Das Gerät arbeitet nicht.	Es befinden sich Fremdkörper im Antrieb.	Wenden Sie sich an den Kundendienst.
Das Gerät schwimmt auf oder dreht sich am Beckenboden im Kreis.	Zu viel Luft im Gehäuse.	Lassen Sie die gesamte Luft entweichen.
	Der Salzgehalt ist zu hoch und das Gerät hat mehr Auftrieb.	Stellen Sie den Salzgehalt richtig ein. Siehe Kapitel "Technische Daten".

Falls sich die Störung nicht beheben lässt, kontaktieren Sie den auf der letzten Seite angegebenen Kundendienst.

Technische Daten

SCHWIMMBADREINIGER

Modell:	HJ1103
Artikelnummer:	061013
Breite Reinigungselement:	210 mm
Geschwindigkeit:	max. 16 m/min
Tauchtiefe:	max. 2,0 m
Filterfeinheit:	180 µm
Schutzart:	IPX8
App-Steuerung	nicht verfügbar

POOL

Poolgröße - Bodenfläche:	max. 80 m ²
Salzgehalt Wasser (Salzelektrolyse):	< 0,5 %
Wassertemperatur:	10°C - 35°C
Umgebungstemperatur:	10°C - 40°C

LADEGERÄT

Modell:	XSG1261800EU
Nennleistung:	45 W
Betriebsspannung und -frequenz:	100-240 V~, 50/60 Hz
Ausgangsspannung:	12,6 V ===
Schutzart:	IP20



AKKU

Akkutyp:	Lithium-Ionen
Akkukapazität:	6.600 mAh
Ladezeit:	5 - 6 Stunden
Laufzeit:	bis zu 120 min

Ersatzteile

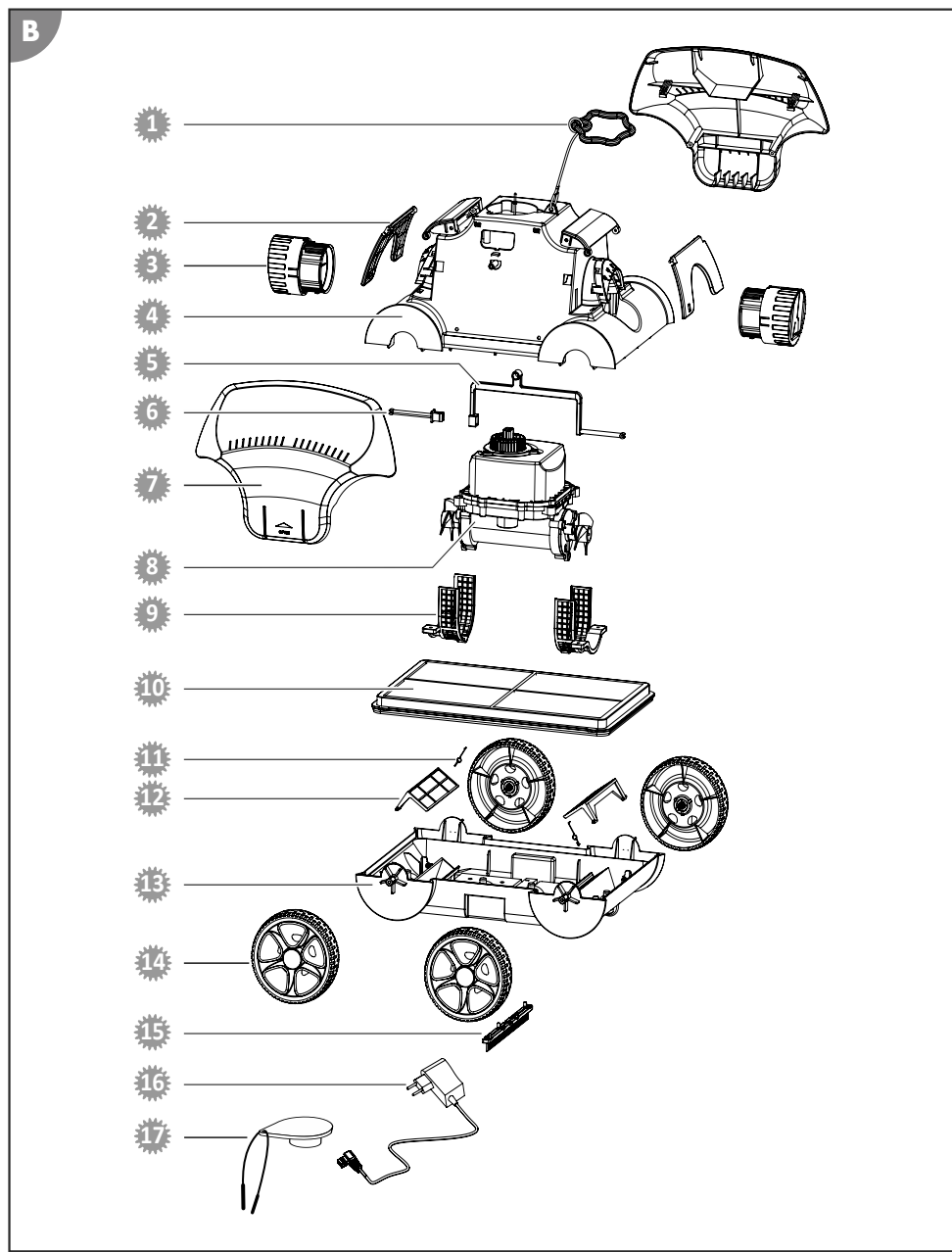
de



- | | |
|--|--|
|  061981 - Schwimmgriff |  061988 - Schutzgitter Motor- / Pumpeinheit |
|  061984 - Schwingplatte |  061990 - Filtereinsatz |
|  061986 - Düse |  061989 - Feder Filterklappe |
|  061982 - Abdeckung Antriebseinheit |  061946 - Filterklappe |
|  061985 - Sicherungsgestänge 2 lang |  061992 - Gehäuse Unterteil |
|  061983 - Sicherungsgestänge 1 kurz |  061993 - Rad |
|  061980 - Seitenabdeckung |  061942 - Bürste |
|  061987 - Motor- / Pumpeinheit mit Akku |  061995 - Netzteil |
| |  061996 - Schutzkappe |

Konformitätserklärung



Hiermit erklärt die Steinbach International GmbH, dass das Gerät den folgenden Richtlinien entspricht:

- 2014/35/EU (EN 60335-1:2012+A11:2014+A13:2017; EN 60335-2-41:2003+A1:2004+A2:2010; EN 62233:2008)
- 2014/30/EU (EN 55014-1:2006+A1:2009+A2:2011; EN 55014-2:2015; EN 61000-3-2:2014; EN 61000-3-3:2013)

Der vollständige Text der EU-Konformitätserklärung kann bei der am Ende dieser Anleitung angeführten Adresse angefordert werden.

Entsorgung

Verpackung entsorgen



Entsorgen Sie die Verpackung sortenrein. Geben Sie Pappe und Karton zum Altpapier, Folien in die Wertstoffsammlung.

Altgerät entsorgen



Altgeräte dürfen nicht in den Hausmüll!

Sollte das Gerät einmal nicht mehr benutzt werden können, so ist jeder Verbraucher **gesetzlich verpflichtet, Altgeräte getrennt vom Hausmüll**, z. B. bei einer Sammelstelle seiner Gemeinde/seines Stadtteils, abzugeben. Damit wird gewährleistet, dass Altgeräte fachgerecht verwertet und negative Auswirkungen auf die Umwelt vermieden werden. Deswegen sind Elektrogeräte mit obenstehendem Symbol gekennzeichnet.



Batterien und Akkus dürfen nicht in den Hausmüll!

Als Verbraucher sind Sie gesetzlich verpflichtet, alle Batterien und Akkus, egal, ob sie Schadstoffe* enthalten oder nicht, bei einer Sammelstelle in Ihrer Gemeinde/ Ihrem Stadtteil oder im Handel abzugeben, damit sie einer umweltschonenden Entsorgung zugeführt werden können.

* gekennzeichnet mit: Cd = Cadmium, Hg = Quecksilber, Pb = Blei, Li = Lithium

Package contents/components

- 1 Protective cap
- 2 Top part
- 3 Filter unit
- 4 Bottom part
- 5 Brush
- 6 Floating handle with nylon cord
- 7 Charger
Instruction manual (not shown)

Components

- 8 Rotary switch
- 9 Nozzle
- 10 Handle
- 11 Charging plug
- 12 Status indicator



Contents

Overview.....	3
Package contents/components.....	17
General Information.....	19
Explanation of Symbols.....	19
Safety.....	20
Unpacking and checking the package contents.....	21
Description.....	21
Preparation.....	22
Charging the rechargeable battery.....	22
Basic settings.....	22
Operation.....	23
Cleaning the pool.....	24
Switching off the device.....	25
Cleaning.....	25
Storage.....	26
Troubleshooting.....	26
Technical data.....	27
Spare parts.....	28
Declaration of Conformity.....	29
Disposal.....	29

General Information

Read and keep the operating instructions



These operating instructions are part of the Pool Runner Battery+ pool cleaner (in the following also called "device"). It contains important information about startup and operation. Read the operating instructions and especially the safety instructions carefully before using the device. Non-observance of these operating instructions can lead to severe injuries or damage to the device.

Keep the operating instructions for further use. If you pass on the device to a third party, you must pass on these operating instructions as well.

Intended use

This device is exclusively designed to keep private pools clean. The device is not suited for pools with liners with a liner thickness of less than 0.4 mm.

This product is exclusively intended for private use and not suited for the commercial sector. Only use the device as described in these operating instructions. Any other use is considered inappropriate and may lead to material damage or even injury. The device is not a toy.

The manufacturer or retailer will not assume any liability for damage caused by inappropriate or incorrect use.

Explanation of Symbols

The following symbols are used in these operating instructions, on the device or on the packaging.



Here you will find useful additional information.



Risk of damage!
Do not open the packaging with sharp or pointed objects, such as cutters.



Lithium ion batteries in equipment or lithium ion batteries packaged with equipment. Pool cleaner



This symbol provides information about the energy efficiency of external power adapters.



Only use the charger indoors



Electrical device with double insulated housing (protection class II)

Safety

The following signal words are used in these operating instructions.

WARNING!

This signal symbol/word denotes a hazard with an average risk level that could lead to death or severe injury if it is not avoided.

CAUTION!

This signal symbol/word denotes a hazard with a low risk level that could lead to mild or moderate injury if it is not avoided.

NOTICE!

This signal word provides a warning about potential material damage.

General safety instructions

Safety instructions for persons

WARNING!

Danger to children and persons with reduced physical, sensory or mental capacities (such as partially disabled persons/older persons with reduced physical and mental capacities) or persons lacking experience and knowledge (such as older children).

Improper handling of the device can lead to severe injury or damage to the device.

- Only allow others to access the device after they have read and comprehended the entire manual or have been instructed about the intended use and the associated risks.
- Never let persons with reduced physical, sensory or mental capacities (such as children or drunk people) or a lack of experience and knowledge unsupervised near the device.
- Never allow children and persons with limited physical, sensory or mental capacities or persons lacking the respective experience and knowledge to operate the device.
- Do not let children clean or service the device.
- Children are not allowed to play with the device or with the power cable.
- Do not operate the device when impaired (e.g. under the influence of drugs, alcohol or medication).

WARNING!

Risk of injury through insufficient qualification!

Insufficient experience or skills for handling the required tools and insufficient knowledge of regional or normative regulations for the required work can lead to severe injuries or material damage.

- Assign all work whose risks you cannot estimate due to insufficient personal experience to a qualified expert.

Additional safety instructions for chargers

Use and handling of the charger

- Only connect the charger if the mains voltage of the socket matches that on the type plate.
- Only connect the charger to an easily accessible socket so that you can quickly disconnect it in the case of a fault.
- Always ensure sufficient ventilation while charging the rechargeable battery. Gases might be released.
- Only use the charger to recharge rechargeable batteries approved by the manufacturer.
- Do not recharge non-rechargeable batteries.

- A cracked or otherwise damaged rechargeable battery must not be connected to the charger.
- Protect the charger from any kind of moisture.
- Only use the charger indoors. Never operate it in damp rooms or in the rain.
- Never use the charger in environments with explosive or flammable materials. Risk of fire and explosion.
- Do not place any objects on the charger and do not cover the charger.
- Do not install the charger close to a heat source.
- Regularly check the charger for damage.
- Do not use a damaged charger until it has been repaired.
- Do not take the charger apart. Repairs must only be carried out through a licensed technical customer service.
- Do not use the charger if it has been subjected to blows or knocks or if it was dropped.
- Disconnect the charger from the mains after each use.
- Disconnect the charger from the mains before cleaning, servicing, storing and transporting it and let it cool down completely.
- **Only charge the rechargeable battery with chargers recommended by the manufacturer.** *A charger that is suited for a certain type of rechargeable battery poses a risk of fire if it is used with other types of rechargeable batteries.*

Unpacking and checking the package contents

WARNING!

Packaging materials pose a risk of suffocation!

Catching your head in the packaging foil or swallowing other packaging materials can cause death. There is a higher risk for children and mentally challenged persons who cannot estimate the hazard potential due to lack of knowledge and experience.

- Prevent children and mentally challenged persons from playing with the packaging materials.

Description

Description of the pool cleaner

The battery-operated pool cleaner cleans the bottom of your filled pool for maintenance.

The adjustable nozzles  determine the travel path and the speed of the pool cleaner.

The removable filter unit  filters the water and collects deposits in the pool.

Depending on the degree of soiling, an optional brush  can improve the cleaning result.

If the rechargeable battery dies, the pool cleaner stops cleaning.

The status indicator  on the top part  informs you about the operating state:

- lit blue: the device is switched on.
- blinking blue: the device is cleaning the pool.
- blinking blue (rapidly): the device is out of the water.
- lit red: the device is done cleaning.
- blinking red: the device has a fault.
- blinking red (once): the device will switch itself off.

Preparation

Charging the rechargeable battery

⚠ WARNING!

Risk of fire!

Charging at a temperature below 10 °C leads to chemical damage to the cell and can cause a fire.

- Charge the rechargeable battery at room temperature.

Charging process

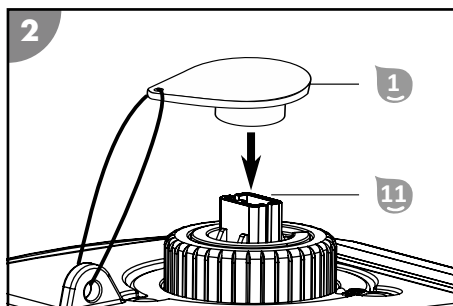
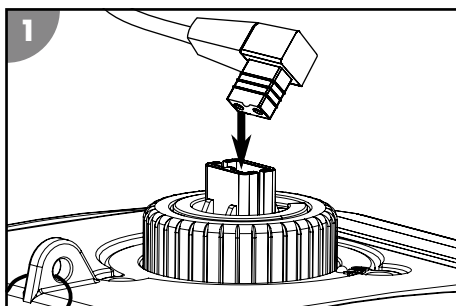

1. Switch off the device before charging.
2. Take the protective cap **1** off the charging plug **11**.
3. Connect the charger to the device.
4. Plug the charger into a socket.

The charge control indicator is lit red. The rechargeable battery is charging.

5. When the charge control indicator is lit green, disconnect the charger from the power supply and the device.
6. Attach the protective cap **1** to the charging plug **11**.

The rechargeable battery is charged.

Basic settings

Adjusting the nozzles

The following settings are recommendations. Adapt the basic settings to the actual properties of your pool.

0°/30°: for most pools

0°/40°: to cover a large cleaning area

20°/20°: for round pools

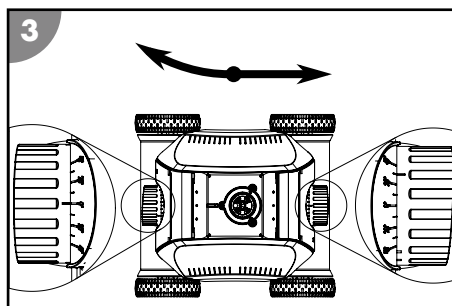

Attaching the floating handle

Attach the floating handle so you can place the device in the pool and take it out of the pool in a controlled manner.

1. Guide the end of the nylon cord of the floating handle 6 through the eyelet on the top part 2.
2. Shorten the nylon cord to a length that roughly corresponds to the depth of your pool and tie it in a knot.

The floating handle is attached.

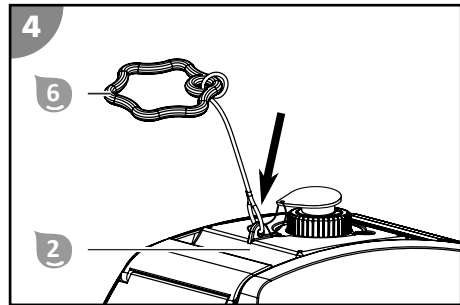

Installing the brush

The brush 5 can improve the cleaning of your pool, depending on the conditions on site, such as type and quantity of dirt or surface structure of the bottom. Only operate the device with the brush installed if this leads to a better cleaning result.

1. Press the brush strip 5 into the indentation on the bottom of the bottom part 4.
2. Make sure that the brush strip 5 has completely engaged and fits tightly.

The brush is installed.

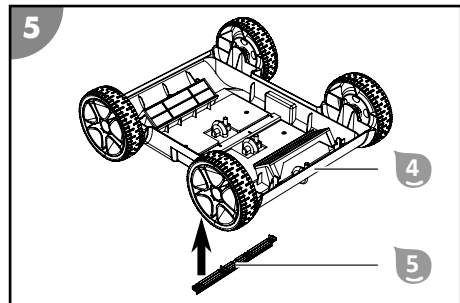

Removing the brush

1. Unlatch the hook of the brush strip 5 from the inside and press the brush strip out of the bottom part 4 at the same time.
2. Take out the brush strip 5.

The brush is removed.

Operation

⚠ WARNING!

Do not operate while swimming! Mortal danger!

Hair or clothing can be sucked in or trapped by the cleaning element, hold persons under water and, in extreme cases, prevent them from resurfacing.

- Never operate the device while there are persons in the pool.
- Prevent any access to the pool as long as the device is in operation.

Check the following before each use:

- Is there visible damage on the device?
- Is there visible damage on the control elements?
- Do all individual parts function?
- Are the accessories in perfect condition?
- Are all cables in perfect condition?

Do not start up a damaged device or damaged accessories. Have them checked by the manufacturer or its customer service or a qualified service technician.

Cleaning the pool

Observe the following before cleaning your pool:

- Remove any cover or foil from the pool.
- Remove obstacles (such as a ladder) from the pool.
- Switch off the filter system at least one hour before the start of cleaning so that particles in the water can settle on the floor.

Proceed as follows to clean your pool:

1. Insert the filter unit.
2. Place the device in the pool and switch it on.

Inserting the filter unit

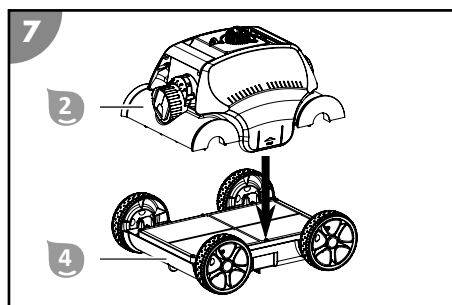
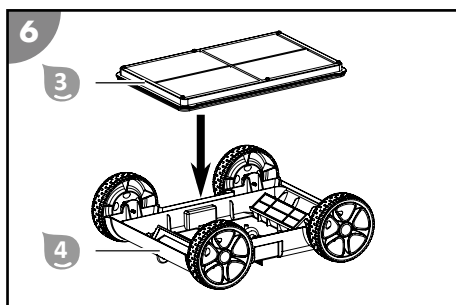

1. Insert the filter unit **3** into the bottom part **4**.
2. Push the top part **2** onto the bottom part **4** until it has snapped into place on both sides.
The filter unit is inserted.

Placing the device in the pool and starting cleaning

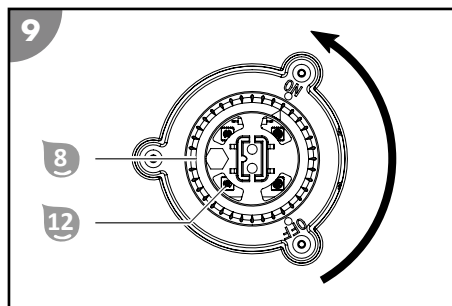
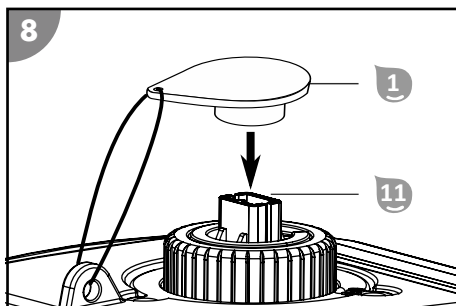

1. Attach the protective cap **1** to the charging plug **11**.
2. Set the rotary switch **8** to ON.
*The status indicator **12** is lit blue. The device is switched on and ready for operation.*

1. Hold the device by the handle **10** and lower it slowly into the water until all the air has escaped.
2. Carefully lower the device to the bottom on the nylon cord of the floating handle.
Make sure that the device lands on the bottom of the pool on its underside and that cleaning can start without obstruction towards the center of the pool.

*The status indicator **12** blinks blue.*

The device is in the pool and starts cleaning with a time delay.

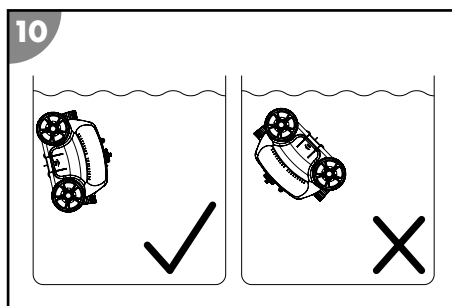

Switching off the device

Proceed as follows to switch off the device:

1. Lift the device out of the pool and switch it off.
2. Clean the filter unit and the device.

Stopping cleaning

The device stops cleaning automatically as soon as the rechargeable battery is almost discharged. The status indicator **12** is lit red while the device moves to the pool wall.

Lifting the device out of the pool

1. Slowly pull the device to the surface by the floating handle **6** and the nylon cord until you can reach the handle **10**.
2. Slowly lift the device out of the water by the handle **10** and hold it above the water surface. After 10 to 15 seconds, most of the water that has collected in the housing has drained back into the pool.
3. Set the rotary switch **8** to OFF.

*The status indicator **12** blinks red once and the device switches itself off.*

4. Set down the device next to the pool.

The device is lifted out of the pool.



Clean the device after each use to ensure continued trouble-free operation.

Cleaning

Only clean the device with a standard bathroom cleaner, clear tap water and a lint-free cloth. Aggressive cleaning agents can damage the device. Dry the product with a lint-free cloth.

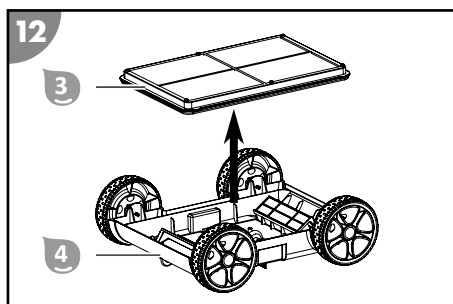
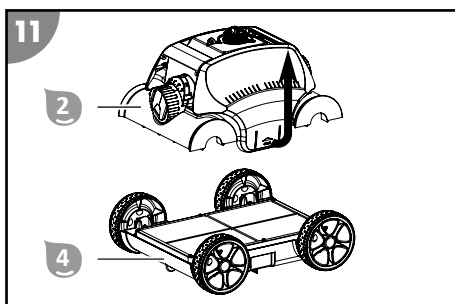

1. Pull the two latches apart and lift off the top part 2.
2. Take the filter unit 3 out of the bottom part 4.
3. Thoroughly rinse the filter unit 3 with plain tap water.
4. Rinse the device after each use with plain tap water inside and out.

The device is clean.

Storage

1. Thoroughly clean the device (see section "Cleaning").
2. Let all parts dry completely.
3. Fully charge the device.
Recharging is required after at latest 3 months due to self-discharge.
4. Then store the device and its accessories in a dry and frost-free place ($\geq +5\text{ }^{\circ}\text{C}$) without direct sunlight.

Troubleshooting

Fault description	Cause	Remedy
The device cannot be switched on and the status indicator is not lit.	The rechargeable battery is dead.	Charge the rechargeable battery.
	The rechargeable battery is defective.	Contact customer service.
The charge control indicator is not lit.	The charger is defective.	Contact customer service.
The rechargeable battery running time is shorter than expected.	The water temperature is too low.	Only use the device under the permissible operating conditions. See section "Technical data".
	The rechargeable battery was not completely charged.	Charge the rechargeable battery completely.
The device does not work and the status indicator blinks red.	The device has a fault.	Contact customer service.
The device cannot reach all spots.	The nozzle setting is not suitable.	Change the setting of the nozzles.
	The water circulation of the pool is switched on.	Switch off the filter system of the pool.
The device does not function.	There are foreign objects in the drive.	Contact customer service.

Fault description	Cause	Remedy
The device floats up or turns in a circle on the pool floor.	Too much air in the housing.	Let all air escape.
	The salt content is too high and the device has more buoyancy.	Set the correct salt content. See section "Technical data".

If the problem cannot be solved, contact the customer service listed on the last page.

Technical data

POOL CLEANER

Model:	HJ1103
Item number:	061013
Width of cleaning element:	210 mm (8.3 inches)
Speed:	max. 16 m/min (53 ft/min)
Immersion depth:	max. 2.0 m (6.5 ft)
Filter mesh:	180 µm
Safety class:	IPX8
App control	not available

POOL

Pool size - floor area:	max. 80 m ² (861 ft ²)
Salt content in water (salt electrolysis):	<0.5%
Water temperature:	10 °C to 35 °C (50 °F to 95 °F)
Ambient temperature:	10 °C to 40 °C (50 °F to 104 °F)

CHARGER









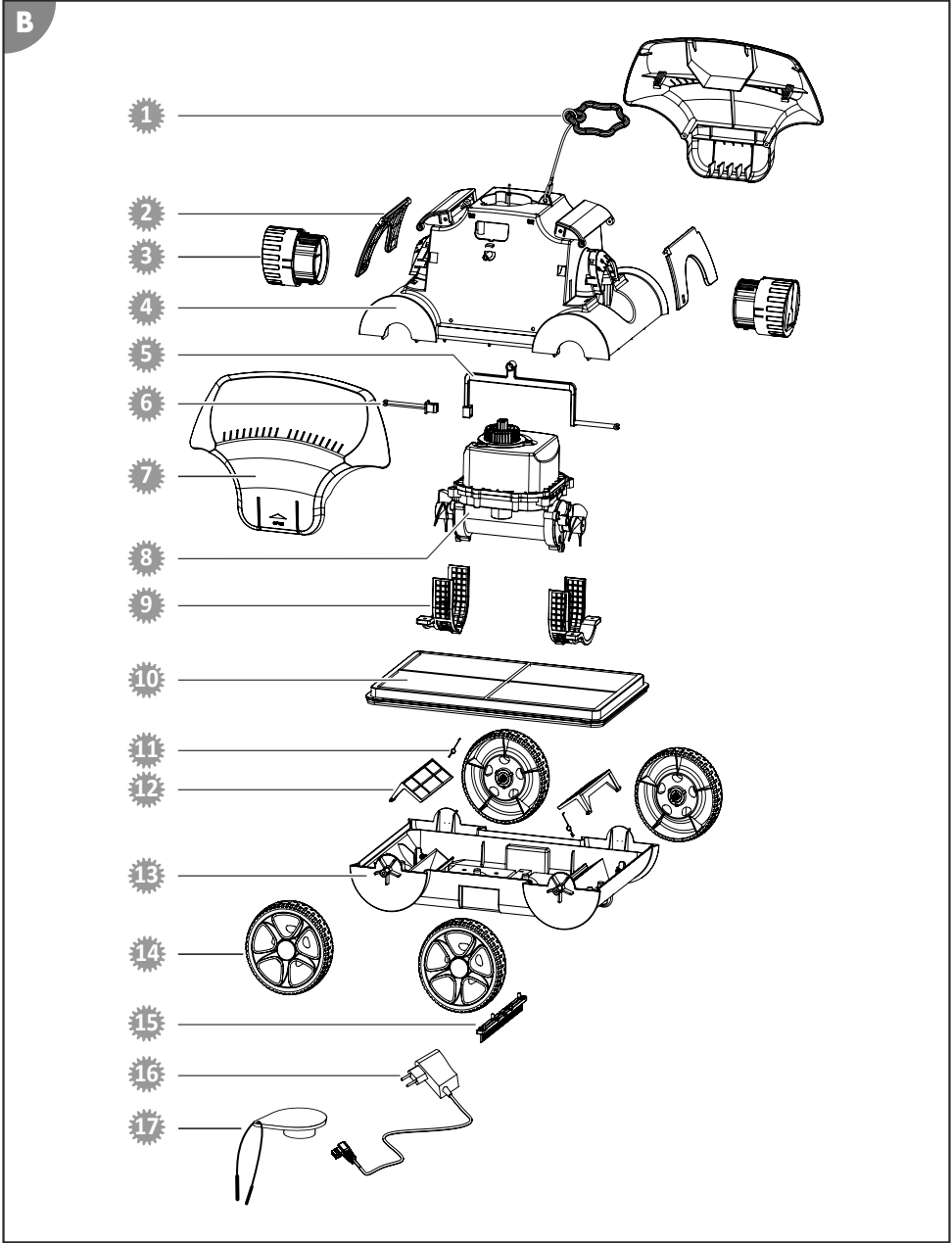







Model:	XSG1261800EU
Rated power:	45 W
Operating voltage and frequency:	100-240 V~, 50/60 Hz
Output voltage:	12.6 V ===
Safety class:	IP20

RECHARGEABLE BATTERY

Type of rechargeable battery:	Lithium-ion
Rechargeable battery capacity:	6,600 mAh
Charging time:	5 to 6 hours
Battery running time:	up to 120 min

Spare parts



-  061981 - floating handle
-  061984 - swinging plate
-  061986 - nozzle
-  061982 - drive unit cover
-  061985 - safety rod system 2, long
-  061983 - safety rod system 1, short
-  061980 - side cover
-  061987 - motor/pump unit with rechargeable battery
-  061988 - safety grate for motor/pump unit
-  061990 - filter insert
-  061989 - spring for filter valve
-  061946 - filter valve
-  061992 - bottom part of housing
-  061993 - wheel
-  061942 - brush
-  061995 - power adapter
-  061996 - protective cap

Declaration of Conformity



Steinbach International GmbH hereby declares that the device meets the following directives:

- 2014/35/EU (EN 60335-1:2012+A11:2014+A13:2017; EN 60335-2-41:2003+A1:2004+A2:2010; EN 62233:2008)
- 2014/30/EU (EN 55014-1:2006+A1:2009+A2:2011; EN 55014-2:2015; EN 61000-3-2:2014; EN 61000-3-3:2013)

You can request the complete text of the EU Declaration of Conformity from the address stated at the end of this instruction manual.

Disposal

Disposing of the packaging

Sort the packaging before you dispose of it. Dispose of paperboard and cardboard with the recycled paper service and wrappings with the appropriate collection service.

Disposing of used appliances



Used appliances do not belong in the household waste!

If the device can no longer be used, each consumer is **obligated by law to drop off used appliances separate from the household waste** at a municipal collection point. This ensures that used appliances are recycled properly and negative effects on the environment are avoided. Therefore electrical appliances are marked with the above symbol.



Batteries and rechargeable batteries must not be disposed of in the household waste!

You, the consumer, are obligated by law to deposit all batteries and rechargeable batteries, regardless of whether they contain hazardous substances* or not, at a collection point in your community/your district or at a retailer so that these can be disposed of in an environmentally-friendly fashion.

* marked with: Cd = cadmium, Hg = mercury, Pb = lead, Li = lithium

Contenu de la livraison / éléments de l'appareil

- 1 Capuchon de protection
- 2 Partie supérieure
- 3 Unité de filtration
- 4 Partie inférieure
- 5 Brosse
- 6 Poignée flottante avec corde en nylon
- 7 Chargeur
- Notice d'utilisation (sans illustration)

Éléments de l'appareil

- 8 Sélecteur rotatif
- 9 Buse
- 10 Poignée
- 11 Prise de charge
- 12 Témoin d'état

Répertoire

Vue d'ensemble.....	3
Contenu de la livraison / éléments de l'appareil.....	30
Généralités.....	32
Explication des symboles.....	32
Sécurité.....	33
Déballer le produit et contrôler le contenu.....	34
Description.....	34
Préparation.....	35
Charger la batterie.....	35
Réglages de base.....	35
Utilisation.....	37
Nettoyer la piscine.....	37
Mettre l'appareil hors service.....	38
Nettoyage.....	39
Rangement.....	39
Dépannage.....	39
Caractéristiques techniques.....	40
Pièces de rechange.....	41
Déclaration de conformité.....	42
Élimination.....	42



Généralités

Lire et conserver la notice d'utilisation



Cette notice d'utilisation fait partie intégrante du nettoyeur de piscine Poolrunner Battery+ (également dénommé «appareil» ci-après). Elle comporte des informations importantes pour la mise en service et l'utilisation.

Lisez attentivement la notice d'utilisation, en particulier les consignes de sécurité, avant d'utiliser l'appareil. Le non-respect de cette notice d'utilisation peut entraîner des blessures graves ou des détériorations de l'appareil.

Conservez cette notice d'utilisation afin de pouvoir vous y reporter ultérieurement. Si vous transmettez l'appareil à un tiers, remettez-lui absolument cette notice d'utilisation.

Utilisation conforme à l'utilisation prévue

Cet appareil est exclusivement conçu pour le nettoyage courant des piscines privées. L'appareil ne convient pas pour les piscines revêtues d'un liner dont l'épaisseur est inférieure à 0,4 mm.

Il est exclusivement destiné à une utilisation privée et n'est pas adapté à une utilisation professionnelle. N'utilisez l'appareil que de la façon décrite dans cette notice d'utilisation. Toute autre utilisation sera considérée comme non conforme et risque d'entraîner des dommages matériels, voire physiques. L'appareil n'est pas un jouet pour les enfants.

Le fabricant ou le distributeur décline toute responsabilité pour les dommages résultant d'une utilisation non conforme ou incorrecte.

Explication des symboles

Les symboles suivants sont utilisés dans cette notice d'utilisation, sur l'appareil ou sur l'emballage.



Vous trouverez ici des informations complémentaires utiles.



Risque d'endommagement!
N'ouvrez pas l'emballage avec des objets pointus ou tranchants (par exemple un couteau)



Piles lithium-ions contenues dans l'équipement ou piles lithium-ions emballées avec l'équipement du nettoyeur de piscine



Ce symbole fournit des informations sur l'efficacité énergétique des blocs secteur externes.



Utilisez le chargeur uniquement en intérieur



Appareil électrique avec boîtier à double isolation (classe de protection II)

Sécurité

Les mots d'avertissement suivants sont utilisés dans cette notice d'utilisation.

AVERTISSEMENT!

Ce symbole/mot d'avertissement désigne un danger d'un niveau de risque moyen, qui, s'il n'est pas évité, peut entraîner la mort ou une blessure grave.

ATTENTION!

Ce symbole/mot d'avertissement désigne un danger d'un niveau de risque réduit, qui, s'il n'est pas évité, peut entraîner une blessure légère à modérée.

AVIS!

Ce mot d'avertissement avertit d'éventuels dommages matériels.

Consignes de sécurité générales

Consignes de sécurité pour les personnes

AVERTISSEMENT!

Dangers pour les enfants et personnes ayant des capacités physiques, sensorielles ou mentales réduites (par ex. des personnes avec un handicap partiel, des personnes âgées ou aux capacités physiques et mentales réduites), ou ayant un manque d'expérience et de connaissances (par ex. des enfants d'un certain âge).

La manipulation non conforme de l'appareil peut provoquer des blessures graves ou des dommages sur celui-ci.

- N'autorisez pas d'autres personnes à accéder à l'appareil, avant qu'elles n'aient entièrement lu et compris en substance cette notice ou qu'elles n'aient été informées de l'utilisation prévue et des risques associés.
- Ne laissez jamais des personnes ayant des capacités physiques, sensorielles ou mentales réduites (par ex. des enfants ou des personnes en état d'ivresse) ou disposant de peu d'expérience et de connaissances (par ex. des enfants) s'approcher de l'appareil sans surveillance.
- Ne laissez jamais des enfants ou des personnes ayant des capacités physiques, sensorielles ou mentales réduites ou disposant de peu d'expérience et de connaissances utiliser l'appareil.
- Ne laissez pas les enfants se charger du nettoyage et de l'entretien utilisateur.
- Les enfants ne doivent pas jouer avec l'appareil ni avec le cordon d'alimentation.
- Ne faites pas fonctionner l'appareil si vous trouvez dans un état altéré (par ex. sous l'influence de drogues, de l'alcool ou de médicaments).

AVERTISSEMENT!

Risque de blessure en raison d'une qualification insuffisante!

Un manque d'expérience ou de compétence quant au maniement des outils nécessaires et une méconnaissance des réglementations régionales ou des dispositions normatives concernant les travaux manuels requis peuvent entraîner des blessures graves ou des dommages matériels.

- Confiez les travaux dont vous ne pouvez pas évaluer les risques en raison d'un manque d'expérience personnelle à un technicien qualifié.

Consignes de sécurité complémentaires pour les chargeurs

Utilisation et traitement du chargeur

- Ne branchez le chargeur que lorsque la tension réseau de la prise de courant correspond à celle indiquée sur la plaque signalétique.

- Branchez le chargeur uniquement à une prise facilement accessible, afin de pouvoir le débrancher rapidement du réseau électrique en cas de dysfonctionnement.
- Lors du chargement de la batterie, veillez toujours à ce que l'aération soit suffisante. Des gaz peuvent se former.
- N'utilisez le chargeur que pour le chargement de la batterie approuvée par le fabricant.
- Ne chargez pas de batteries non rechargeables.
- Ne raccordez pas une batterie cassée ou endommagée au chargeur.
- Protégez le chargeur contre toute forme d'humidité.
- Utilisez le chargeur uniquement en intérieur. Ne l'utilisez jamais dans des pièces humides ou sous la pluie.
- N'utilisez jamais le chargeur dans des environnements contenant des matériaux explosifs ou inflammables. Un risque d'incendie et d'explosion existe.
- Ne posez aucun objet sur le chargeur et ne le couvrez pas.
- N'installez pas le chargeur à proximité d'une source de chaleur.
- Contrôlez régulièrement le chargeur afin de détecter d'éventuels dommages.
- En cas de dommages, ne réutilisez le chargeur qu'après l'avoir fait réparer de manière appropriée.
- Ne démontez pas le chargeur. Les réparations doivent uniquement être effectuées par un service après-vente technique agréé.
- N'utilisez pas le chargeur lorsqu'il a été exposé à des chocs ou des impacts ou qu'il est tombé.
- Débranchez le chargeur du réseau électrique après chaque utilisation.
- Avant le nettoyage, la maintenance, le stockage ou le transport du chargeur, débranchez celui-ci du réseau électrique et laissez-le refroidir complètement.
- **Rechargez les batteries uniquement dans les chargeurs recommandés par le fabricant.** *Un chargeur destiné à un certain type de batteries représente un danger d'incendie s'il est utilisé avec d'autres batteries.*

Déballer le produit et contrôler le contenu

AVERTISSEMENT!

Risque d'étouffement avec le matériel d'emballage!

L'enveloppement de la tête dans du film d'emballage ou l'ingestion d'autres matériaux d'emballage peut entraîner la mort par asphyxie. Il existe par conséquent un risque accru, en particulier pour les enfants et les personnes handicapées mentales qui, de par leur manque de connaissances et d'expérience, ne sont pas en mesure d'évaluer les risques.

- Assurez-vous que les enfants et les personnes handicapées mentales ne jouent pas avec le matériel d'emballage.

Description

Description du nettoyeur de piscine

Le nettoyeur de piscine alimenté par batterie effectue le nettoyage courant du fond de votre piscine remplie.

Les buses  réglables déterminent le trajet et la vitesse du nettoyeur de piscine.

L'unité de filtration  amovible filtre l'eau et recueille les dépôts présents dans la piscine.

Une brosse  disponible en option peut améliorer le résultat du nettoyage selon le degré de saleté.

Lorsque la batterie est épuisée, le nettoyeur de piscine arrête le nettoyage.

Le témoin d'état **12** sur la partie supérieure **2** donne des informations sur l'état de fonctionnement:

- S'il s'allume en bleu: l'appareil est désormais allumé.
- S'il clignote en bleu: l'appareil nettoie la piscine.
- S'il clignote en bleu: l'appareil est hors de l'eau.
- S'il s'allume en rouge: l'appareil a terminé le nettoyage.
- S'il clignote en rouge: l'appareil présente un dysfonctionnement.
- S'il clignote en rouge une fois: l'appareil s'éteint.

Préparation

Charger la batterie

⚠ AVERTISSEMENT!

Danger d'incendie!

La mise en charge à une température inférieure à 10 °C entraîne une détérioration chimique de la batterie et peut provoquer un incendie.

- Chargez la batterie à température ambiante.

Chargement

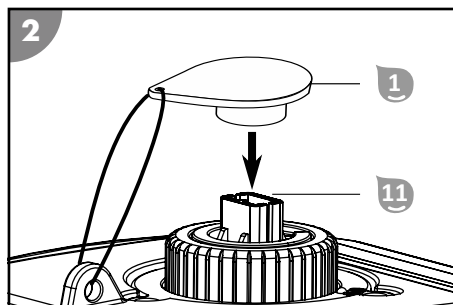
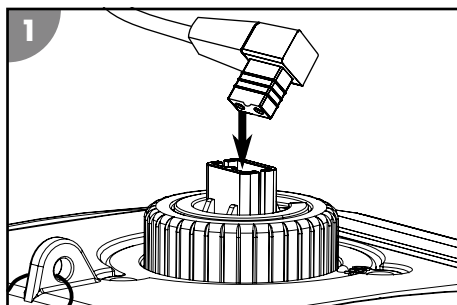

1. Éteignez l'appareil avant le chargement.
2. Retirez le capuchon de protection **1** de la prise de charge **11**.
3. Raccordez le chargeur à l'appareil.
4. Branchez le chargeur sur une prise de courant.

Le témoin de charge s'allume en rouge. La batterie est en charge.

5. Lorsque le témoin de charge s'allume en vert, débranchez le chargeur de l'alimentation électrique et de l'appareil.
 6. Placez le capuchon de protection **1** sur la prise de charge **11**.
- La batterie est chargée.*

Réglages de base

Régler les buses

Les réglages suivants sont uniquement des recommandations. Adaptez ces réglages de base en fonction des propriétés réelles de votre piscine.

- 0 °/30 °: adapté à la plupart des piscines
- 0 °/40 °: pour couvrir une grande surface de nettoyage
- 20 °/20 °: pour les piscines rondes

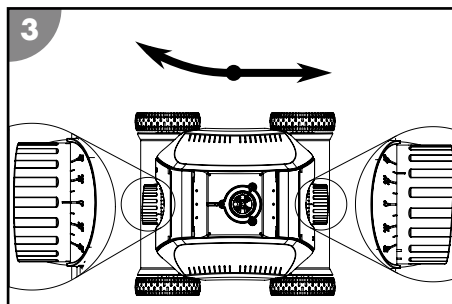

Installer la poignée flottante

Installez la poignée flottante pour placer l'appareil dans la piscine et l'en sortir de manière contrôlée.

1. Passez l'extrémité de la corde en nylon de la poignée flottante 6 dans l'anneau se trouvant sur la partie supérieure 2.
2. Raccourcissez la corde en nylon pour obtenir une longueur approximativement égale à la profondeur de votre piscine et nouez-la.

La poignée flottante est installée.

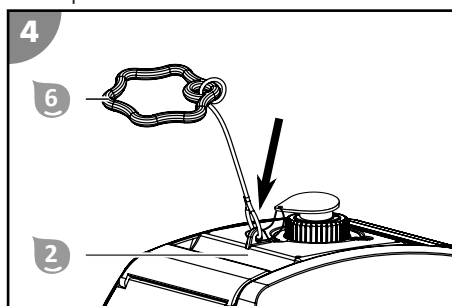

Installer la brosse

En fonction des conditions locales, telles que le type et la quantité de saletés accumulées ou la structure de la surface du sol, la brosse 5 peut optimiser le nettoyage de votre piscine. N'utilisez l'appareil avec la brosse installée que si vous constatez que cela permet de mieux nettoyer la piscine.

1. Enfoncez la brosse 5 dans la fente se trouvant sur le dessous de la partie inférieure 4.
2. Assurez-vous que la brosse 5 est entièrement enclenchée et bloquée.

La brosse est installée.

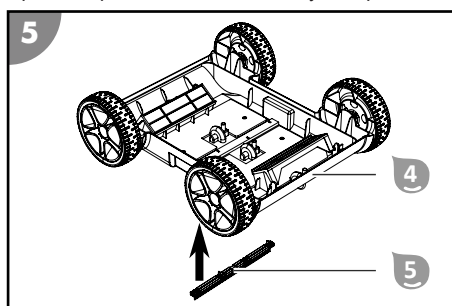

Démonter la brosse

1. Déverrouillez les crochets de la brosse 5 depuis l'intérieur et appuyez simultanément sur la brosse pour l'extraire de la partie inférieure 4.
2. Retirez la brosse 5.

La brosse est démontée.

Utilisation

⚠ AVERTISSEMENT!

Danger de mort en cas de fonctionnement pendant la baignade!

Les cheveux ou vêtements peuvent être aspirés ou coincés dans l'élément de nettoyage et, dans certains cas extrêmes, bloquer des personnes sous l'eau et les empêcher de remonter à la surface.

- Ne faites jamais fonctionner l'appareil lorsque des personnes se trouvent dans la piscine.
- Interdisez l'accès à la piscine lorsque l'appareil est en marche.

Avant chaque utilisation, contrôlez les points suivants:

- Des dommages sont-ils visibles sur l'appareil?
- Des dommages sont-ils visibles sur les éléments de commande?
- Les différents éléments fonctionnent-ils correctement?
- Les accessoires sont-ils en parfait état?
- Tous les tuyaux sont-ils en parfait état?

Ne mettez pas en service un appareil ou un accessoire endommagé. Faites-le contrôler et réparer par le fabricant ou son service client ou par un technicien qualifié.

Nettoyer la piscine

Avant de nettoyer votre piscine, veuillez prendre note de ce qui suit:

- Retirez les housses ou les bâches de la piscine.
- Retirez les obstacles (par exemple l'échelle) de la piscine.
- Arrêtez le système de filtration au moins une heure avant le début du nettoyage, de sorte que les impuretés présentes dans l'eau puissent se déposer au fond de la piscine.

Pour nettoyer votre piscine, veuillez procéder comme suit:

1. Installez l'unité de filtration.
2. Placez l'appareil dans la piscine et allumez-le.

Installer l'unité de filtration

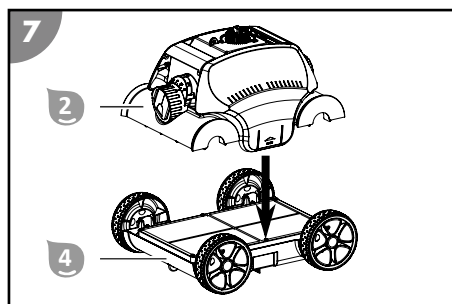
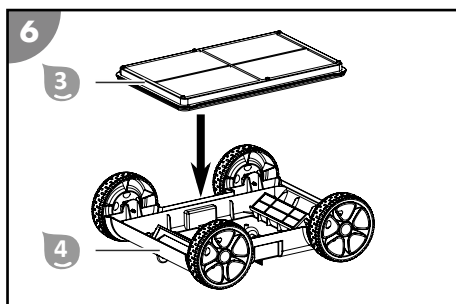

1. Installez l'unité de filtration (3) dans la partie inférieure (4).
2. Insérez la partie supérieure (2) dans la partie inférieure (4) jusqu'à ce qu'elle s'enclenche des deux côtés.

L'unité de filtration est installée.

Installer l'appareil dans la piscine et démarrer le nettoyage

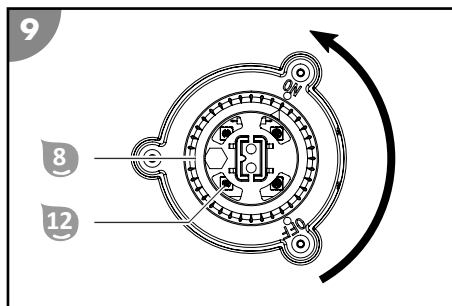
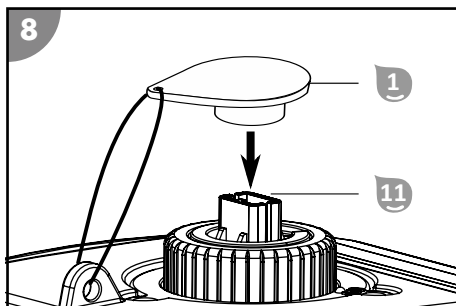

1. Placez le capuchon de protection **1** sur la prise de charge **11**.
2. Réglez le sélecteur rotatif **8** sur ON.

*Le témoin d'état **12** s'allume en bleu. L'appareil est allumé et opérationnel.*

1. Tenez l'appareil par la poignée **10** et immergez-le lentement dans l'eau jusqu'à ce que l'air se soit complètement échappé.
2. Utilisez la corde en nylon de la poignée flottante pour faire descendre l'appareil vers le fond de manière contrôlée.

Vérifiez que le dessous de l'appareil touche le fond de la piscine et que l'appareil peut démarrer le nettoyage vers le centre du bassin sans rencontrer d'obstacle.

*Le témoin d'état **12** clignote en bleu.*

L'appareil est installé dans la piscine et commence le nettoyage en différé.

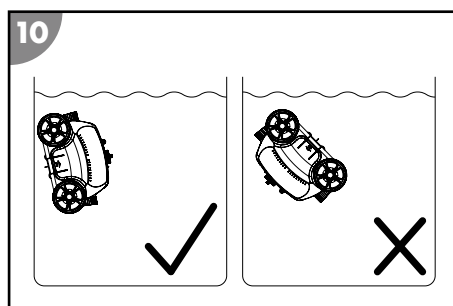

Mettre l'appareil hors service

Pour mettre l'appareil hors service, veuillez procéder comme suit:

1. Sortez l'appareil de la piscine et éteignez-le.
2. Nettoyez l'unité de filtration et l'appareil.

Arrêter le nettoyage

L'appareil arrête automatiquement le nettoyage dès que la batterie est presque déchargée. Le témoin d'état **12** s'allume en rouge, pendant que l'appareil se déplace vers la paroi de la piscine.

Sortir l'appareil de la piscine

1. À l'aide de la poignée flottante et de la corde en nylon **6**, remontez lentement l'appareil à la surface de l'eau jusqu'à ce que vous puissiez atteindre la poignée **10**.
2. Sortez lentement l'appareil de l'eau en le soulevant par la poignée **10** et tenez-le au-dessus de la surface de l'eau.
10 à 15 secondes sont nécessaires pour que le gros de l'eau collectée dans le boîtier s'écoule dans la piscine.
3. Réglez le sélecteur rotatif **8** sur OFF.

*Le témoin d'état **12** clignote une fois en rouge et l'appareil s'éteint.*

4. Posez l'appareil à côté de la piscine.

L'appareil est sorti de la piscine.



Nettoyez l'appareil après chaque utilisation afin de garantir son fonctionnement optimal dans la durée.

Nettoyage

Nettoyez l'appareil uniquement avec un nettoyant classique pour salle de bains, de l'eau claire du robinet et un chiffon non pelucheux. Les produits nettoyants agressifs peuvent endommager l'appareil. Séchez le produit avec un chiffon non pelucheux.

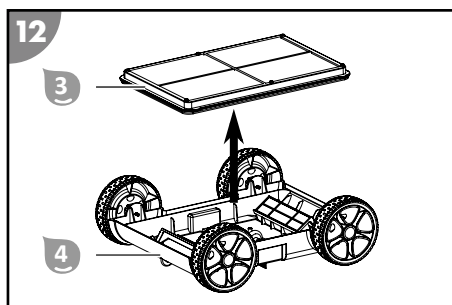
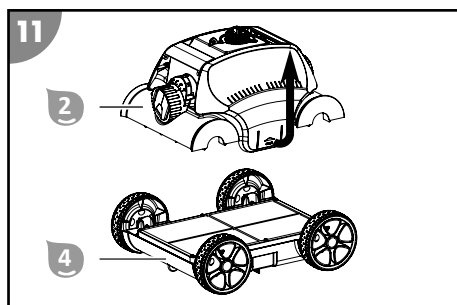

1. Séparez les deux systèmes de fermeture à déclic et soulevez la partie supérieure 2.
2. Retirez l'unité de filtration 3 de la partie inférieure 4.
3. Rincez soigneusement l'unité de filtration 3 à l'eau claire du robinet.
4. Rincez l'appareil à l'eau claire du robinet après chaque utilisation.

L'appareil est nettoyé.

Rangement

1. Nettoyez soigneusement l'appareil (voir le chapitre «Nettoyage»).
2. Laissez sécher entièrement toutes les pièces.
3. Chargez complètement l'appareil.
Une recharge est nécessaire au moins tous les 3 mois pour compenser l'autodécharge.
4. Rangez ensuite l'appareil et ses accessoires dans un endroit sec, à l'abri du gel ($\geq +5\text{ }^{\circ}\text{C}$) et des rayons directs du soleil.

Dépannage

Dysfonctionnement	Cause	Solution
L'appareil ne se met pas en marche et le témoin d'état ne s'allume pas.	La batterie est déchargée.	Chargez la batterie.
	La batterie est défectueuse.	Contactez le service client.
Le témoin de charge ne s'allume pas.	Le chargeur est défectueux.	Contactez le service client.
La durée de vie de la batterie est plus courte que prévu.	La température de l'eau est trop basse.	N'utilisez l'appareil que dans les conditions d'utilisation autorisées. Voir le chapitre «Caractéristiques techniques».
	La batterie n'est pas complètement chargée.	Chargez complètement la batterie.

fr

Dysfonctionnement	Cause	Solution
L'appareil ne fonctionne pas et le témoin d'état clignote en rouge.	L'appareil présente un dysfonctionnement.	Contactez le service client.
L'appareil ne peut pas atteindre toutes les parties à nettoyer.	Le réglage des buses n'est pas adapté.	Modifiez le réglage des buses.
	Le système de circulation d'eau de la piscine est allumé.	Éteignez le système de filtration de la piscine.
L'appareil ne fonctionne pas.	Il y a des corps étrangers dans le système d'entraînement.	Contactez le service client.
L'appareil flotte ou tourne en cercle au fond de la piscine.	Trop d'air dans le boîtier.	Laissez s'échapper tout l'air qu'il contient.
	La teneur en sel est trop élevée et l'appareil flotte davantage.	Ajustez correctement la teneur en sel. Voir le chapitre «Caractéristiques techniques».

Au cas où il ne serait pas possible de réparer le défaut, contactez le service après-vente figurant en dernière page.

Caractéristiques techniques

NETTOYEUR DE PISCINE

Modèle: HJ1103
Référence: 061013
Largeur de l'élément de nettoyage: 210 mm
Vitesse: max. 16 m/min
Profondeur d'immersion: max. 2.0 m
Finesse de filtration: 180 µm
Indice de protection: IPX8

Commande par application non disponible

PISCINE

Taille de la piscine – surface: max. 80 m²
Teneur en sel de l'eau (électrolyse au sel): < 0,5%
Température de l'eau: 10 °C – 35 °C
Température ambiante: 10 °C – 40 °C

CHARGEUR

Modèle: XSG1261800EU
Puissance nominale: 45 W
Tension et fréquence de service: 100-240 V~, 50/60 Hz
Tension de sortie: 12.6 V ===
Indice de protection: IP20

BATTERIE

Type de batterie: Lithium-ions
Capacité de la batterie: 6'600 mAh
Temps de charge: 5 à 6 heures
Durée de fonctionnement: jusqu'à 120 min

Pièces de rechange

B

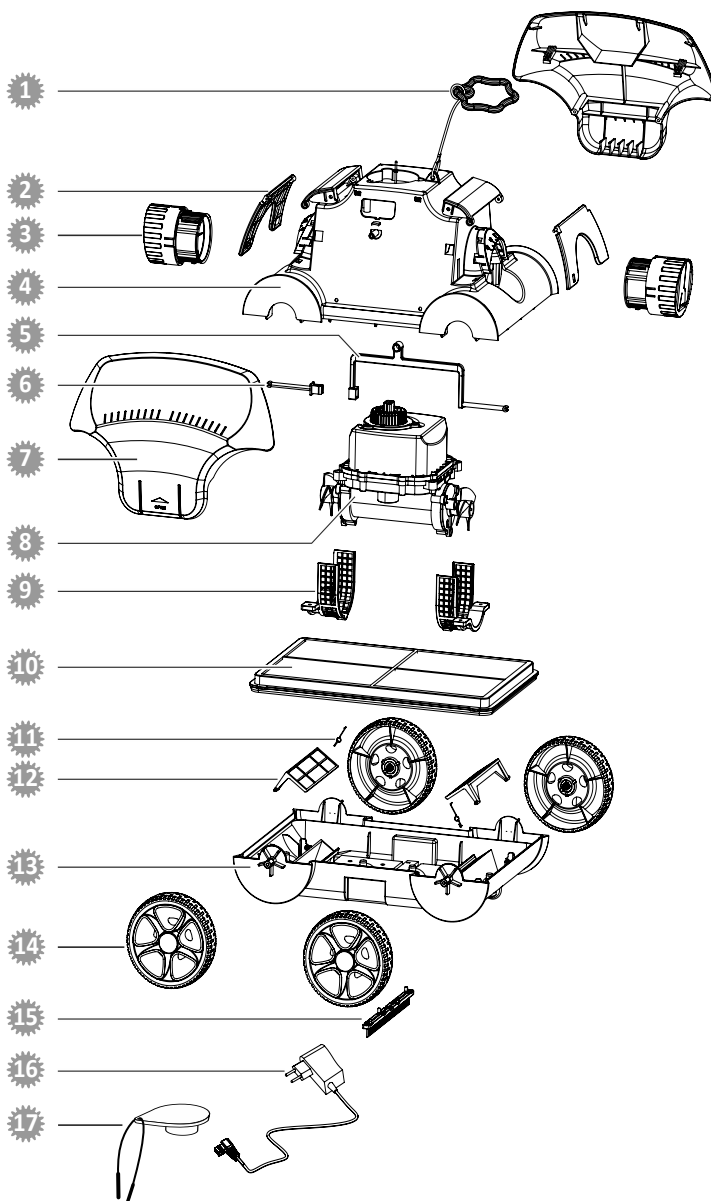

fr

- | | |
|--|--|
|  061981 – Poignée flottante |  061988 – Grille de protection de l'unité moteur / de pompage |
|  061984 – Plaque oscillante |  061990 – Élément de filtration |
|  061986 – Buse |  061989 – Ressort pour le couvercle du filtre |
|  061982 – Carter de l'unité d'entraînement |  061946 – Couvercle du filtre |
|  061985 – Tige de sécurité 2 longue |  061992 – Boîtier de la partie inférieure |
|  061983 – Tige de sécurité 1 courte |  061993 – Roue |
|  061980 – Carter latéral |  061942 – Brosse |
|  061987 – Unité moteur / de pompage avec batterie |  061995 – Bloc secteur |
| |  061996 – Capuchon de protection |

Déclaration de conformité



L'entreprise Steinbach International GmbH déclare par la présente que l'appareil est conforme aux directives suivantes:

- 2014/35/EU (EN 60335-1:2012+A11:2014+A13:2017; EN 60335-2-41:2003+A1:2004+A2:2010; EN 62233:2008)
- 2014/30/EU (EN 55014-1:2006+A1:2009+A2:2011; EN 55014-2:2015; EN 61000-3-2:2014; EN 61000-3-3:2013)

Le texte complet de la déclaration de conformité CE peut être demandé à l'adresse indiquée à la fin de cette notice.

Élimination

Élimination de l'emballage



Éliminez l'emballage selon les sortes. Mettez le carton dans la collecte de vieux papier, les films dans la collecte de recyclage.

Mise au rebut de l'appareil usagé



Ne pas jeter les appareils usagés avec les déchets ménagers!

Si un appareil ne peut plus être utilisé, le consommateur **est dans l'obligation légale de mettre au rebut l'appareil usagé séparément des déchets ménagers**, par ex. dans un point de collecte de sa commune/son quartier. Cela permet de recycler les appareils usagés de manière conforme et d'éviter les effets néfastes sur l'environnement. C'est pourquoi les appareils électriques portent le symbole ci-dessus.



Les piles et accus ne vont pas dans les déchets ménagers!

En tant que consommateur, vous êtes tenu légalement à déposer toutes les piles et accus, qu'ils contiennent des polluants* ou non, à un lieu de collecte de votre commune/votre quartier ou dans le commerce, de sorte qu'ils puissent être éliminés dans le respect de l'environnement.

* marqué par: Cd = cadmium, Hg = mercure, Pb = plomb, Li = lithium

Dotazione /Parti del dispositivo

- 1 Coperchio di protezione
 - 2 Parte superiore
 - 3 Unità filtro
 - 4 Parte inferiore
 - 5 Spazzola
 - 6 Anello galleggiante con fune in nylon
 - 7 Caricabatteria
- Istruzioni per l'uso (senza figura)

Parti del dispositivo

- 8 Selettore a manopola
- 9 Ugello
- 10 Maniglia
- 11 Spina di carica
- 12 Indicatore di stato



Sommario

Panoramica prodotto.....	3
Dotazione /Parti del dispositivo.....	43
Informazioni generali.....	45
Spiegazione dei simboli.....	45
Sicurezza.....	46
Disimballaggio e controllo della dotazione.....	47
Descrizione.....	47
Preparazione.....	48
Caricamento della batteria.....	48
Impostazioni di base.....	48
Utilizzo.....	50
Pulizia della vasca.....	50
Messa fuori servizio del dispositivo.....	51
Pulizia.....	52
Stoccaggio.....	52
Risoluzione dei problemi.....	52
Dati tecnici.....	53
Pezzi di ricambio.....	54
Dichiarazione di conformità.....	55
Smaltimento.....	55

Informazioni generali

Leggere e conservare il manuale d'uso



Il presente manuale d'uso appartiene al pulitore per piscina Poolrunner Battery+ (a seguito il "dispositivo"). Esso contiene importanti informazioni sulla messa in funzione e sull'uso.

Prima di usare il dispositivo, leggere attentamente il manuale d'uso, in particolare le avvertenze di sicurezza. La mancata osservanza delle istruzioni presenti nel manuale d'uso possono provocare gravi lesioni o danni al dispositivo.

Conservare il manuale d'uso per ulteriore consultazione. In caso di cessione a terzi del dispositivo, deve essere obbligatoriamente fornito anche il presente manuale d'uso.

Uso previsto

Il dispositivo è indicato esclusivamente per la pulizia di mantenimento delle vasche delle piscine private. Il dispositivo non è indicato per le vasche con rivestimento in pellicola il cui spessore è inferiore a 0,4 mm.

È destinato esclusivamente all'uso privato e non all'ambito professionale. Utilizzare il dispositivo solo in base alle descrizioni del presente manuale d'uso. Ogni altro tipo di utilizzo è da considerarsi come non conforme alla destinazione d'uso e può provocare danni materiali o lesioni alle persone. Il dispositivo non è un giocattolo per bambini.

Il fabbricante o il rivenditore declinano qualsiasi responsabilità per danni derivanti dall'uso errato o non conforme alla destinazione d'uso.

Spiegazione dei simboli

I simboli del presente manuale d'uso vengono utilizzati sul dispositivo o sull'imballaggio.



Qui abbiamo riportato ulteriori informazioni.



Pericolo di danneggiamento!
Non aprire mai l'imballaggio con oggetti taglienti o appuntiti (ad es. un coltello)



Batterie agli ioni di litio sono in dotazione o batterie agli ioni di litio imballate con il pulitore per piscina



Questo simbolo informa sull'efficienza energetica dell'alimentatore di rete esterno.



Utilizzare il caricabatteria solo in ambienti al chiuso



Dispositivo elettrico con corpo con doppio isolamento (classe di protezione II)

Sicurezza

Le seguenti parole segnale sono utilizzate in questo manuale d'uso.

AVVERTIMENTO!

Questo simbolo/parola di segnalazione descrive un pericolo di media entità che, se non viene evitato, può provocare gravi lesioni o morte.

ATTENZIONE!

Questo simbolo/parola di segnalazione descrive un pericolo di bassa entità che, se non viene evitato, può provocare lievi lesioni.

AVVISO!

Questa parola di segnalazione mette in guardia da possibili danni materiali.

Avvertenze di sicurezza generali

Avvertenze di sicurezza per le persone

AVVERTIMENTO!

Pericolo per bambini e persone con mobilità fisica ridotta, deficit delle facoltà mentali ed emotive (ad es. soggetti parzialmente invalidi, anziani con capacità fisiche e mentali limitate) oppure prive di esperienza e delle necessarie competenze (ad es. bambini non neonati).

L'uso scorretto del dispositivo può causare lesioni gravi o danni al dispositivo stesso.

- Permettere ad altre persone di utilizzare il dispositivo dopo che essi abbiano letto attentamente le istruzioni, le abbiano capite bene e abbiano compreso l'impiego corretto e quindi i possibili pericoli collegati.
- Non lasciare mai da sole persone con limitate capacità fisiche, sensoriali o mentali (ad es. bambini o persone sotto l'influsso di alcol) oppure con poca esperienza e conoscenza (ad es. bambini) nelle vicinanze del dispositivo.
- Non permettere di utilizzare il dispositivo ai bambini, alle persone con capacità fisiche, senso-percettive e mentali ridotte, e a chi non possiede esperienza e conoscenze sufficienti.
- È vietato far pulire e far eseguire la manutenzione utente ai bambini.
- Vietare ai bambini di giocare con il dispositivo o con il cavo di alimentazione.
- Non far funzionare il dispositivo se non si è in perfetta forma (ad es. sotto gli influssi di droghe, alcol o farmaci).

AVVERTIMENTO!

Pericolo di lesioni a causa di mancanza di qualifiche!

Poca esperienza o capacità nell'uso degli attrezzi necessari e poca conoscenza dei regolamenti regionali e legislativi per l'esecuzione di lavori artigianali possono causare gravi lesioni o danni materiali.

- Per tutti i lavori incaricare del personale specializzato, soprattutto per i lavori di cui non sia ha esperienza e per cui è difficile valutare i rischi.

Avvertenze di sicurezza aggiuntive per il caricabatteria

Utilizzo e manipolazione del caricabatteria

- Collegare il caricabatteria solo se la tensione di rete della presa combacia con i dati riportati sulla targhetta.
- Collegare il caricabatteria solo a una presa facilmente accessibile in modo che in caso di guasto possa essere staccato rapidamente dalla rete.

- Durante l'operazione di carica della batteria, assicurarsi che l'ambiente sia sufficientemente aerato. Possono formarsi dei gas.
- Utilizzare il caricabatteria solo per caricare la batteria fornita dal fabbricante.
- Non caricare mai batterie che non sono ricaricabili.
- Una batteria scheggiata o in qualche modo danneggiata non deve essere collegata al caricabatteria.
- Proteggere il caricabatteria da tutti i tipi di umidità.
- Utilizzare il caricabatteria solo al chiuso. Non utilizzarlo mai in ambienti umidi o sotto la pioggia.
- Non utilizzare mai il caricabatteria in ambienti in cui sono presenti materiali esplosivi o infiammabili. Pericolo di esplosione e di incendio.
- Non poggiare mai alcun oggetto sul caricabatteria e non coprirlo mai.
- Non posizionare mai il caricabatteria nelle immediate vicinanze di una fonte di calore.
- Verificare regolarmente lo stato del caricabatteria.
- Utilizzare un caricabatteria danneggiato solo dopo riparazione.
- Non smontare mai il caricabatteria. Le riparazioni possono essere eseguite solo dal servizio tecnico clienti.
- Non utilizzare il caricabatteria se è stato esposto a colpi e urti, oppure se è caduto a terra.
- Dopo l'utilizzo, staccare sempre il caricabatteria dalla rete.
- Prima delle operazioni di pulizia, manutenzione, stoccaggio o trasporto, staccare il caricabatteria dalla rete e aspettare che si raffreddi completamente.
- **Caricare le batterie solo con i caricabatterie raccomandati dal produttore.** *Un caricabatteria adatto ad un particolare tipo di batteria può provocare un incendio se utilizzato con altre batterie.*

Disimballaggio e controllo della dotazione

AVVERTIMENTO!

Pericolo di soffocamento con il materiale d'imballaggio!

L'intrappolamento della testa nella pellicola d'imballaggio o l'ingestione di altre parti del materiale d'imballaggio, possono causare la morte per soffocamento. Soprattutto per i bambini come anche per le persone con limitate capacità cognitive, che non sono in grado di valutare correttamente la situazione a causa di poca conoscenza o esperienza, sussiste un elevato potenziale di pericolo.

- Fare attenzione che, sia i bambini che le persone con limitate capacità cognitive, non giochino con il materiale d'imballaggio.

Descrizione

Descrizione del pulitore per piscina

Il pulitore per piscina a batteria svolge la pulizia di mantenimento del fondo e delle pareti della vasca riempita.

Gli ugelli  regolabili definiscono il percorso e la velocità del pulitore per piscina.

L'unità filtro  estraibile ha il compito di filtrare dall'acqua i depositi accumulati nella vasca.

In base al grado di sporco della vasca, una spazzola  opzionale permette di migliorare il risultato finale del pulitore.

Quando si esaurisce l'autonomia della batteria, il pulitore per piscina termina il programma di pulizia.

L'indicatore di stato **12** che si trova sulla parte superiore **2** dà indicazioni sullo stato di funzionamento:

- spia blu accesa: il dispositivo è acceso.
- spia blu lampeggiante: il dispositivo pulisce la vasca.
- spia blu lampeggiante (veloce): il dispositivo è fuori dall'acqua.
- spia rossa accesa: il dispositivo ha completato la pulizia.
- spia rossa lampeggiante: il dispositivo presenta un guasto.
- spia rossa lampeggiante una volta: il dispositivo si spegne.

Preparazione

Caricamento della batteria

⚠ AVVERTIMENTO!

Pericolo d'incendio!

Se si carica a una temperatura inferiore ai 10 °C si possono avere dei danni chimici alle celle e quindi si può avere un incendio.

- Caricare la batteria a temperatura ambiente.

Procedura di carica

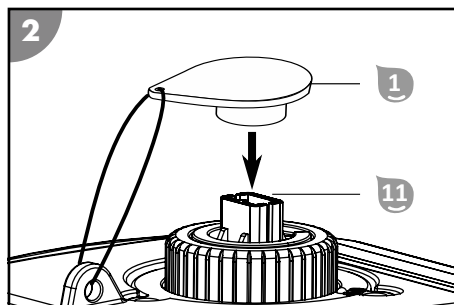
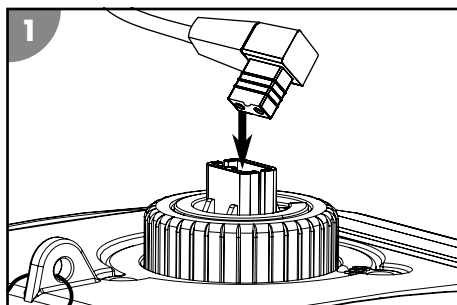

1. Spegner il dispositivo prima della procedura di carica.
2. Estrarre il coperchio di protezione **1** dalla spina di carica **11**.
3. Collegare il caricabatteria al dispositivo.
4. Inserire la spina del caricabatteria in una presa di corrente.
La spia di controllo rossa della carica si accende. La batteria viene caricata.
5. Quando la spia di controllo della carica verde si accende, scollegare il caricabatteria dall'alimentazione e dal dispositivo.
6. Posizionare il coperchio di protezione **1** sulla spina di carica **11**.

La batteria è carica.

Impostazioni di base

Regolazione degli ugelli

Le seguenti impostazioni deve essere considerate solo come indicative. Adattare queste impostazioni di base alle reali dimensioni e forma della vasca.

- 0 °/30 °: adatto per gran parte delle vasche
- 0°/40°: per vasche con una superficie di pulizia più grande
- 20 °/20 °: per vasche circolari

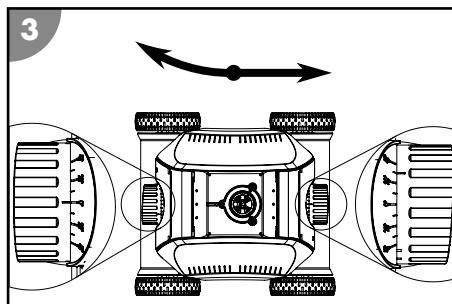

Montaggio dell'anello galleggiante

Montare l'anello galleggiante per controllare l'immersione nella vasca e il sollevamento da questa del dispositivo.

1. Inserire l'estremità della fune di nylon **6** dell'anello galleggiante attraverso l'occhiello della parte superiore **2**.
2. Accorciare la fune di nylon in base alla lunghezza della vasca e annodarla.

L'anello galleggiante è montato.

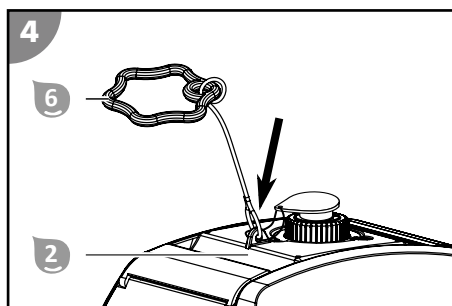

Montaggio della spazzola

A seconda delle condizioni in loco, ad es. tipo e quantità di sporco o struttura superficiale della base, la spazzola **5** può migliorare la pulizia della vasca. Far funzionare il dispositivo solo con la spazzola montata se in questo modo è possibile notare un miglioramento del risultato finale della pulizia.

1. Spingere la barra della spazzola **5** nella cavità del lato inferiore **4** del dispositivo.
2. Assicurarsi che la barra della spazzola **5** sia stata inserita e bloccata correttamente nella sua cavità.

La spazzola è montata.

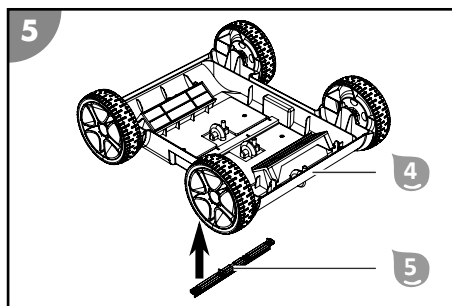

Smontaggio della spazzola

1. Sollevare dall'interno la linguetta di bloccaggio della barra della spazzola **5** ed estrarre questa dalla parte inferiore **4**.
 2. Rimuovere la barra della spazzola **5**.
- La spazzola è smontata.*



Utilizzo

⚠ AVVERTIMENTO!

Pericolo di morte quando si fa il bagno durante il funzionamento del dispositivo!

I capelli e i lembi dei capi di abbigliamento potrebbero essere aspirati o rimanere intrappolati dall'elemento di pulizia. In casi estremi le persone potrebbero rimanere intrappolate sott'acqua e ostacolate a riemergere.

- Non utilizzare mai il dispositivo quando ci sono delle persone nella piscina.
- Impedire l'accesso alla piscina fintanto che il dispositivo è in funzione.

Prima dell'uso, eseguire sempre i seguenti controlli:

- Vi sono danni visibili sul dispositivo?
- Vi sono danni visibili sugli elementi di comando?
- I singoli componenti funzionano correttamente?
- Gli accessori sono in perfetto stato?
- Tutte i cavi sono in perfetto stato?

Non utilizzare mai un dispositivo o gli accessori danneggiati. Incaricare il fabbricante, il suo servizio clienti o una persona con equivalente qualifica professionale di ispezionare e riparare il dispositivo.

Pulizia della vasca

Prima di iniziare a pulire la vasca, fare attenzione ai seguenti elementi:

- Rimuovere il coperchio o la pellicola dalla vasca.
- Rimuovere tutti gli ostacoli (ad es. scala) dalla vasca.
- Spegnerne l'impianto filtro della vasca almeno un'ora prima dell'inizio della pulizia in modo che lo sporco possa depositarsi sul fondo.

Per pulire la vasca procedere come segue:

1. Inserire l'unità filtro.
2. Immergere il dispositivo nella vasca e accenderlo.

Inserimento dell'unità filtro

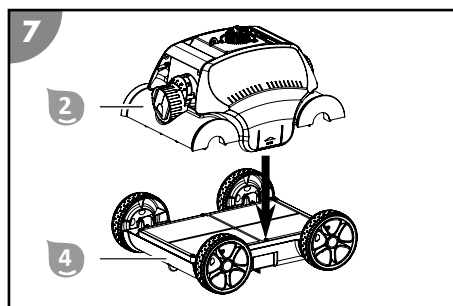
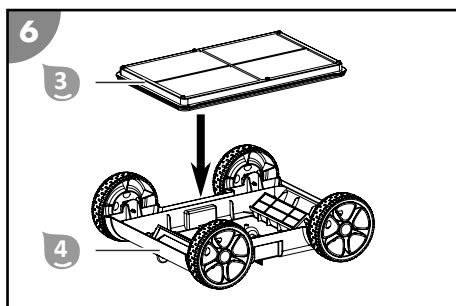

1. Inserire l'unità filtro **3** nella parte inferiore **4** del dispositivo.
2. Montare la parte superiore **2** sulla parte inferiore **4** in modo che si incastrino correttamente in entrambi i lati.

L'unità filtro è inserita.

Immersione del dispositivo nella vasca per iniziare la pulizia

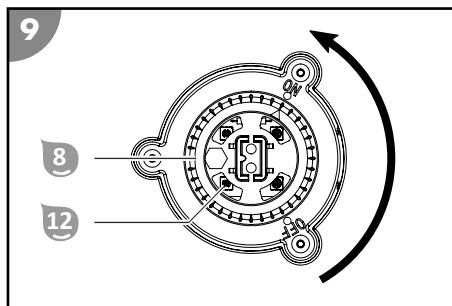
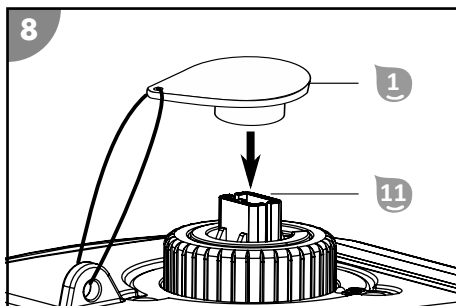

1. Posizionare il coperchio di protezione **1** sulla spina di carica **11**.
2. Posizionare il selettore a manopola **8** su ON.

*L'indicatore di stato **12** blu si accende. Il dispositivo è acceso e pronto all'uso.*

1. Tenere saldamente il dispositivo dalla maniglia **10** e immergerlo lentamente in acqua, lasciando fuoriuscire tutta l'aria.
2. Immergere in modo controllato il dispositivo fino sul fondo della vasca, guidandolo con la fune di nylon dell'anello galleggiante.

Assicurarsi che il dispositivo tocchi il fondo della vasca con il suo lato inferiore e che la pulizia può iniziare senza ostacoli dal centro della vasca stessa.

*L'indicatore di stato **12** blu lampeggia.*

Il dispositivo è immerso nella vasca e avvia la pulizia dopo un tempo di attesa.

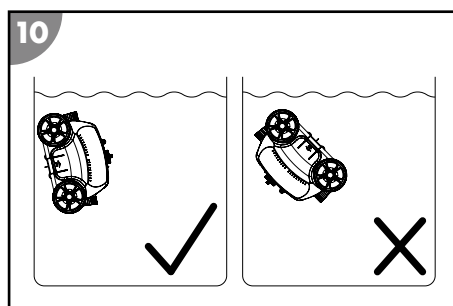

Messa fuori servizio del dispositivo

Per mettere fuori servizio il dispositivo, procedere come segue:

1. Estrarre il dispositivo dalla vasca e spegnerlo.
2. Pulire l'unità filtro e il dispositivo.

Conclusione della pulizia

Il dispositivo conclude la pulizia automaticamente appena finisce l'autonomia della batteria. L'indicatore di stato **12** rosso si accende mentre il dispositivo si dirige verso la parete della vasca.

Estrazione del dispositivo dalla vasca

1. Sollevare lentamente il dispositivo verso la superficie per mezzo dell'anello galleggiante **6** e della fune in nylon, in modo da poter poi afferrare la maniglia **10**.
2. Estrarre lentamente il dispositivo dall'acqua con la maniglia **10** e tenerlo al di sopra della superficie. Dopo 10-15 secondi sarà fuoriuscita nella vasca gran parte dell'acqua contenuta nel corpo del dispositivo.
3. Posizionare il selettore a manopola **8** su OFF.

*L'indicatore di stato **12** rosso lampeggia una volta e il dispositivo si spegne.*

4. Posizionare il dispositivo accanto alla vasca.

Il dispositivo è sollevato dalla vasca.



Dopo l'uso pulire il dispositivo per garantire sempre il corretto funzionamento.

Pulizia

Pulire il dispositivo solo con comuni detersivi per il bagno, acqua corrente e un panno che non rilascia pelucchi. I detersivi aggressivi possono danneggiare il dispositivo. Asciugare il prodotto con un panno che non rilascia pelucchi.

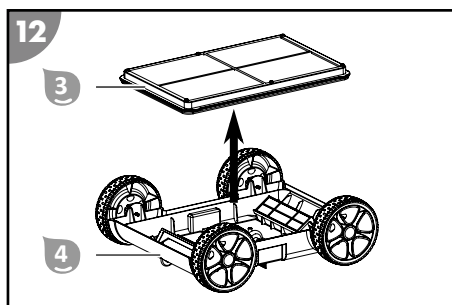
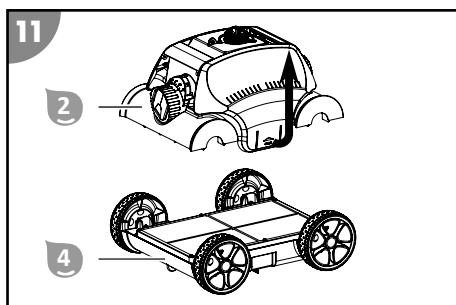

1. Distaccare le due linguette di chiusura e sollevare la parte superiore (2).
2. Estrarre l'unità filtro (3) dalla parte inferiore (4).
3. Lavare l'unità filtro (3) accuratamente con acqua corrente.
4. Dopo l'uso, lavare sempre il dispositivo con acqua corrente pulita.

Il dispositivo è pulito.

Stoccaggio

1. Pulire accuratamente il dispositivo (vedere il capitolo "Pulizia").
2. Lasciare asciugare completamente tutte le parti.
3. Caricare completamente il dispositivo.
Visto l'esaurimento naturale dell'autonomia della batteria, la ricarica sarà necessaria al più tardi ogni 3 mesi.
4. Infine, riporre il dispositivo e gli accessori in una ambiente asciutto, non esposto al gelo ($\geq +5\text{ }^{\circ}\text{C}$) né ai raggi diretti del sole.

Risoluzione dei problemi

Simbolo di errore	Causa	Soluzione
Il dispositivo non si accende così come l'indicatore di stato.	La batteria è scarica.	Caricare la batteria.
	La batteria è guasta.	Rivolgersi al servizio di assistenza clienti.
La spia di controllo della carica non si accende.	Il caricabatteria è guasto.	Rivolgersi al servizio di assistenza clienti.

Simbolo di errore	Causa	Soluzione
L'autonomia della batteria è più breve rispetto a quanto previsto.	La temperatura dell'acqua è troppo bassa.	Utilizzare il dispositivo solo in presenza delle condizioni di funzionamento ammesse. Vedere il capitolo "Dati tecnici".
	La batteria non è stata caricata completamente.	Caricare completamente la batteria.
Il dispositivo non funziona e l'indicatore di stato rosso lampeggia.	Il dispositivo presenta un guasto.	Rivolgersi al servizio di assistenza clienti.
Il dispositivo non riesce a raggiungere tutti i punti della vasca.	La posizione degli ugelli non è adeguata.	Modificare la posizione degli ugelli.
	La circolazione dell'acqua della vasca è attiva.	Spegnere l'impianto filtro della vasca.
Il dispositivo non funziona.	Ci sono dei corpi estranei nell'azionamento.	Rivolgersi al servizio di assistenza clienti.
Il dispositivo affiora sulla superficie o gira in cerchio sul fondo della vasca.	Troppa aria nel corpo del dispositivo.	Sfiatare completamente il dispositivo.
	Il contenuto salino dell'acqua è troppo alto e il dispositivo ha più galleggiamento.	Regolare correttamente il contenuto salino dell'acqua. Vedere il capitolo "Dati tecnici".

Se l'anomalia dovesse persistere, contattare il servizio clienti indicato nell'ultima pagina.

Dati tecnici

PULITORE PER PISCINA

Modello:	HJ1103
Codice articolo:	061013
Larghezza elemento di pulizia:	210 mm
Velocità:	max. 16 m/min
Profondità:	max. 2,0 m
Finezza filtro:	180 µm
Grado di protezione:	IPX8
App di controllo	non disponibile

PISCINA

Dimensioni piscina - Superficie:	max. 80 m²
Contenuto salino dell'acqua (elettrolisi):	< 0,5%
Temperatura dell'acqua:	10°C - 35°C
Temperatura ambiente:	10°C - 40°C

CARICABATTERIA









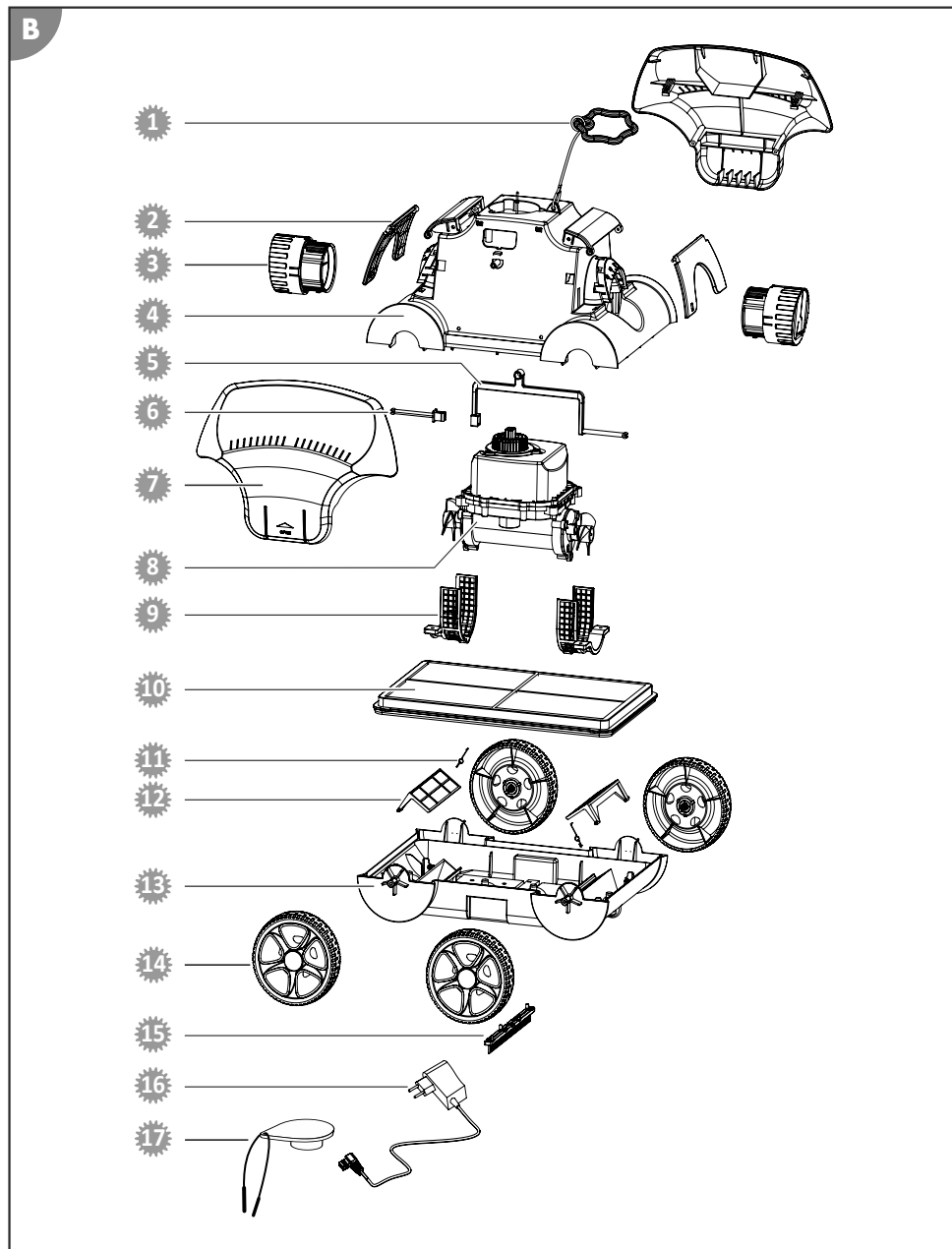







Modello:	XSG1261800EU
Potenza nominale:	45 W
Tensione di esercizio e frequenza:	100-240 V~, 50/60 Hz
Tensione di uscita:	12.6 V ===
Grado di protezione:	IP20

BATTERIA

Tipo di batteria:	Ioni di litio
Capacità della batteria:	6.600 mAh
Tempo di carica:	5 - 6 ore
Autonomia:	fino a 120 min

Pezzi di ricambio



- | | |
|--|--|
|  061981 - Anello galleggiante |  061988 - Griglia protettiva del motore / unità pompa |
|  061984 - Piastra girevole |  061990 - Unità filtro |
|  061986 - Ugello |  061989 - Molla coperchio del filtro |
|  061982 - Coperchio unità di azionamento |  061946 - Coperchio del filtro |
|  061985 - Barra di sicurezza 2 lunga |  061992 - Parte inferiore del corpo |
|  061983 - Barra di sicurezza 1 corta |  061993 - Ruota |
|  061980 - Copertura laterale |  061942 - Spazzola |
|  061987 Motore / Unità pompa con batteria |  061995 - Alimentatore di rete |
| |  061996 - Coperchio di protezione |

Dichiarazione di conformità



Con la presente, Steinbach International GmbH dichiara che il dispositivo è conforme alle seguenti direttive:

- 2014/35/EU (EN 60335-1:2012+A11:2014+A13:2017; EN 60335-2-41:2003+A1:2004+A2:2010; EN 62233:2008)
- 2014/30/EU (EN 55014-1:2006+A1:2009+A2:2011; EN 55014-2:2015; EN 61000-3-2:2014; EN 61000-3-3:2013)

Il testo completo della dichiarazione di conformità UE può essere richieste all'indirizzo indicato alla fine di questo manuale.

Smaltimento

Smaltimento dell'imballaggio



Smaltire l'imballaggio differenziandolo. Conferire il cartone e la scatola alla raccolta di carta straccia, avviare la pellicola al recupero dei materiali riciclabili.

Smaltimento dell'apparecchio usato



È vietato smaltire i dispositivi usati con i rifiuti domestici!

Quando il dispositivo non viene più utilizzato, il consumatore è tenuto **per legge a smaltire il dispositivo usato separatamente dai rifiuti domestici**, ad es. portandolo nella piattaforma ecologica del proprio comune/quartiere. In questo modo viene garantito che i dispositivi usati vengano smaltiti correttamente e che ciò non abbia alcun impatto negativo sull'ambiente. Per questo motivo, gli elettrodomestici sono contrassegnati con il simbolo riportato sopra.



Batterie e batterie ricaricabili non vanno smaltiti nei rifiuti domestici!

In qualità di consumatore è obbligato per legge di smaltire tutte le batterie o batterie ricaricabili, indipendentemente se contengono sostanze dannose* presso un centro di raccolta del proprio comune/quartiere in modo che possano essere smaltite in tempo reale.

* contrassegnate da: Cd = cadmio, Hg = mercurio, Pb = piombo, Li = litio

Contenido del suministro/piezas del dispositivo

- 1 Tapón protector
- 2 Parte superior
- 3 Unidad de filtrado
- 4 Parte inferior
- 5 Cepillo
- 6 Asa flotante con cordón de nailon
- 7 Cargador
- Manual de instrucciones (no ilustrado)

Piezas del dispositivo

- 8 Interruptor giratorio
- 9 Boquilla
- 10 Asa
- 11 Enchufe de carga
- 12 Indicación de estado

Contenido

Vista general.....	3
Contenido del suministro/piezas del dispositivo.....	56
Información general.....	58
Explicación de los símbolos.....	58
Seguridad.....	59
Desembalaje y comprobación del contenido del suministro.....	60
Descripción.....	60
Preparación.....	61
Carga de la batería.....	61
Ajustes básicos.....	61
Manejo.....	62
Limpieza de la piscina.....	63
Puesta fuera de servicio del dispositivo.....	64
Limpieza.....	64
Almacenamiento.....	65
Localización de averías.....	65
Especificaciones técnicas.....	66
Piezas de repuesto.....	67
Declaración de conformidad.....	68
Eliminación.....	68



Información general

Leer y conservar el manual de instrucciones



Este manual de instrucciones forma parte del limpiafondos de piscina Poolrunner Battery+ (denominado en lo sucesivo también «dispositivo»). Incluye información importante sobre la puesta en marcha y el manejo.

Lea atentamente este manual de instrucciones, y especialmente las indicaciones de seguridad, antes de usar el dispositivo. La inobservancia de este manual de instrucciones puede provocar lesiones graves o daños al dispositivo.

Conserve el manual de instrucciones para su uso futuro. Incluya siempre este manual de instrucciones si entrega el dispositivo a terceros.

Uso previsto

Este dispositivo ha sido diseñado únicamente para la limpieza de mantenimiento de piscinas particulares. El dispositivo no es apto para piscinas de plástico con un grosor inferior a 0,4 mm.

Ha sido diseñado exclusivamente para el uso privado, no siendo apto para el uso comercial. Emplee el dispositivo únicamente de la forma descrita en este manual de instrucciones. Cualquier otro uso será considerado no conforme al fin previsto y puede provocar daños materiales o incluso lesiones a personas. El dispositivo no es un juguete infantil.

El fabricante o vendedor no asume ningún tipo de responsabilidad por los daños derivados de un uso incorrecto o no conforme a lo previsto.

Explicación de los símbolos

En este manual de instrucciones, el dispositivo o el embalaje se emplean los símbolos siguientes.



Aquí encontrará información adicional útil.



¡Riesgo de daños!
No abrir el embalaje con objetos afilados o puntiagudos (p. ej., cuchillos)



Baterías de iones de litio en el equipamiento o baterías de iones de litio embaladas con equipamiento limpiafondos de piscina



Este símbolo ofrece información sobre la eficiencia energética de fuentes de alimentación externas.



Emplear el cargador únicamente en interiores



Dispositivos eléctricos con carcasa con doble aislamiento (clase de protección II)

Seguridad

En este manual de instrucciones se emplean las siguientes palabras de aviso.

 **¡ADVERTENCIA!**

Este símbolo/palabra de aviso indica la existencia de un peligro con un nivel de riesgo medio que, si no se evita, puede provocar la muerte o lesiones graves.

 **¡PRECAUCIÓN!**

Este símbolo/palabra de aviso indica la existencia de un peligro con un nivel de riesgo bajo que, si no se evita, puede provocar lesiones leves o moderadas.

¡AVISO!

Esta palabra de aviso advierte de posibles daños materiales.

Indicaciones de seguridad generales

Instrucciones de seguridad para las personas

 **¡ADVERTENCIA!**

Peligros para niños y personas con discapacidad física, mental o sensorial (por ejemplo, discapacitados parciales, personas mayores con capacidad física y mental reducida) o falta de experiencia y conocimientos (por ejemplo, niños mayores).

Un manejo inadecuado del dispositivo puede provocar lesiones graves o daños al dispositivo.

- No autorice a otras personas el acceso al dispositivo hasta que hayan leído y comprendido el manual completo o hayan sido instruidos sobre el uso conforme a lo previsto y los peligros que pueden derivarse del mismo.
- No deje a personas con capacidades físicas, sensoriales o intelectuales mermadas (p. ej., niños o borrachos) o falta de experiencia y conocimientos (p. ej., niños) en ningún momento sin vigilancia cerca del dispositivo.
- No permita bajo ninguna circunstancia que niños y personas con discapacidad física, sensorial o mental o falta de experiencia y conocimientos maneje el dispositivo.
- No deje que niños realicen la limpieza y el mantenimiento de usuario.
- Está prohibido que los niños jueguen con el dispositivo o el cable de conexión.
- No utilice el dispositivo si no está en plenitud de facultades (p. ej.: bajo los efectos de las drogas, el alcohol o medicamentos).

 **¡ADVERTENCIA!**

¡Peligro de lesiones debido a una cualificación insuficiente!

La falta de experiencia o destreza en el manejo de las herramientas necesarias y el desconocimiento de las disposiciones regionales o normativas para los trabajos artesanales necesarios pueden provocar lesiones o daños materiales muy graves.

- Encargue todos los trabajos en los que no pueda evaluar los riesgos por falta de suficiente experiencia personal a un profesional cualificado.

Indicaciones de seguridad adicionales para cargadores

Uso y manipulación del cargador

- Conecte el cargador únicamente si la tensión de red de la toma de corriente coincide con los datos indicados en la placa de características.
- Conecte el cargador únicamente a una toma de corriente fácilmente accesible para poder desconectarlo rápidamente de la red en caso de avería.
- Cuide de que haya siempre suficiente ventilación cuando cargue la batería. Se pueden producir gases.
- Emplee el cargador para cargar únicamente baterías homologadas por el fabricante.

es

- No cargue baterías no recargables.
- No debe conectarse con el cargador una batería rota o dañada de cualquier otra forma.
- Proteja el cargador de cualquier tipo de humedad.
- Emplee el cargador únicamente en interiores. No lo use bajo ningún concepto en estancias húmedas o bajo la lluvia.
- No use el cargador bajo ningún concepto en entornos con materiales explosivos o inflamables. Existe peligro de explosión e incendio.
- No coloque objetos sobre el cargador ni lo cubra.
- No ponga el cargador cerca de una fuente de calor.
- Compruebe periódicamente si el cargador presenta daños.
- No utilice un cargador dañado hasta que haya sido reparado.
- El cargador no debe desarmarse. Las reparaciones deben ser realizadas únicamente por un servicio de atención al cliente técnico autorizado.
- No emplee el cargador si ha estado expuesto a golpes o impactos o si se ha caído.
- Desenchufe el cargador de la red después de cada uso.
- Desenchufe el cargador de la red antes de proceder a su limpieza, mantenimiento, almacenamiento y transporte y deje que se enfríe por completo.
- **Cargue la batería únicamente con los cargadores recomendados por el fabricante.** *De un cargador cuyo uso está previsto para un tipo determinado de baterías se deriva peligro de incendio si se emplea para una batería diferente.*

Desembalaje y comprobación del contenido del suministro

¡ADVERTENCIA!

¡Peligro de asfixia derivado del material de embalaje!

Que la cabeza quede atrapada en la lámina del embalaje o tragar otras piezas del material de embalaje puede provocar la muerte por asfixia. Especialmente los niños y las personas con discapacidad psíquica que no pueden evaluar los riesgos debido a la falta de conocimientos y experiencia, están expuestas a una mayor posibilidad de peligro.

- Asegúrese de que tanto los niños como las personas con discapacidad psíquica no jueguen con el material de embalaje.

Descripción

Descripción del limpiafondos de piscina



El limpiafondos de piscina con batería lleva a cabo la limpieza de mantenimiento del fondo de su piscina llena.

Las boquillas ajustables  determinan el recorrido y la velocidad del limpiafondos de piscina.

La unidad de filtrado extraíble  filtra el agua y recoge los depósitos de la piscina.

El resultado de la limpieza puede mejorarse empleando un cepillo opcional , dependiendo del grado de suciedad.

El limpiafondos de piscina finaliza la limpieza cuando la batería se ha agotado.

La indicación de estado  de la parte superior  ofrece información sobre el estado de funcionamiento:

- Iluminación de color azul: el dispositivo está conectado.
- Parpadeo de color azul: el dispositivo limpia la piscina.
- Parpadeo de color azul (rápido): el dispositivo está fuera del agua.
- Iluminación de color rojo: el dispositivo ha finalizado la limpieza.
- Parpadeo de color rojo: el dispositivo está averiado.
- Parpadeo de color rojo una vez: el dispositivo se apaga.

Preparación

Carga de la batería

⚠ ¡ADVERTENCIA!

¡Peligro de incendio!

Cargar a una temperatura inferior a 10 °C produce daños químicos en las celdas y puede provocar un incendio.

- Cargue la batería a temperatura ambiente.

Proceso de carga

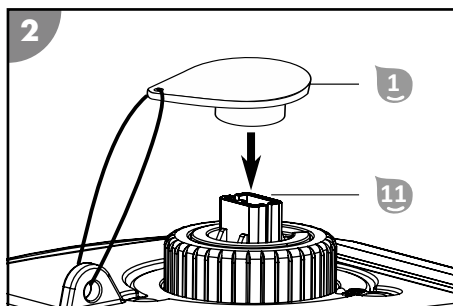
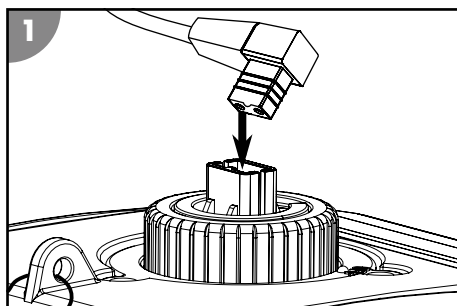

1. Apague el dispositivo antes del proceso de carga.
2. Retire el tapón protector **1** del enchufe de carga **11**.
3. Conecte el cargador con el dispositivo.
4. Inserte el cargador en una toma de corriente.

El testigo de control de carga se ilumina de color rojo. La batería se está cargando.

5. Cuando el testigo de control de carga se ilumine de color verde, desenchufe el cargador de la alimentación eléctrica y el dispositivo.
6. Ponga el tapón protector **1** en el enchufe de carga **11**.

La batería se ha cargado.

Ajustes básicos

Ajuste de las boquillas

Los ajustes que aparecen a continuación son recomendaciones. Adapte estos ajustes básicos a las características reales de su piscina.

0°/30°: apto para la mayoría de las piscinas

0°/40°: para cubrir una superficie de limpieza grande

20°/20°: para piscinas redondas

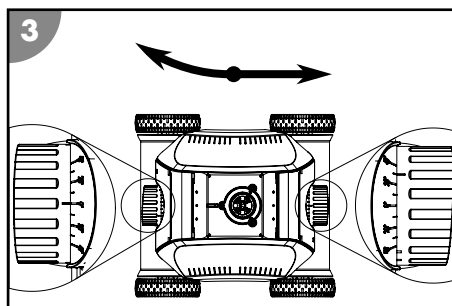

es

Montaje del asa flotante

Monte el asa flotante para meter y sacar el dispositivo de forma controlada de la piscina.

1. Introduzca el extremo del cordón de nailon del asa flotante 6 por el orificio de la parte superior 2.
2. Acorte el cordón de nailon a una longitud equivalente aproximadamente a la profundidad de la piscina y anúdelo.

El asa flotante se ha montado.

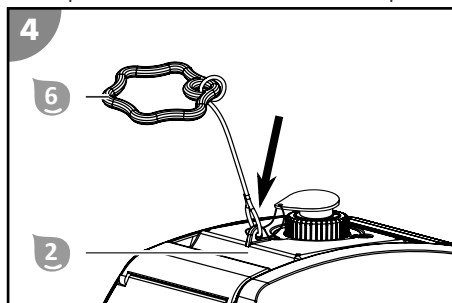

Montaje del cepillo

El cepillo 5 puede mejorar la limpieza de su piscina, dependiendo de las condiciones del lugar, como p. ej., el tipo y la cantidad de suciedad existente o la estructura de la superficie del fondo. Emplee el dispositivo con el cepillo montado únicamente si ha constatado que se consiguen mejores resultados en la limpieza.

1. Presione la barra del cepillo 5 en la cavidad del lado inferior de la parte inferior 4.
2. Asegúrese de que la barra del cepillo 5 se ha encajado por completo y está firmemente colocada.

El cepillo se ha montado.

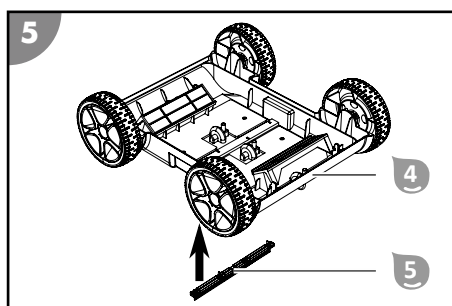

Desmontaje del cepillo

1. Desbloquee los ganchos de la barra del cepillo 5 de la parte interior y presione al mismo tiempo la barra del cepillo para extraerla de la parte inferior 4.
2. Retire la barra del cepillo 5.

El cepillo se ha desmontado.

Manejo

⚠ ¡ADVERTENCIA!

¡Peligro de muerte por uso durante el baño!

Pelos o prendas de ropa pueden succionarse y ser atrapados por el elemento de limpieza y, en caso extremo, mantener a personas bajo el agua e impedirles salir a la superficie.

- No utilice bajo ningún concepto el dispositivo mientras haya personas en la piscina.
- Impida cualquier acceso a la piscina, mientras el dispositivo esté en funcionamiento.

Compruebe lo siguiente antes de cada uso:

- ¿Tiene el dispositivo daños visibles?
- ¿Tienen los elementos de mando daños visibles?
- ¿Funciona cada una de las piezas correctamente?
- ¿Se encuentran los accesorios en perfecto estado?
- ¿Están todas las líneas en perfecto estado?

No ponga un dispositivo o accesorios defectuosos en funcionamiento. Encargue la comprobación y la reparación al fabricante, su servicio de atención al cliente o un profesional cualificado.

Limpeza de la piscina

Antes de limpiar la piscina, tenga en cuenta lo siguiente:

- Retire las cubiertas o láminas que pudiera haber en la piscina.
- Retire los obstáculos (p. ej., escalera) de la piscina.
- Desconecte la instalación de filtrado como mínimo una hora antes de empezar la limpieza, para que la suciedad pueda depositarse en el fondo.

Para limpiar la piscina, proceda como se indica a continuación:

1. Coloque la unidad de filtrado.
2. Introduzca el dispositivo en la piscina y enciéndalo.

Colocación de la unidad de filtrado

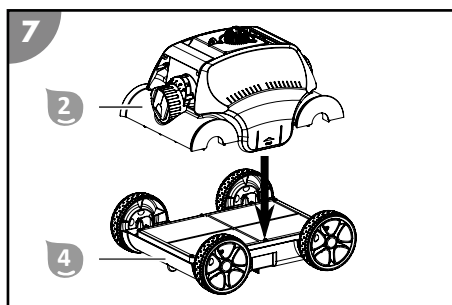
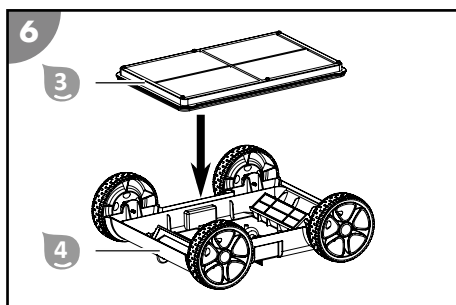

1. Introduzca la unidad de filtrado 3 en la parte inferior 4.
2. Introduzca la parte superior 2 en la parte inferior 4 hasta que esta se haya encajado por ambos lados.

La unidad de filtrado se ha colocado.

Colocación del dispositivo en la piscina e inicio de la limpieza

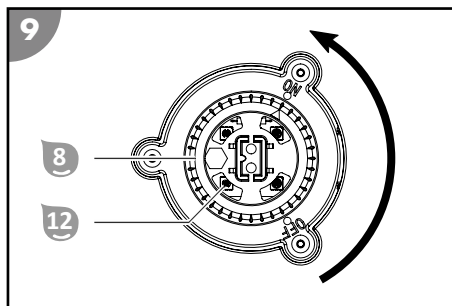
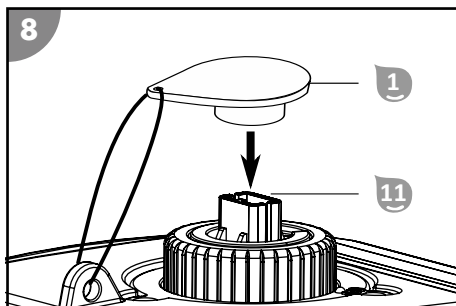

1. Ponga el tapón protector 1 en el enchufe de carga 11.
2. Ajuste el interruptor giratorio 8 a ON.

La indicación de estado **12** se ilumina de color azul. El dispositivo está conectado y listo para su uso.

1. Sujete el dispositivo firmemente por el asa **10** y sumérralo lentamente en el agua hasta que haya salido todo el aire.
2. Deje que el dispositivo se hunda de forma controlada hasta el fondo de la piscina empleando el cordón de nailon del asa flotante. Tenga cuidado de que el dispositivo se pose con el lado inferior en el fondo de la piscina y la limpieza pueda iniciarse sin obstáculos en dirección al centro de la piscina.

La indicación de estado **12** parpadea de color azul.

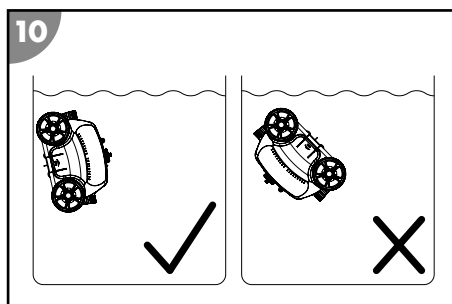

El dispositivo se ha colocado en la piscina y empieza la limpieza con retardo.

Puesta fuera de servicio del dispositivo

Proceda como se indica a continuación para poner el dispositivo fuera de servicio:

1. Extraiga el dispositivo de la piscina y apáguelo.
2. Limpie la unidad de filtrado y el dispositivo.

Finalización de la limpieza

El dispositivo finaliza la limpieza automáticamente en cuanto la batería está prácticamente descargada. La indicación de estado **12** se ilumina de color rojo, mientras el dispositivo se desplaza a la pared de la piscina.

Elevación del dispositivo de la piscina

1. Tire del dispositivo con la ayuda del asa flotante y el cordón de nailon **6** lentamente en dirección a la superficie del agua hasta que pueda alcanzar el asa **10**.
2. Extraiga el dispositivo del agua lentamente por el asa **10** y manténgalo sobre la superficie del agua. Después de 10-15 segundos, la mayor parte del agua acumulada en la carcasa habrá vuelto de nuevo a la piscina.
3. Ajuste el interruptor giratorio **8** a OFF.

La indicación de estado **12** parpadea una vez de color rojo y el dispositivo se apaga.

4. Coloque el dispositivo junto a la piscina.

El dispositivo se ha sacado de la piscina.



Limpie el dispositivo después de cada uso para garantizar que siga funcionando sin averías.

Limpieza

Limpie el dispositivo únicamente con limpiador para baños de venta habitual en comercios, agua del grifo limpia y un paño sin pelusas. Los detergentes agresivos podrían dañar el dispositivo. Seque el producto con un paño sin pelusas.

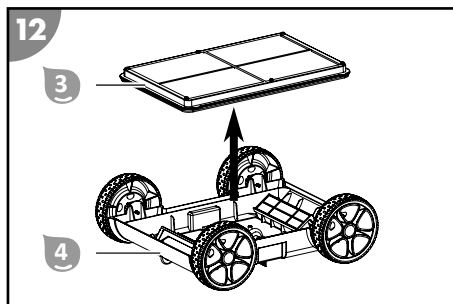
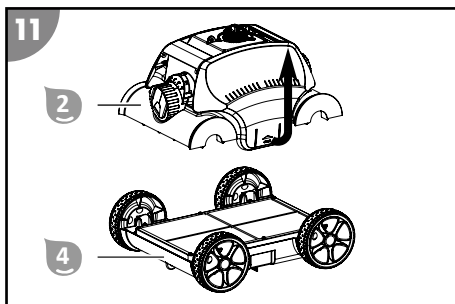

1. Separe los dos ganchos sujetadores y eleve la parte superior 2.
 2. Retire la unidad de filtrado 3 de la parte inferior 4.
 3. Enjuague bien la unidad de filtrado 3 con agua del grifo limpia.
 4. Lave y enjuague el dispositivo después de cada uso con agua del grifo limpia.
- El dispositivo se ha limpiado.*

Almacenamiento

1. Limpie bien el dispositivo (véase el capítulo «Limpieza»).
2. Deje que todas las piezas se sequen por completo.
3. Cargue el dispositivo completamente.
La autodescarga hace necesario volver a cargarlo a más tardar cada 3 meses.
4. A continuación guarde el dispositivo y los accesorios en un lugar seco protegido de las heladas ($\geq +5\text{ }^{\circ}\text{C}$) sin radiación solar directa.

Localización de averías

Descripción del fallo	Causa	Subsanación
El dispositivo no puede encenderse y la indicación de estado no se ilumina.	La batería está vacía.	Cargue la batería.
	La batería está defectuosa.	Póngase en contacto con el servicio de atención al cliente.
El testigo de control de carga no se ilumina.	El cargador está defectuoso.	Póngase en contacto con el servicio de atención al cliente.
La duración de la batería es menor de la esperada.	La temperatura del agua es demasiado baja.	Emplee el dispositivo únicamente si existen las condiciones de funcionamiento adecuadas. Véase el capítulo «Datos técnicos».
	La batería no estaba completamente cargada.	Cargue la batería completamente.
El dispositivo no funciona y la indicación de estado parpadea de color rojo.	El dispositivo está averiado.	Póngase en contacto con el servicio de atención al cliente.
El dispositivo no puede llegar a todos los lugares.	Las boquillas no se han ajustado correctamente.	Modifique el ajuste de las boquillas.
	La circulación de agua de la piscina está encendida.	Desconecte la instalación de filtrado de la piscina.

Descripción del fallo	Causa	Subsanación
El dispositivo no trabaja.	Hay cuerpos extraños en el accionamiento.	Póngase en contacto con el servicio de atención al cliente.
El dispositivo flota o gira en círculo en el fondo de la piscina.	En la carcasa hay demasiado aire.	Deje salir todo el aire.
	El contenido de sal es demasiado alto y el dispositivo posee una flotabilidad mayor.	Ajuste el contenido de sal correctamente. Véase el capítulo «Datos técnicos».

Si no puede subsanarse el problema, póngase en contacto con el servicio de atención al cliente que aparece en la última página.

Especificaciones técnicas

LIMPIAFONDOS DE

PISCINA

Modelo:	HJ1103
Número de artículo:	061013
Ancho del elemento de limpieza:	210 mm
Velocidad:	máx. 16 m/min
Profundidad de inmersión:	máx. 2,0 m
Finura de filtrado:	180 µm
Grado de protección:	IPX8
Control por aplicación	no disponible

PISCINA

Tamaño de la piscina - superficie del fondo:	máx. 80 m ²
Contenido de sal del agua (electrólisis salina):	< 0,5%
Temperatura del agua:	10 °C - 35 °C
Temperatura ambiente:	10 °C - 40 °C

CARGADOR

Modelo:	XSG1261800EU
Rendimiento nominal:	45 W
Tensión y frecuencia de funcionamiento:	100-240 V~, 50/60 Hz
Tensión de salida:	12,6 V ===
Grado de protección:	IP20







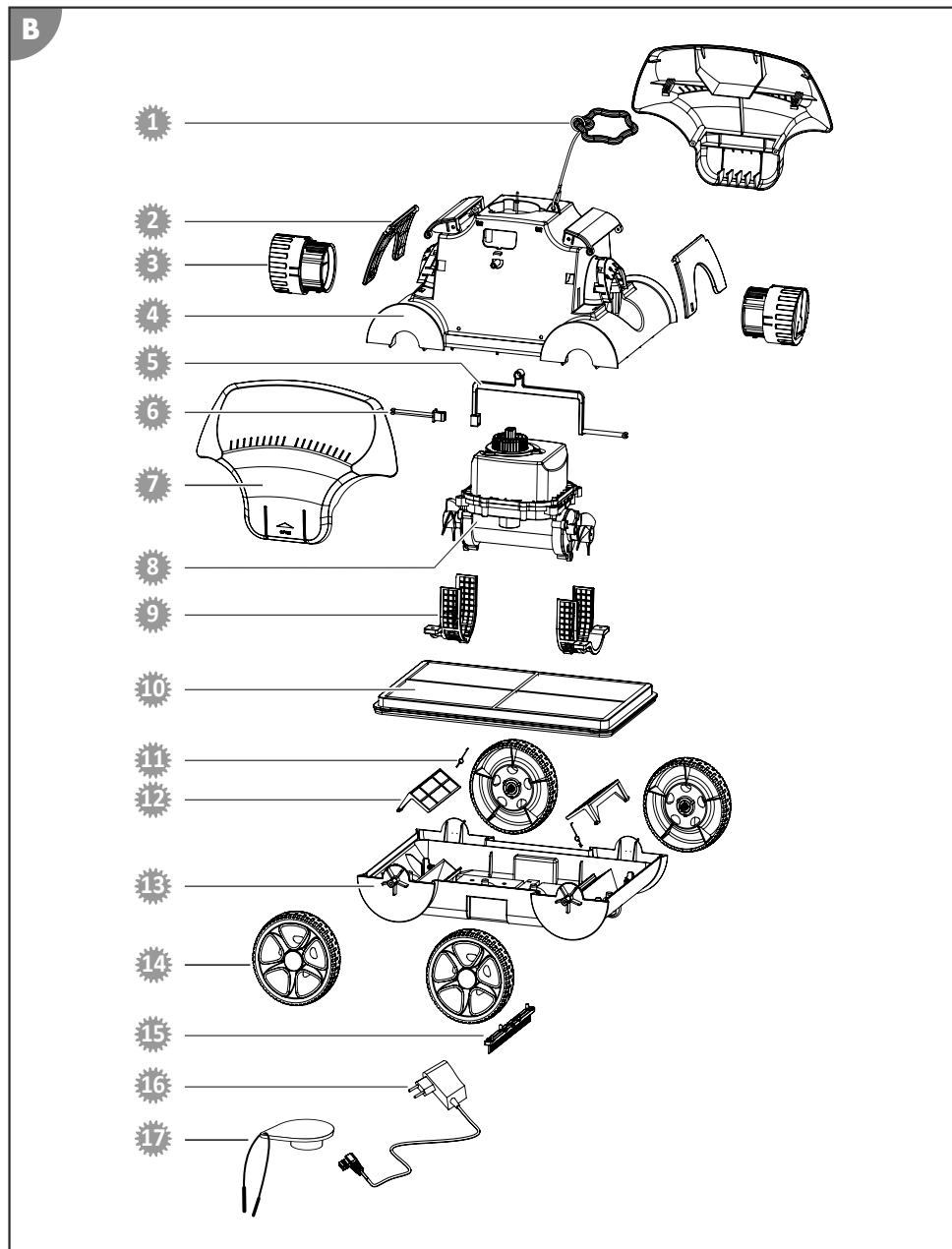









BATERÍA

Tipo de batería:	Iones de litio
Capacidad de la batería:	6.600 mAh
Duración de la carga:	5 - 6 horas
Tiempo de ejecución:	hasta 120 min

Piezas de repuesto



es

- | | |
|--|---|
|  061981 - asa flotante |  061988 - rejilla de protección de unidad de motor/bomba |
|  061984 - placa oscilante |  061990 - elemento filtrante |
|  061986 - boquilla |  061989 - muelle de tapa del filtro |
|  061982 - cubierta de la unidad de accionamiento |  061946 - tapa del filtro |
|  061985 - varillaje de seguridad 2 largo |  061992 - carcasa de la parte inferior |
|  061983 - varillaje de seguridad 1 corto |  061993 - rueda |
|  061980 - cubierta lateral |  061942 - cepillo |
|  061987 - unidad de motor / unidad de bomba con batería |  061995 - fuente de alimentación |
| |  061996 - tapón protector |

Declaración de conformidad



Por la presente, Steinbach International GmbH declara que el dispositivo cumple con las siguientes directivas:

- 2014/35/EU (EN 60335-1:2012+A11:2014+A13:2017; EN 60335-2-41:2003+A1:2004+A2:2010; EN 62233:2008)
- 2014/30/EU (EN 55014-1:2006+A1:2009+A2:2011; EN 55014-2:2015; EN 61000-3-2:2014; EN 61000-3-3:2013)

El texto completo de la declaración de conformidad UE puede solicitarse en la dirección que aparece al final de este manual.

Eliminación

Eliminación del embalaje



Elimine el embalaje por tipos de material. Deseche el papel y cartón a través del servicio de papel reciclado, y los envoltorios a través del servicio de recolección apropiado.

Eliminar el dispositivo antiguo



Los dispositivos viejos no deben eliminarse en la basura doméstica.

Si ya no se puede usar el producto, todo usuario está **obligado por ley a separar los dispositivos viejos de la basura doméstica** y llevarlos, por ejemplo, a un punto de recolección municipal o del distrito. De este modo, se puede garantizar que los dispositivos viejos se reciclan adecuadamente y se evitan consecuencias negativas para el medio ambiente. Por este motivo, los dispositivos eléctricos están señalizados con el símbolo que aparece arriba.



¡Las pilas y las baterías no deben eliminarse en la basura doméstica!

Como usuario está obligado por ley a entregar todas las pilas y baterías en un punto de recogida de su comunidad/distrito o en los comercios, independientemente de si estas contienen sustancias nocivas* o no, para que se pueda proceder a su eliminación de forma respetuosa con el medio ambiente.

* señalizadas con: Cd = cadmio, Hg = mercurio, Pb = plomo, Li = litio

Rozsah dodávky / části zařízení

- 1 Ochranný kryt
- 2 Horní díl
- 3 Filtrační jednotka
- 4 Spodní díl
- 5 Kartáč
- 6 Plovoucí madlo s nylonovou šňůrou
- 7 Nabíječka
- Návod k obsluze (bez obrázku)

Díly přístroje

- 8 Otočný přepínač
- 9 Tryska
- 10 Madlo
- 11 Nabíjecí konektor
- 12 Stavová kontrolka

Obsah

Přehled.....	3
Rozsah dodávky / části zařízení.....	69
Obecně.....	71
Vysvětlení značek.....	71
Bezpečnost.....	72
Rozbalení a kontrola rozsahu dodávky.....	73
Popis.....	73
Příprava.....	74
Nabíjení baterie.....	74
Základní nastavení.....	74
Obsluha.....	75
Čištění bazénu.....	76
Vypnutí přístroje.....	77
Čištění.....	77
Skladování.....	78
Zjišťování poruch.....	78
Technické údaje.....	79
Náhradní díly.....	80
Prohlášení o shodě.....	81
Likvidace.....	81

Obecně

Přečtěte si návod k obsluze a uchovejte jej



Tento návod k obsluze je součástí čističe bazénů Poolrunner Battery+ (dále jen „přístroj“). Obsahuje důležité informace o uvedení do provozu a ovládání.

Před použitím přístroje si pečlivě přečtěte návod k obsluze, zejména bezpečnostní pokyny. Nedodržování tohoto návodu k obsluze může vést k těžkým zraněním nebo poškozením přístroje.

Návod k obsluze si uschovejte pro další použití. Pokud přístroj poskytnete třetím stranám, bezpodmínečně jim předejte také tento návod k obsluze.

Použití v souladu s určením

Tento přístroj je určen výhradně k průběžnému čištění soukromých bazénů. Přístroj není vhodný pro fóliové bazény s tloušťkou fólie menší než 0,4 mm.

Je určen výhradně pro soukromé použití a není vhodný pro komerční použití. Používejte přístroj pouze způsobem popsaným v tomto návodu k obsluze. Jakékoli jiné používání je považováno za nesprávné používání a může způsobit věcné škody nebo dokonce škody na zdraví. Přístroj není hračka pro děti.

Výrobce ani prodejce neručí na škody, které vznikly nesprávným nebo špatným používáním.

Vysvětlení značek

V tomto návodu k obsluze, na přístroji nebo na obalu jsou použity následující symboly.



Zde naleznete užitečné doplňující informace.



Nebezpečí poškození!
Obal neotvírejte ostrými nebo špičatými předměty (např. nožem)



Lithium-iontové baterie v zařízení
nebo lithium-iontové baterie zabalené
se zařízením Čistič bazénů



Tento symbol poskytuje
informace o energetické
účinnosti externích síťových
adaptérů.



Nabíječku používejte pouze v
interiérech



Elektrické přístroje s dvojitou
ochrannou izolací skříně
(třída ochrany II)

Bezpečnost

V tomto návodu k obsluze se používají následující signální slova.

VAROVÁNÍ!

Tento signální symbol/slovo označuje nebezpečí se středním stupněm rizika, které, pokud mu nebude zabráněno, může mít za následek smrt nebo těžké zranění.

POZOR!

Tento signální symbol/slovo označuje nebezpečí s nízkým stupněm rizika, které, pokud mu nebude zabráněno, může mít za následek malé nebo lehké zranění.

UPOZORNĚNÍ!

Toto signální slovo varuje před možnými materiálními škodami.

Všeobecné bezpečnostní pokyny

Bezpečnostní pokyny pro osoby

VAROVÁNÍ!

Nebezpečí pro děti a osoby se sníženými tělesnými, smyslovými nebo duševními schopnostmi (např. částečně postižení, starší osoby s omezením tělesných a duševních schopností) nebo nedostatkem zkušeností a znalostí (např. starší děti).

Nesprávné zacházení s přístrojem může mít za následek těžká zranění nebo poškození přístroje.

- Jiným osobám umožněte přístup k přístroji až poté, co si přečly kompletně tento návod a porozuměly mu nebo byly poučeny o řádném používání a s tím spojenými riziky.
- Nenechávejte nikdy osoby se sníženými fyzickými, smyslovými nebo mentálními schopnostmi (např.: děti nebo opilé osoby) nebo osoby s nedostatečnými zkušenostmi a znalostmi (např.: děti) v blízkosti přístroje bez dozoru.
- Nedovolte dětem ani osobám se sníženými tělesnými, smyslovými nebo duševními schopnostmi, popř. nedostatkem zkušeností a vědomostí, obsluhovat přístroj.
- Nenechávejte děti provádět čištění ani uživatelskou údržbu.
- Děti si s přístrojem nebo s přípojovacím kabelem nesmí hrát.
- Přístroj nepoužívejte, jste-li ve stavu sníženého sebeovládání (např. pod vlivem drog, alkoholu nebo léků).

VAROVÁNÍ!

Nebezpečí zranění při nedostatečné kvalifikaci!

Nedostatečné zkušenosti nebo zručnost při zacházení s potřebnými nástroji a chybějící znalosti místních a normativních ustanovení pro potřebné řemeslné práce mohou mít za následek těžká zranění nebo materiální škody.

- Veškerými pracemi, jejichž rizika neumíte posoudit dostatečnými osobními znalostmi, pověřte kvalifikovaného odborníka.

Další bezpečnostní pokyny pro nabíječky

Používání nabíječky a péče o ni

- Nabíječku připojte pouze tehdy, když síťové napětí zásuvky souhlasí s údajem na typovém štítku.
- Připojujte nabíječku jen k dobře přístupné zásuvce, abyste ji v případě poruchy rychle mohli odpojit od elektrické sítě.
- Při nabíjení baterie dbejte vždy na dostatečné větrání. Může docházet ke vzniku plynů.
- Používejte nabíječku pouze k nabíjení baterií schválených výrobcem.
- Nenabíjejte baterie, které nejsou nabíjecí.

- Rozpraskaná nebo jinak poškozená baterie nesmí být připojena k nabíječce.
- Chraňte nabíječku před vlhkostí všeho druhu.
- Nabíječku používejte pouze v interiérech. Nikdy ji nepoužívejte ve vlhkých prostorech nebo za deště.
- Nabíječku nikdy nepoužívejte v prostředích s výbušnými nebo hořlavými materiály. Hrozí nebezpečí požáru a výbuchu.
- Nestavte na nabíječku žádné předměty a nabíječku nezakrývejte.
- Nestavte nabíječku do blízkosti zdroje tepla.
- Pravidelně nabíječku kontrolujte z hlediska poškození.
- Poškozenou nabíječku používejte teprve po provedení opravy.
- Nabíječku je zakázáno rozebírat. Opravy smí provádět pouze schválený technický servis.
- Nepoužívejte nabíječku, pokud byla vystavena nárazům, silným otřesům nebo pádu.
- Odpojte nabíječku od sítě po každém použití.
- Před čištěním, údržbou, uskladněním a transportem nabíječku odpojte od sítě a nechte ji zcela vychladnout.
- **Nabíjejte baterie pouze pomocí nabíječek doporučených výrobcem. U nabíječky vhodné pro určitý typ baterií hrozí nebezpečí požáru v případě jejího použití s jinými bateriemi.**

Rozbalení a kontrola rozsahu dodávky

VAROVÁNÍ!

Nebezpečí udušení obalovým materiálem!

Uváznutí hlavy v obalové fólii nebo spolknutí ostatních obalových materiálů může vést k smrti udušením. Speciálně pro děti a osoby s omezenými duševními schopnostmi, které nedokážou odhadnout rizika kvůli svým nedostatečným znalostem a zkušenostem, je zde vyšší potenciál nebezpečí.

- Zajistěte, aby si s obalovým materiálem nehrály děti a osoby s omezenými duševními schopnostmi.

Popis

Popis čističe bazénů

Bateriový čistič bazénů provádí běžné čištění dna vašeho naplněného bazénu.

Nastavitelné trysky  určují dráhu pojezdu a rychlost čističe bazénů.

Odnímatelná filtrační jednotka  filtruje vodu a sbírá usazeniny z bazénu.

Volitelný kartáč  může podle stupně znečištění zlepšit výsledek čištění.

Je-li baterie vybita, čistič bazénů čištění ukončí.

Stavová kontrolka  na horním dílu  informuje o provozním stavu:

- modré světlo: Přístroj je zapnutý.
- modré blikání: Přístroj čistí bazén.
- modré blikání (rychlé): Přístroj není ve vodě.
- červené světlo: Přístroj právě dokončil čištění.
- červené blikání: Přístroj vykazuje poruchu.
- červené bliknutí jedenkrát: Přístroj se vypne.

Příprava

Nabíjení baterie

⚠ VAROVÁNÍ!

Nebezpečí požáru!

Nabíjení při teplotě nižší než 10 °C vede k chemickému poškození článku a může způsobit požár.

- Nabíjejte baterii při pokojové teplotě.

Proces nabíjení

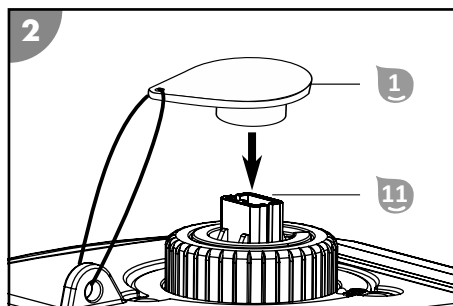
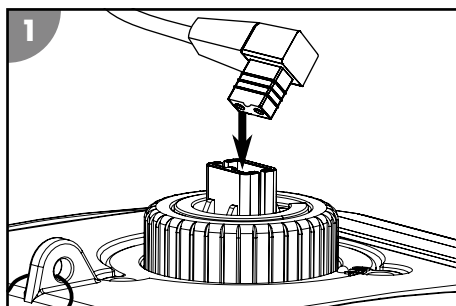

1. Před nabíjením přístroj vypněte.
2. Sejměte ochranný kryt 1 z nabíjecí zástrčky 11.
3. Připojte nabíječku k přístroji.
4. Zapojte nabíječku do zásuvky.

Kontrolka nabíjení svítí červeně. Baterie se nabíjí.

5. Když kontrolka nabíjení svítí zeleně, odpojte nabíječku od napájení a od přístroje.
6. Nasadte ochranný kryt 1 na nabíjecí zástrčku 11.

Baterie je nabita.

Základní nastavení

Nastavení trysek

Níže uvedená nastavení jsou doporučeními. Upravte tato základní nastavení podle skutečným poměrům vašeho bazénu.

0°/30°: vyhovuje většině bazénů

0°/40°: k pokrytí velké čištěné plochy

20°/20°: pro okrouhlé bazény

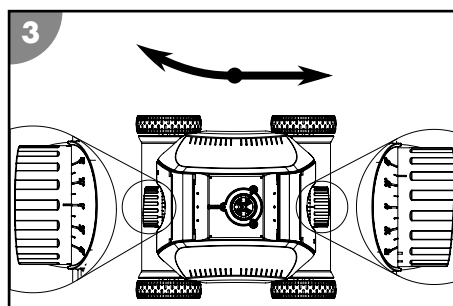

Namontujte plovoucí madlo

Namontujte plovoucí madlo pro kontrolované spouštění přístroje do bazénu a jeho vyjímání z bazénu.

1. Veděte konec nylonové šňůry plovoucího madla **6** skrz oko na horním dílu **2**.
2. Zkraťte nylonovou šňůru zhruba na délku odpovídající hloubce vašeho bazénu a zauzlujte ji.

Plovoucí madlo je namontováno.

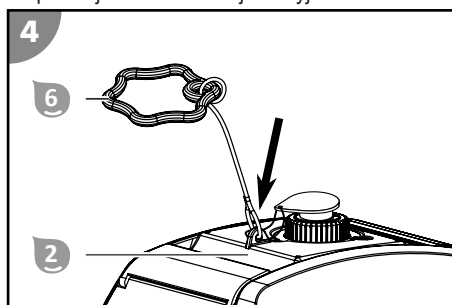

Montáž kartáče

Podle situace na místě, např. podle druhu a množství vznikající nečistoty nebo podle struktury povrchu dna, může kartáč **5** zlepšit čištění Vašeho bazénu. Používejte přístroj s namontovaným kartáčem pouze tehdy, pokud pomocí něj dosáhnete lepšího výsledku čištění.

1. Zatláčte kartáčovou lištu **5** do prohlubně na spodní straně spodního dílu **4**.
2. Zkontrolujte, zda kartáčová lišta **5** zcela zapadla a je pevně zajištěna.

Kartáč je namontován.

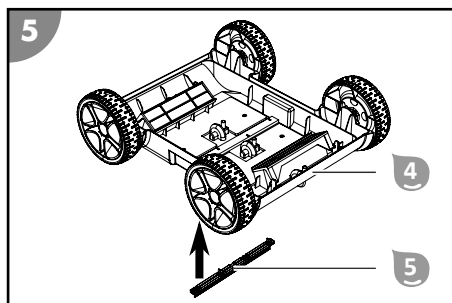

Demontáž kartáče

1. Odjistěte hák na kartáčové liště **5** zevnitř a současně vytlačte kartáčovou lištu ze spodního dílu **4**.
2. Vyjměte kartáčovou lištu **5**.

Kartáč je demontován.

Obsluha

VAROVÁNÍ!

Životu nebezpečné při provozu během koupání!

Může dojít k nasátí vlasů nebo oděvu nebo k zachycení čistícím prvkem a v extrémním případě mohou být drženy osoby pod vodou a může jim být bráněno ve vypořádání.

- Přístroj nikdy neprovozujte, pokud jsou v bazénu osoby.
- Zabraňte přístupu do bazénu, pokud je přístroj provozován.

Před každým použitím zkontrolujte:

- Vykazuje přístroj viditelná poškození?
- Vykazují ovládací prvky viditelná poškození?
- Je zajištěna funkčnost jednotlivých dílů?
- Je příslušenství v bezvadném stavu?
- Jsou všechny kabely v bezvadném stavu?

Poškozený přístroj nebo příslušenství neuvádějte do provozu. Nechte jej zkontrolovat a opravit výrobcem nebo jeho zákaznickým servisem, popř. kvalifikovaným technikem.

Čištění bazénu

Před čištěním bazénu věnujte pozornost následujícím bodům:

- Odstraňte případné kryty, popř. fólie z bazénu.
- Odstraňte z bazénu překážky (např. žebřík).
- Filtrační zařízení alespoň hodinu před zahájením čištění vypněte, aby se nečistoty ve vodě mohly usadit na dně.

Pro vyčištění bazénu postupujte následovně:

1. Vložte filtrační jednotku.
2. Vložte přístroj do bazénu a zapněte jej.

Vložení filtrační jednotky

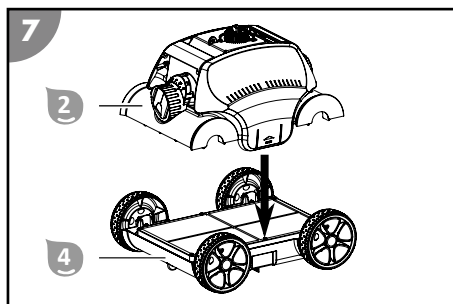
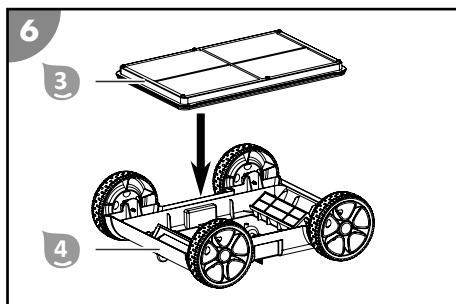

1. Vložte filtrační jednotku 3 do spodního dílu 4.
2. Vložte horní díl 2 do spodního dílu 4, až tento na obou stranách zapadne.

Filtrační jednotka je vložena.

Vložte přístroj do bazénu a spusťte čištění

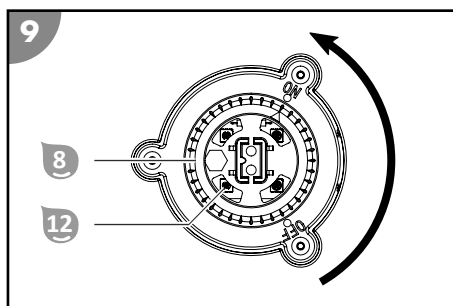
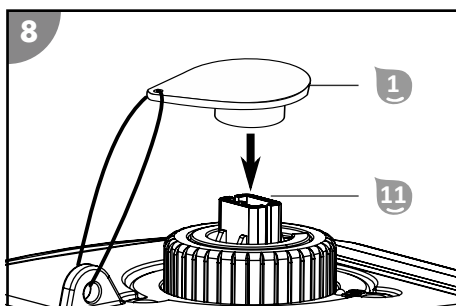

1. Nasadte ochranný kryt 1 na nabíjecí zástrčku 11.
2. Nastavte otočný přepínač 8 do polohy ON.

Stavová kontrolka 12 svítí modře. Přístroj je zapnutý a připraven k provozu.

1. Držte přístroj pevně za madlo **10** a pomalu jej ponořte do vody, dokud z něho zcela neunikne vzduch.
2. Spusťte přístroj na nylonové šňůře plovoucího madla kontrolované ke dnu. Dávejte pozor na to, aby se přístroj dotýkal dna bazénu spodní stranou a aby se mohlo bez překážek spustit čištění ve směru do středu bazénu.

Stavová kontrolka **12** bliká modře.

Přístroj je vložen do bazénu a s prodlevou zahájí čištění.

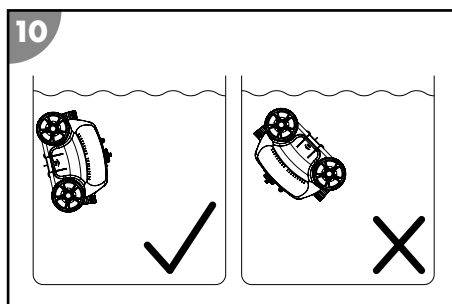

Vypnutí přístroje

Pro vypnutí přístroje postupujte následovně:

1. Vyzdvihněte přístroj z bazénu a vypněte jej.
2. Vyčistěte filtrační jednotku a přístroj samotný.

Ukončení čištění

Přístroj ukončí čištění automaticky, jakmile je baterie téměř vybitá. Stavová kontrolka **12** svítí červeně a přístroj jede ke stěně bazénu.

Zdvihnutí přístroje z bazénu

1. Vytáhněte přístroj za plovoucí madlo a nylonovou šňůru **6** pomalu směrem na hladinu vody, až dosáhnete na madlo **10**.
2. Pomocí madla **10** vytáhněte přístroj pomalu z vody a držte ho nad vodní hladinou. Po 10–15 sekundách odteče větší část vody nahromaděné ve skříni zpět do bazénu.
3. Nastavte otočný přepínač **8** do polohy OFF.

Stavová kontrolka **12** blikne jednou červeně a přístroj se vypne.

4. Postavte přístroj vedle bazénu.

Přístroj je vyzdvihnut z bazénu.



Abyste zajistili další bezporuchový provoz, čistěte přístroj po každém použití.

Čištění

Čistěte přístroj pouze běžně dostupným čističem na koupelny, čistou vodou z vodovodu a hadříkem, který nepouští chloupky. Agresivní čisticí prostředky mohou přístroj poškodit. Sprchu osušte pomocí utěrky, která nepouští vlákna.

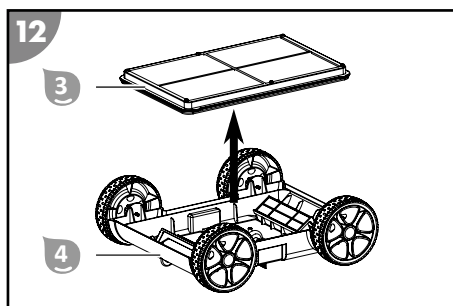
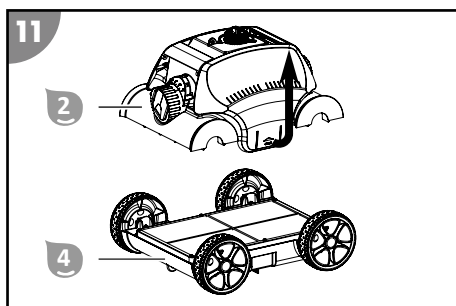

1. Vytáhněte dvě západky od sebe a zdvihněte horní díl 2.
2. Vyměňte filtrační jednotku 3 ze spodního dílu 4.
3. Pečlivě vypláchněte filtrační jednotku 3 čistou vodou z vodovodu.
4. Vypláchněte přístroj po každém použití čistou vodou z vodovodu.

Přístroj je vyčištěný.

Skladování

1. Přístroj důkladně vyčistěte (viz kapitola „Čištění“).
2. Nechte všechny díly zcela oschnout.
3. Přístroj úplně nabijte.
Kvůli samovolnému vybíjení je alespoň každé 3 měsíce nutné baterii dobít.
4. Potom přístroj a příslušenství uskladněte na suchém místě nevystaveném mrazu ($\geq +5\text{ }^{\circ}\text{C}$) mimo přímé sluneční záření.

Zjišťování poruch

Projev chyby	Příčina	Odstranění
Přístroj nelze spustit a stavová kontrolka nesvítí.	Baterie je prázdná.	Nabijte baterii.
	Baterie je vadná.	Obráťte se na zákaznický servis.
Kontrolka nabíjení nesvítí.	Nabíječka je vadná.	Obráťte se na zákaznický servis.
Doba běhu na baterii je kratší, než jste očekávali.	Teplota vody je příliš nízká.	Používejte přístroj pouze v povolených provozních podmínkách. Viz kapitola „Technické údaje“.
	Baterie nebyla zcela nabita.	Zcela nabijte baterii.
Přístroj nefunguje a stavová kontrolka bliká červeně.	Přístroj vykazuje poruchu.	Obráťte se na zákaznický servis.
Přístroj nedosáhne do všech míst.	Nastavení trysek je nevyhovující.	Změňte nastavení trysek.
	Cirkulace vody bazénu je zapnuta.	Vypněte filtrační zařízení bazénu.
Přístroj nefunguje.	V pohonu se nachází cizí předměty.	Obráťte se na zákaznický servis.
Přístroj vyplouvá vzhůru nebo se točí v kruhu na dně bazénu.	Příliš mnoho vzduchu v krytu.	Nechte všechnen vzduch uniknout.
	Obsah soli je příliš vysoký a přístroj má větší vztlak.	Nastavte správně obsah soli. Viz kapitola „Technické údaje“.

Pokud nelze poruchu odstranit, kontaktujte zákaznický servis uvedený na poslední straně.

Technické údaje

ČISTIČ BAZÉNŮ

Model:	HJ1103
Číslo výrobku:	061013
Šířka čistícího prvku:	210 mm
Rychlost:	max. 16 m/min
Ponorná hloubka:	max. 2,0 m
Filtrační jednotka:	180 µm
Stupeň krytí:	IPX8
Ovládání aplikace	není k dispozici

BAZÉN

Velikost bazénu – plocha dna:	max. 80 m ²
Obsah soli ve vodě (elektrolýza soli):	< 0,5 %
Teplota vody:	10 až 35 °C
Okolní teplota:	10 až 40 °C

NABÍJEČKA

Model:	XSG1261800EU
Jmenovitý výkon:	45 W
Provozní napětí a frekvence:	100–240 V~, 50/60 Hz
Výstupní napětí:	12,6 V ===
Stupeň krytí:	IP20

BATERIE

Typ baterie:	Lithium-ion
Kapacita baterie:	6 600 mAh
Doba nabíjení:	5–6 hodin
Doba provozu:	až 120 min

Náhradní díly

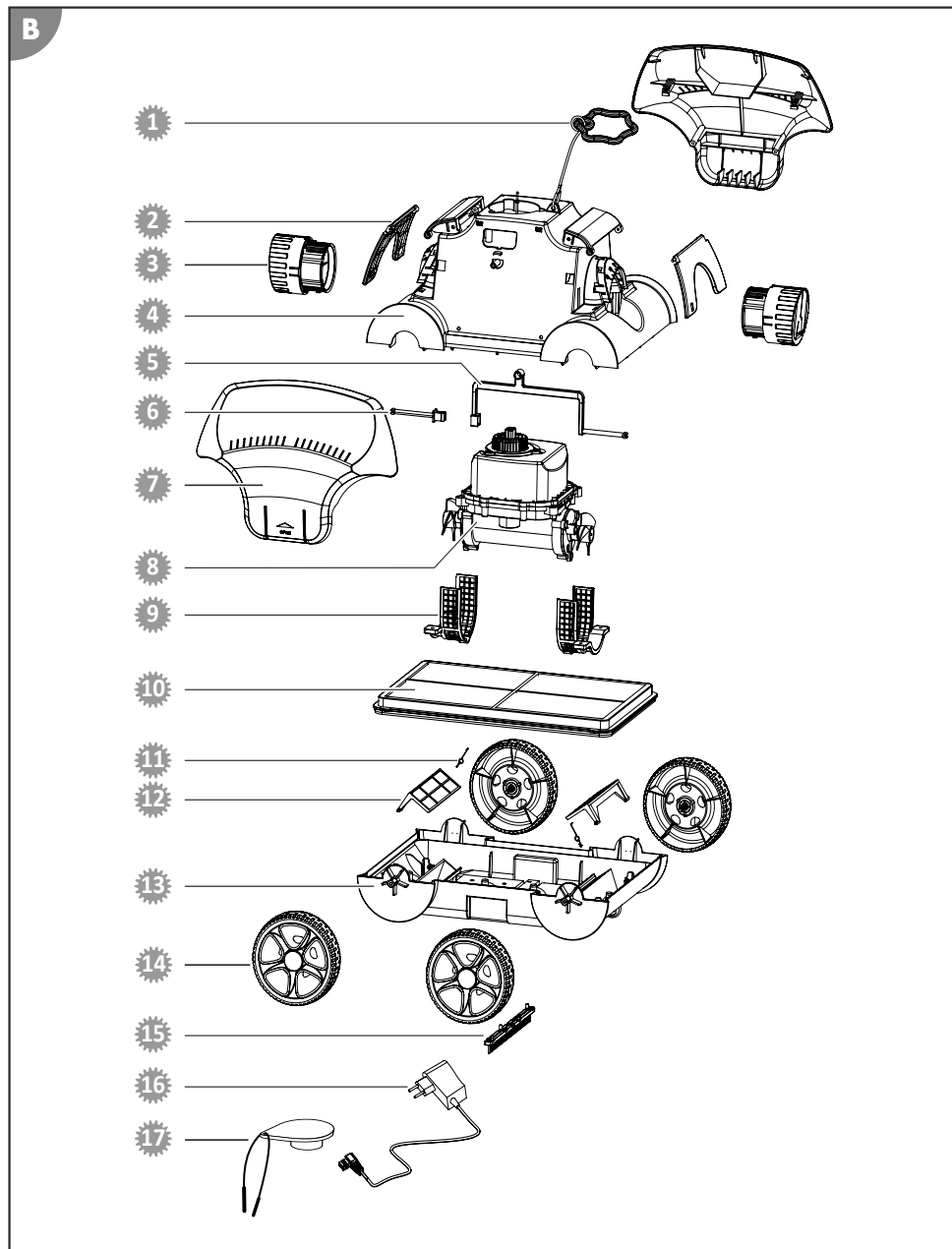

- | | |
|--|--|
|  061981 - plovoucí madlo |  061988 - ochranná mříž motoru / čerpací jednotky |
|  061984 - kmitací deska |  061990 - filtrační vložka |
|  061986 - tryska |  061989 - pružina filtrační klapky |
|  061982 - kryt pohonné jednotky |  061946 - filtrační klapka |
|  061985 - pojistná tyčová konstrukce 2 dlouhá |  061992 - kryt spodního dílu |
|  061983 - pojistná tyčová konstrukce 1 krátká |  061993 - kolo |
|  061980 - boční kryt |  061942 - kartáč |
|  061987 - motorová/čerpací jednotka s baterií |  061995 - síťový adaptér |
| |  061996 - ochranný kryt |

Prohlášení o shodě



Společnost Steinbach International GmbH tímto prohlašuje, že přístroj odpovídá následujícím směrnici:

- 2014/35/EU (EN 60335-1:2012+A11:2014+A13:2017; EN 60335-2-41:2003+A1:2004+A2:2010; EN 62233:2008)
- 2014/30/EU (EN 55014-1:2006+A1:2009+A2:2011; EN 55014-2:2015; EN 61000-3-2:2014; EN 61000-3-3:2013)

Úplný text prohlášení o shodě pro EU si můžete vyžádat na adrese uvedené na konci tohoto návodu.

Likvidace

Likvidace obalu



Obal vyhazujte vytríděný. Lepenku a kartón zlikvidujte jako starý papír, fólie předejte k recyklaci.

Likvidace starého přístroje



Staré přístroje nepatří do domovního odpadu!

Pokud už nebudete chtít přístroj používat, je každý spotřebitel **ze zákona povinen staré přístroje zlikvidovat vytríděné mimo domovní odpad**, např. jej odevzdat do sběrného dvora ve své obci/části města. Tím se zajistí, aby byly staré přístroje odborně zrecyklovány a zabránilo se negativnímu dopadu na životní prostředí. Proto jsou elektrické přístroje označeny výše uvedeným symbolem.



Baterie a akumulátory nepatří do odpadu z domácností!

Jako spotřebitelé jste ze zákona povinni všechny baterie a akumulátory, ať už obsahují škodlivé látky* či nikoliv, odevzdat za účelem ekologické likvidace ve sběrném dvoře vaší obce / vaší městské části nebo v obchodě.

*označuje: Cd = kadmium, Hg = rtuť, Pb = olovo, Li = lithium

A szállítás terjedelme / A készülék részei

- 1 Védősapka
- 2 Felső rész
- 3 Szűrő egység
- 4 Alsó rész
- 5 Kefe
- 6 Úszófogantyú nejlonzsinórral
- 7 Töltőkészülék
- Használati útmutató (kép nélkül)

Készülék részei

- 8 Forgókapcsoló
- 9 Fúvóka
- 10 Fogantyú
- 11 Töltő dugó
- 12 Állapotkijelző

Tartalom

Áttekintés.....	3
A szállítás terjedelme / A készülék részei.....	82
Általános tudnivalók.....	84
Jelmagyarázat.....	84
Biztonság.....	85
A termék kicsomagolása és a szállítási terjedelem ellenőrzése.....	86
Leírás.....	86
Előkészítés.....	87
Akkumulátor feltöltése.....	87
Alapbeállítások.....	87
Használat.....	89
A medence tisztítása.....	89
Készülék használaton kívül helyezése.....	90
Tisztítás.....	91
Tárolás.....	91
Hibakeresés.....	91
Műszaki adatok.....	92
Pótalkatrészek.....	93
Megfelelőségi nyilatkozat.....	94
Leselejtezés.....	94

Általános tudnivalók

A használati útmutató elolvasása és megőrzése



A használati útmutató a Poolrunner Battery+ úszómedence tisztítóhoz tartozik (a továbbiakban úgy is mint „készülék”). Fontos információkat tartalmaz a termék üzembe helyezésével és kezelésével kapcsolatban.

A készülék üzembe helyezése előtt figyelmesen olvassa el a használati útmutatót, különösen a biztonsági utasításokat. A használati útmutató figyelmen kívül hagyása a készülék komoly sérüléséhez vagy károsodásához vezethet.

A későbbi használatához őrizze meg a használati útmutatót. Amennyiben a készüléket továbbadja harmadik fél részére, feltétlenül adja oda a használati útmutatót is.

Rendeltetészerű használat

Ez a készülék kizárólag magán használatú úszómedence fenntartási tisztítására készült. A készülék nem alkalmas 0,4 mm-nél vékonyabb fóliával fóliázott medence tisztítására.

A készülék kizárólag magán használatra készült, és nem alkalmas ipari célokra. Csak a használati útmutatóban leírtak szerint használja a készüléket. Minden más felhasználás rendeltetésellenesnek minősül és tárgyi károsodást, vagy akár személyi sérülést is okozhat. A készülék nem gyerekjáték.

A gyártó vagy a kereskedő nem vállal felelősséget a nem rendeltetészerű vagy helytelen használatból származó károkért.

Jelmagyarázat

A használati útmutatóban, a készüléken vagy a csomagoláson a következő szimbólumok használatosak.



Itt további hasznos információkat talál.



Tárgyi sérülés veszélye!
A csomagolást ne éles vagy hegyes tárggyal (pl. késsel) nyissa ki.



Lítium-ionos akkumulátor felszerelve vagy lítium-ionos akkumulátor a csomagba helyezve. Úszómedence tisztító



Ez a szimbólum külső hálózati tápegység energiahatékonyságáról nyújt információkat.



A töltőkészüléket csak beltéren használja.



Elektromos készülék dupla védőszigeteléssel ellátott házzal (II. védelmi osztály)

Biztonság

Ebben a használati útmutatóban a következő jelzőszavakat használjuk.

FIGYELMEZTETÉS!

Ez a figyelmeztető szimbólum/szó olyan közepes kockázati szintű veszélyt jelez, amely halálhoz vagy súlyos sérüléshez vezethet, ha nem védik ki.

VIGYÁZAT!

Ez a figyelmeztető szimbólum/szó olyan alacsony kockázati szintű veszélyt jelez, amely csekély vagy közepes mértékű sérüléshez vezethet, ha nem védik ki.

ÉRTESÍTÉS!

Ez a szó az esetleges anyagi károokra figyelmeztet.

Általános biztonsági utasítások

Biztonsági utasítások az emberek számára

FIGYELMEZTETÉS!

Veszélyes a gyermekekre és a korlátozott fizikai, érzékszervi vagy mentális képességű személyekre (például az idősebb emberekre, és azokra, akik nincsenek fizikai vagy szellemi képességeik teljes birtokában) vagy azon személyekre, akik nem rendelkeznek megfelelő tapasztalattal és tudással (például a nagyobb gyerekekre).

A készülék szakszerűtlen kezelése súlyos sérülésekhez vagy a készülék károsodásához vezethet.

- Más személyeknek csak akkor engedje meg, hogy hozzáférjenek a készülékhez, ha ezt az útmutatót teljesen elolvasták, megértették, vagy a készülék rendeltetésszerű használatáról és az azzal járó veszélyekről oktatásban részesültek.
- Soha ne hagyjon korlátozott testi, érzékszervi vagy mentális képességekkel rendelkező személyeket (pl. gyerekeket vagy ittas személyeket), illetve tapasztalattal és ismeretekkel nem rendelkező személyeket (pl. gyerekeket) felügyelet nélkül a készülék közelében.
- Soha ne engedjen gyerekeket vagy gyenge fizikai, érzékelési vagy mentális képességekkel rendelkező, ill. tapasztalat és szaktudás nélküli személyeket a készülékkel dolgozni.
- Ne hagyja, hogy a termék tisztítását vagy felhasználói karbantartását gyermekek végezzék.
- Gyermekek nem játszhatnak a készülékkel vagy a csatlakozóvezetékével.
- Ne használja a készüléket, ha valamilyen szer hatása alatt áll (pl. drog, alkohol, gyógyszerek).

FIGYELMEZTETÉS!

Sérülésveszély hiányos képzetség következtében!

A szükséges szerszámok tapasztalatlan vagy ügyetlen kezelése, valamint a szükséges kézműves munkára vonatkozó regionális vagy előírt rendelkezések hiányos ismerete komoly sérüléseket vagy anyagi károkat okozhat.

- Minden olyan munkával, amelynek kockázatát személyes tapasztalatával nem tudja felbecsülni, minősített szakembert bizzon meg.

A töltőkészülék további biztonsági utasításai

A töltőkészülék használata és kezelése

- Csak akkor csatlakoztassa a töltőkészüléket, ha a konnector hálózati feszültsége egyezik a típustáblán megadott adatokkal.

- Csak jól hozzáférhető konnektorba dugja be a töltőkészüléket, hogy üzemzavar esetén gyorsan ki tudja húzni az áramellátásból.
- Az akkumulátor töltése közben mindig gondoskodjon megfelelő szellőzésről. Gázok keletkezhetnek.
- A töltőkészüléket csak a gyártó által engedélyezett akkumulátorok feltöltésére használja.
- Soha ne töltsön nem újratölthető akkumulátorokat.
- Megrepedt vagy valamilyen módon károsodott akkumulátort nem szabad a töltőkészülékhez csatlakoztatni.
- Védje a töltőkészüléket mindenféle nedvességtől.
- A töltőkészüléket csak beltérben használja. Soha ne üzemeltesse nedves helyiségben vagy esőben.
- Soha ne használja a töltőkészüléket robbanásveszélyes vagy gyúlékony anyagok közelében. Tűz- és robbanásveszély áll fenn.
- Ne helyezzen tárgyakat a töltőkészülékre és ne fedje azt le.
- Ne állítsa a töltőkészüléket hőforrás közelébe.
- Rendszeresen ellenőrizze a töltőkészüléket, hogy nem károsodott-e.
- A károsodott töltőkészüléket csak javítás után használja ismét.
- A töltőkészüléket nem szabad szétszerelni. Javításokat csak arra jogosult műszaki ügyfélszolgálat végezhet.
- Ne használja a töltőkészüléket, ha ütéseknek vagy lökéseknek tette ki, vagy leesett.
- Minden használat után húzza ki a töltőkészüléket a konnektorból.
- Tisztítás, karbantartás, tárolás és szállítás előtt húzza ki a töltőkészüléket a konnektorból, és hagyja azt teljesen kihűlni.
- **Csak a gyártó által ajánlott töltőberendezéssel töltsse fel az akkumulátorokat.** *Ha egy bizonyos fajta akkumulátorhoz megfelelő töltőberendezést más akkumulátorokkal használunk, égésveszély áll fenn.*

A termék kicsomagolása és a szállítási terjedelem ellenőrzése

FIGYELMEZTETÉS!

Fulladásveszély a csomagolóanyag következtében!

A csomagolófóliába gabalyodott fej, vagy valamilyen csomagolóanyag lenyelése fulladásos halálhoz vezethet. Különösen gyermekek, valamint szellemi fogyatékkal élő emberek számára áll fenn megnövekedett veszély, akik a kockázatot ismeret és tapasztalat hiányában nem tudják felbecsülni.

- Ügyeljen arra, hogy a gyermekek, valamint a szellemi fogyatékkal élő emberek ne játsszanak a csomagolóanyaggal.

Leírás

Az úszómedence tisztító leírása

Az akkumulátoros úszómedence tisztító elvégzi a feltöltött medence aljának a fenntartó tisztítását.

Az állítható fúvókák **9** szabályozzák a mozgás útját, és az úszómedence tisztító sebességét.

A levehető szűrő egység **3** megszűri a vizet és összegyűjti a medencéből a lerakódásokat.

Egy opcionális **5** kefe a szennyezettségtől függően javíthat a tisztítási eredményen.

Ha az akkumulátor lemerül, az úszómedence tisztító abbahagyja a tisztítást.

Az állapotjelző **12** a felső részen **2** mutatja az üzemi állapotot:

- Kéken világít: a készülék be van kapcsolva.
- Kéken villog: a készülék tisztítja a medencét.
- Kéken (gyorsan) villog: a készülék a vízen kívül van.
- Pirosan világít: a készülék befejezte a tisztítást.
- Pirosan villog: a készülék üzemzavart észlelt.
- Egyszeri piros villogás: A készülék kikapcsol.

Előkészítés

Akkumulátor feltöltése

⚠ FIGYELMEZTETÉS!

Tűzveszély!

10 °C alatti hőmérsékleten való töltés a cellák kémiai károsodásához és tűzhez vezethet.

- Az akkumulátort szobahőmérsékleten töltsé.

Töltési folyamat

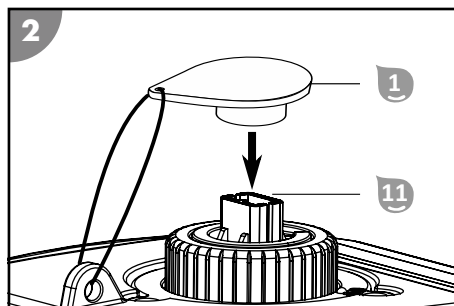
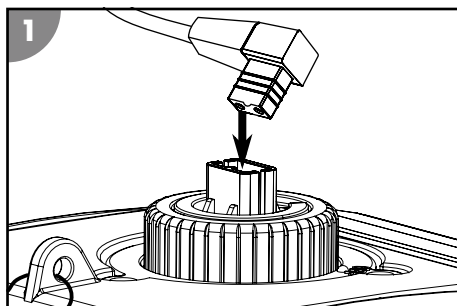

1. A töltés előtt kapcsolja ki a készüléket.
2. Vegye le a védősapkát **1** a töltő dugóról **11**.
3. Csatlakoztassa a töltőkészüléket a készülékhez.
4. Dugja be a töltőkészüléket egy konnektorba.

A töltést ellenőrző lámpa pirosan világít. Az akkumulátor töltődik.

5. Ha a töltést ellenőrző lámpa zölden világít, akkor húzza ki a töltőkészüléket a konnektorból és készülékből.
6. Helyezze vissza a töltő dugó **1** védősapkáját **11**.

Az akkumulátor fel van töltve.

Alapbeállítások

Fűvókák beállítása

A következő beállítások a gyártó ajánlásai. Az alapbeállításokat a medence tényleges jellemzőihez kell igazítani.

0°/30°: a legtöbb medencéhez megfelelő

0°/40°: nagy tisztítási felület lefedéséhez

20°/20°: kerek medencéhez

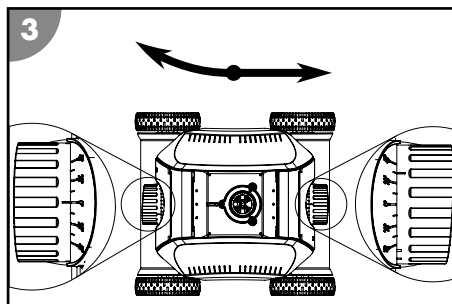

Úszófogantyú felszerelése

Szerelje fel az úszófogantyút, hogy a készüléket biztonságosan a medencébe tudja helyezni és onnan kivenni.

1. Vezesse át az úszófogantyú **6** zsinórjának végét a felső részen látható hurkon **2**.
2. Rövidítse le a zsinórt olyan hosszúságúra, ami nagyjából megfelel a medence mélységének, és kössön rá csomót.

Az úszófogantyú ezzel fel van szerelve.

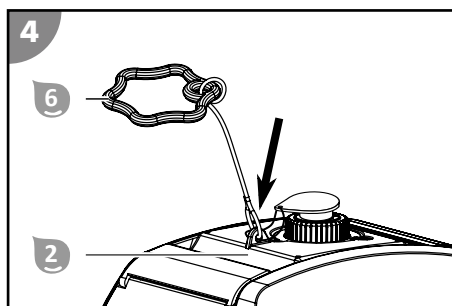

Kefe felszerelése

A helyi feltételeknek megfelelően, mint pl. a lehullott hulladék fajtája és mennyisége vagy a talaj felületi szerkezete szerint, a kefe **5** javíthat a medence tisztításán. A készüléket csak akkor üzemeltesse előre szerelt kefével, ha azáltal jobb tisztítási eredmény állapítható meg.

1. Nyomja a kefesínt **5** az alsó rész **4** aljának mélyedésébe.
2. Gondoskodjon róla, hogy a kefesín **5** teljesen bekattanjon és fixen rögzüljön.

A kefe ezzel fel van szerelve.

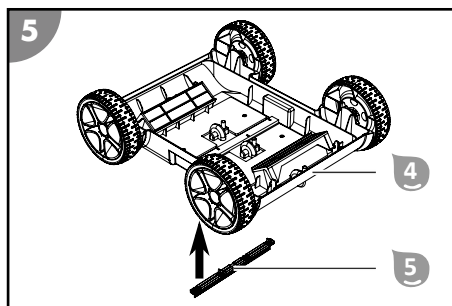

Kefe leszerelése

1. Oldja ki a kefesín **5** kampóját a belső oldalról, és egyidejűleg nyomja ki a kefesínt az alsó részből **4**.
 2. Vegye le a kefesínt **5**.
- A kefe ezzel le van szerelve.

Használat

⚠ FIGYELMEZTETÉS!

Életveszély üzemelés közbeni fürdés esetén!

A készülék beszívhatja a haját vagy ruhadarabokat, illetve azokat a tisztítóegység fogva tarthatja, így extrém esetben akár a személyeket is víz alatt tarthatja és megakadályozhatja, hogy feljőjjenek a víz fölé.

- Soha ne üzemeltesse a készüléket, ha a medencében személyek tartózkodnak.
- Akadályozza meg a medencébe jutást, ha a készülék üzemel.

Minden használatba vétel előtt ellenőrizze a következőket:

- Vannak a készüléken látható sérülések?
- Vannak a kezelőegységeken látható sérülések?
- Az egyes elemek működőképeseek?
- A tartozékok kifogástalan állapotban vannak?
- Minden vezeték kifogástalan állapotban van?

Ne üzemeltessen sérült készüléket vagy tartozékokat. Ellenőriztesse és javíttassa a gyártóval vagy az ügyfélszolgálattal vagy egy hasonlóan képzett szakemberrel.

A medence tisztítása

Vegye figyelembe a következőket, mielőtt nekikezd a medence tisztításának:

- Távolítsa el az esetleges borítást, ill. takarófoliát a medencéről.
- Távolítsa el az akadályokat (pl.: létrát) a medencéből.
- Kapcsolja le a szűrőberendezést legalább egy órával a tisztítás megkezdése előtt, hogy a vízben lévő szennyeződések leüljenek a medence aljára.

A medence tisztításához a következőket kell tenni:

1. Helyezze be a szűrő egységet.
2. Helyezze a készüléket a medencébe és kapcsolja be.

Szűrő egység behelyezése

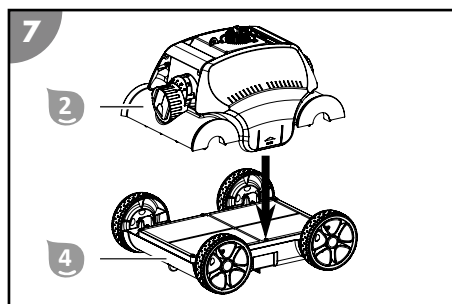
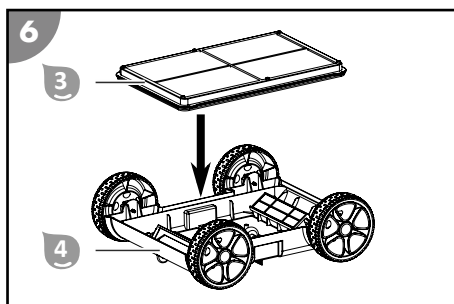

1. Helyezze be a szűrő egységet **3** az alsó részbe **4**.
 2. Helyezze be a felső részt **2** az alsó részbe **4**, amíg az egyértelműen bekattan.
- A szűrő egységet ezzel behelyezte.

Készülék behelyezése a medencébe és a tisztítás indítása

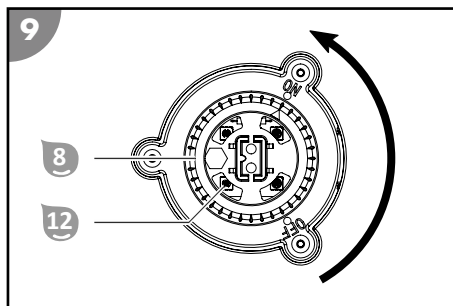
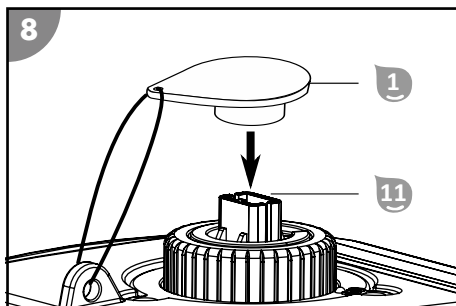

1. Helyezze vissza a töltő dugó **1** védősapkáját **11**.
2. A forgókapcsolót **8** állítsa ON állásba.

*Az állapotkijelző **12** kékén világít. A készülék be van kapcsolva és üzemkés.*

1. Fogja meg a készüléket a fogantyúnál fogva **10** és lassan engedje a vízbe, amíg a levegő teljesen távozik belőle.
2. A készüléket az úszófogantyú zsinórjánál fogva óvatosan engedje a padlóig merülni. Ügyeljen arra, hogy a készülék a medence aljáról feljöhet és a tisztítás a medence fele akadálytalanul megkezdődhet.

*Az állapotkijelző **12** kékén villog.*

A készülék ezzel be van helyezve a medencébe, és késleltetve elkezdí a tisztítást.

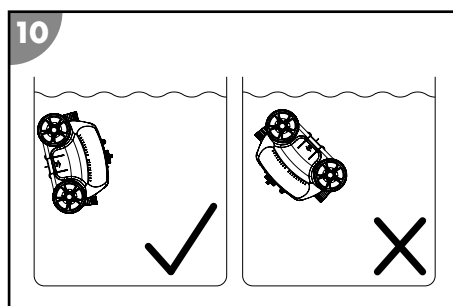

Készülék használaton kívül helyezése

A készülék használaton kívül helyezéséhez a következők szerint járjon el:

1. Emelje ki a készüléket a medencéből és kapcsolja ki.
2. Tisztítsa meg a szűrő egységet és a készüléket.

Tisztítás befejezése

A készülék automatikusan befejezi a tisztítást, ha az akkumulátor majdnem lemerül. Az állapotkijelző **12** pirosan világít, miközben a készülék a medencefalhoz megy.

Készülék kiemelése a medencéből

1. A készüléket az úszófogantyú és a zsinór **6** segítségével húzza lassan a vízfelszín felé, amíg el tudja érni a fogantyút **10**.
2. Emelje ki a készüléket lassan a fogantyúnál **10** fogva a vízből és tartsa a vízfelszín fölé. 10-15 másodperc múlva a házban összegyűlt víz nagy része ismét visszafolyik a medencébe.
3. A forgókapcsolót **8** állítsa OFF pozícióba.

*Az állapotkijelző **12** egyszer pirosan villog, aztán a készülék kikapcsol.*

4. Állítsa a készüléket a medence mellé.

A készülék ezzel el van távolítva a medencéből.



Tisztítsa meg a készüléket minden használat után a további zavarmentes üzemeltetés biztosításához.

Tisztítás

Kizárólag a kereskedelmi forgalomban kapható fürdőszobai tisztítószerrel, tiszta csapvízzel és szőszmentes kendővel tisztítsa meg a készüléket. Az agresszív tisztítószerrel károsíthatják a készüléket. Törölje át a terméket egy szőszmentes kendővel.

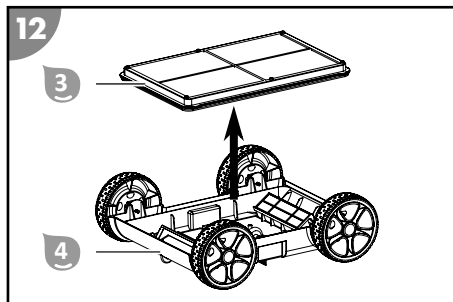
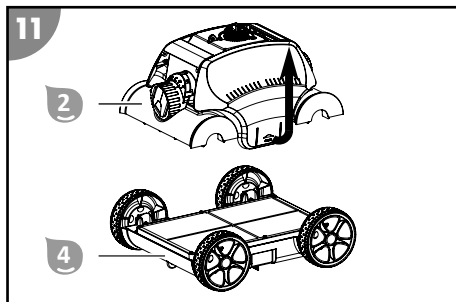

1. Húzza szét a két rugós zárat és emelje le a felső részt 2.
2. Vegye ki a szűrő egységet 3 az alsó részből 4.
3. Öblítse át a szűrő egységet 3 alaposan tiszta csapvízzel.
4. Öblítse le és ki a készüléket minden használat után tiszta csapvízzel.

A készülék tisztítása ezzel kész.

Tárolás

1. Tisztítsa meg alaposan a készüléket (lásd a „Tisztítás” fejezetet).
2. A géprészeket hagyja teljesen leszáradni.
3. Töltse fel teljesen a készüléket.
Az akkumulátor öntöltésének köszönhetően legfeljebb 3 havonta lesz szükség utántöltésre.
4. Ezt követően a készüléket és a tartozékokat tárolja száraz és rozsdamentes helyen ($\geq +5\text{ °C}$) közvetlen napfénytől védve.

Hibakeresés

Hibakép	Ok	Elhárítás
A készüléket nem lehet bekapcsolni, és az állapotkijelző nem világít.	Az akkumulátor lemerült.	Töltse fel az akkumulátort.
	Az akkumulátor meghibásodott.	Forduljon az ügyfélszolgálathoz.
A töltést ellenőrző lámpa nem világít.	A töltőkészülék meghibásodott.	Forduljon az ügyfélszolgálathoz.
Az akkumulátor üzemideje rövidebb a vártnál.	Túl alacsony a vízhőmérséklet.	A készüléket csak az előírt üzemi feltételek között használja. Lásd a "Műszaki adatok" c. fejezetet.
	Az akkumulátor nem volt teljesen feltöltve.	Töltse fel teljesen az akkumulátort.
A készülék nem működik és az állapotkijelző pirosan villog.	A készülék üzemzavart észlelt.	Forduljon az ügyfélszolgálathoz.

Hibakép	Ok	Elhárítás
A készülék nem tud minden helyet elérni.	A fűvóka beállítása nem megfelelő.	Változtassa meg a fűvókák beállítását.
	A medence vízkeringetője be van kapcsolva.	Kapcsolja ki a medence szűrőberendezését.
A készülék nem működik.	Idegen test található a meghajtásban.	Forduljon az ügyfélszolgálathoz.
A készülék felúszik vagy a medence alján körbe forog.	Túl sok a levegő a házban.	Engedje ki az összes levegőt.
	A sótartalom túl magas, ezért a készüléknek túl nagy a felhajtó ereje.	Állítsa be helyesen a víz sótartalmát. Lásd a "Műszaki adatok" c. fejezetet.

Ha a probléma továbbra is fennáll, forduljon az utolsó oldalon felsorolt szervizképviselőhöz.

Műszaki adatok

ÚSZÓMEDENCE

TISZTÍTÓ

Modell:	HJ1103
Cikkszám:	061013
Széles tisztítóelem:	210 mm
Sebesség:	max. 16 m/min
Merülési mélység:	max. 2,0 m
Szűrő finomság:	180 µm
Védelem típusa:	IPX8
Alkalmazás vezérlő	Nem áll rendelkezésre

MEDENCE

Medence mérete - padlófelület:	Max. 80 m ²
Víz sótartalom (sóelektrolízis):	< 0,5%
Víz hőmérséklet:	10 °C - 35 °C
Környezeti hőmérséklet:	10 °C - 40 °C

TÖLTŐKÉSZÜLÉK

Modell:	XSG1261800EU
Névleges teljesítmény:	45 W
Üzemi feszültség és frekvencia:	100-240 V~/ 50/60 Hz
Kimeneti feszültség:	12,6 V ===
Védelem típusa:	IP20

AKKUMULÁTOR

Akkumulátor típusa:	Lítium-ionos
Akkumulátor kapacitás:	6.600 mAh
Töltési idő:	5-6 óra
Futásidő:	max. 120 perc

Pótalkatrészek

B

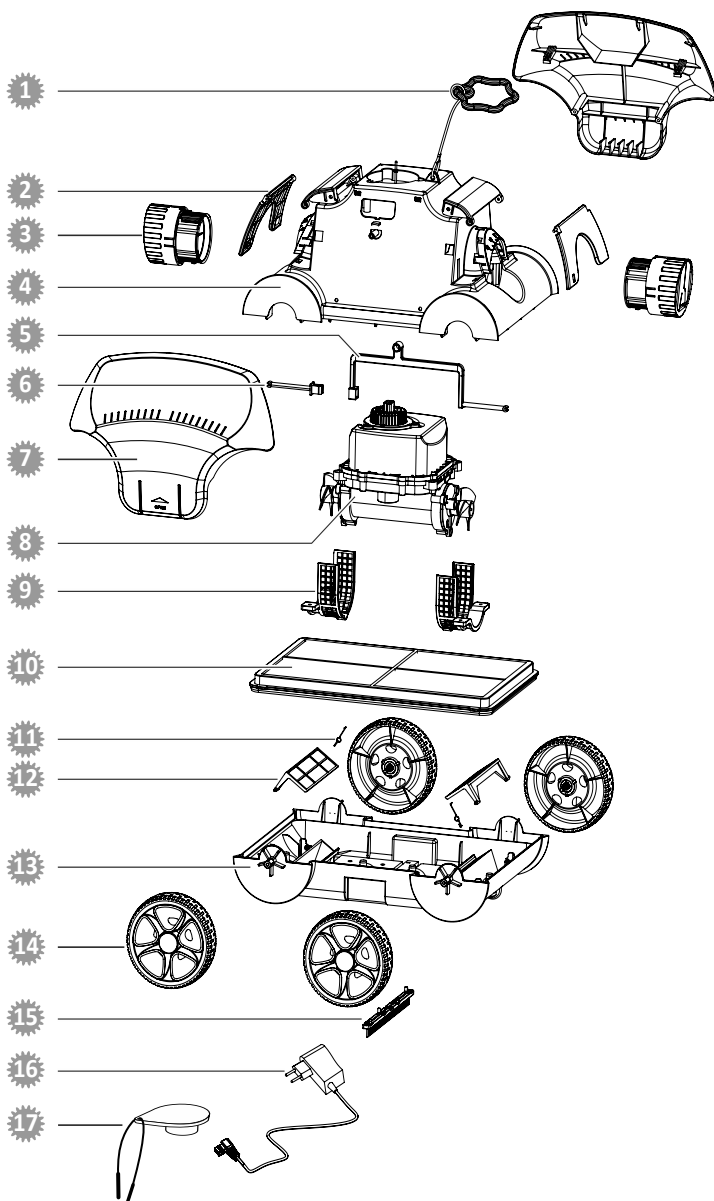

hu

- | | |
|--|---|
|  061981 - Úszófogantyú |  061988 - motor- / szivattyú egység védőrács |
|  061984 - lengő lemez |  061990 - szűrő betét |
|  061986 - fúvóka |  061989 - szűrőfedél rugó |
|  061982 - meghajtó egység fedél |  061946 - szűrőfedél |
|  061985 - 2-es biztosító pálcza hosszú |  061992 - ház alsó rész |
|  061983 - 1-es biztosító pálcza rövid |  061993 - kerék |
|  061980 - oldalborítás |  061942 - kefe |
|  061987 - motor- / akkumulátoros szivattyú egység |  061995 - hálózati tápegység |
| |  061996 - védősapka |

Megfelelőségi nyilatkozat



A Steinbach International GmbH ezúton igazolja, hogy a készülék megfelel a következő irányelveknek:

- 2014/35/EU (EN 60335-1:2012+A11:2014+A13:2017; EN 60335-2-41:2003+A1:2004+A2:2010; EN 62233:2008)
- 2014/30/EU (EN 55014-1:2006+A1:2009+A2:2011; EN 55014-2:2015; EN 61000-3-2:2014; EN 61000-3-3:2013)

Az EU-Megfelelőségi nyilatkozat teljes szövege az útmutató végén feltüntetett címen kikérhető.

Leselejtezés

A csomagolás leselejtezése



A csomagolást szétválogatva tegye a hulladékba. A kartont és papírt a papír, a fóliát a műanyag szelektív hulladékgyűjtőbe tegye.

A leselejtezett készülék ártalmatlanítása



A leselejtezett készülékeket nem szabad a háztartási hulladékba rakni!
Amennyiben a készüléket már nem használja, a felhasználó **jogi kötelessége a leselejtezett készüléket a háztartási hulladéktól elkülönítve**, pl. egy közösségi/ városi gyűjtőhelyen leadni. Így biztosíthatja a leselejtezett készülékek szakszerű hasznosítását, és elkerülheti a negatív környezeti kihatásokat. Az elektromos készülékek ezért a fönti szimbólummal vannak ellátva.



Az elemek és akkumulátorok nem kerülhetnek a háztartási hulladékba!
A fogyasztónak törvényi kötelezettsége, hogy a használt elemeket és akkumulátorokat a lakókörnyezetében felállított gyűjtőpontokon vagy a kereskedésben leadja, függetlenül attól, hogy azok káros anyagot* tartalmaznak vagy sem. Így érhető el, hogy azok bekerüljenek a környezetbarát hulladékkezelési rendszerbe.
* a következő jellel van ellátva: Cd = Kadmium, Hg = Higany, Pb = Ólom, Li = Lítium

Vsebina dostave/deli izdelka

- 1 Zaščitni pokrov
- 2 Zgornji del
- 3 Filtrska enota
- 4 Spodnji del

- 5 Krtača
- 6 Plavajoči ročaj z najlonsko vrvico
- 7 Polnilnik
- Navodila za uporabo (brez slike)

Deli naprave

- 8 Vrtljivo stikalo
- 9 Šoba

- 10 Ročaj
- 11 Polnilni vtič
- 12 Prikaz statusa



Kazalo

Pregled.....	3
Vsebina dostave/deli izdelka.....	95
Splošno.....	97
Razlaga znakov.....	97
Varnost.....	98
Razpakiranje in pregled vsebine dostave.....	99
Opis.....	99
Priprava.....	100
Polnjenje akumulatorja.....	100
Osnovne nastavitve.....	100
Upravljanje.....	101
Čiščenje bazena.....	102
Umik izdelka iz uporabe.....	103
Čiščenje.....	103
Shranjevanje.....	104
Iskanje in odprava napak.....	104
Tehnični podatki.....	105
Nadomestni deli.....	106
Izjava o skladnosti.....	107
Odstranjevanje.....	107

Splošno

Navodila za uporabo preberite in jih shranite



Ta navodila za uporabo pripadajo čistilniku bazena Poolrunner Battery+ (v nadaljevanju imenovanemu tudi »izdelek«). Vsebujejo pomembne informacije za uporabo izdelka in ravnanje z njim.

Preden izdelek vstavite, temeljito preberite navodila za uporabo, še posebej varnostne napotke. Neupoštevanje teh navodil ima lahko za posledico hude telesne poškodbe ali škodo na izdelku.

Navodila za uporabo shranite za poznejšo uporabo. Če izdelek predate tretjim osebam, obvezno priložite tudi ta navodila za uporabo.

Predvidena uporaba

Ta izdelek je namenjen izključno rednemu čiščenju zasebnih bazenov. Izdelek ni primeren za bazene iz folije, ki je debela manj kot 0,4 mm.

Namenjen je izključno zasebni uporabi in ne uporabi v poslovne namene. Izdelek uporabljajte samo skladno s temi navodili za uporabo. Vsaka druga uporaba velja za nenamensko in lahko povzroči materialno škodo ali celo telesne poškodbe. Naprava ni igračka.

Proizvajalec ali prodajalec ne prevzemata odgovornosti za škodo, ki nastane kot posledica nenamenske ali napačne uporabe.

Razlaga znakov

V teh navodilih za uporabo so na izdelku ali embalaži uporabljeni naslednji simboli.



Tukaj najdete koristne dodatne informacije.



Nevarnost poškodb!
Embalaže ne odpirajte z ostrimi ali koničastimi predmeti (npr. z nožem).



Litij-ionske baterije so v opremi ali litij-ionske baterije so pakirane z skupaj opremo čistilnik bazena



Na tej oznaki so podatki o energetski učinkovitosti zunanjih napajalnikov.



Polnilnik uporabljajte samo v zaprtih prostorih.



Električne naprave z dvojno izoliranim ohišjem (razred zaščite II)



Varnost

V teh navodilih za uporabo so uporabljene naslednje opozorilne besede.

 **OPOZORILO!**

Ta opozorilni simbol/opozorilna beseda označuje srednjo stopnjo tveganja. Če se tveganju ne izognete, so lahko posledice smrt ali hude poškodbe.

 **POZOR!**

Ta opozorilni simbol/opozorilna beseda označuje nizko stopnjo tveganja. Če se tveganju ne izognete, so lahko posledice manjše ali srednje hude poškodbe.

OBVESTILO!

Ta opozorilna beseda svari pred morebitno materialno škodo.

Splošni varnostni napotki

Varnostna navodila za ljudi

 **OPOZORILO!**

Nevarnosti za otroke in osebe z zmanjšanimi telesnimi, zaznavnimi ali duševnimi sposobnostmi (na primer ljudi z delnimi telesnimi okvarami ter starejše osebe z zmanjšanimi telesnimi in duševnimi sposobnostmi) ali s pomanjkanjem izkušenj in znanja (na primer starejše otroke).

Neustrezna uporaba izdelka lahko pripelje do hudih telesnih poškodb ali škode na izdelku.

- Dostop do izdelka drugim osebam dovolite šele, ko ste v celoti prebrali navodila in jih smiselno razumeli ali ste bili poučeni o predvideni uporabi in z njo povezanimi nevarnostmi.
- Osebam z zmanjšanimi fizičnimi, zaznavnimi ali duševnimi sposobnostmi (npr. otroci ali opite osebe) ali s pomanjkanjem izkušenj in znanja (npr. otroci), nikoli ne dovolite dostopa do izdelka brez nadzora.
- Nikoli ne dovolite, da bi izdelek uporabljali otroci in osebe z omejenimi fizičnimi, zaznavnimi ali duševnimi sposobnostmi oz. s pomanjkanjem izkušenj in znanja.
- Otroci izdelka ne smejo čistiti ali na njem opravljati vzdrževalnih del.
- Otroci se z izdelkom ali s priključno napeljavo ne smejo igrati.
- Izdelka ne uporabljajte v oviranem stanju (npr. pod vplivom drog, alkohola ali zdravil).

 **OPOZORILO!**

Nevarnost poškodb zaradi pomanjkljive usposobljenosti!

Pomanjkanje izkušenj ali spretnosti pri ravnanju s potrebnimi orodji in neustrezno poznavanje regionalnih ali normativnih določb za zahtevana obrtna dela lahko povzročijo najhujše poškodbe ali materialno škodo.

- Za vsa dela, za katera nimate zadosti osebnih izkušenj, da bi za njih tveganja lahko ocenili, se obrnite na usposobljenega strokovnjaka.

Dodatni varnostni napotki za polnilnike

Uporaba in ravnanje s polnilnikom

- Polnilnik priključite samo takrat, ko omrežna napetost električne vtičnice ustreza navedbi na podatkovni tablici.
- Priključite polnilnik samo na dobro dostopno električno vtičnico, da ga lahko v primeru motnje hitro odklopite iz električnega omrežja.
- Pri polnjenju akumulatorja vedno poskrbite za zadostno zračenje. Lahko nastanejo plini.
- Polnilnik uporabljajte samo za polnjenje akumulatorjev, ki jih je odobril proizvajalec.
- Ne polnite baterij, ki jih ni mogoče ponovno napolniti.

- Počenega ali kako drugače poškodovanega akumulatorja ni dovoljeno priključiti v polnilnik.
- Zaščitite polnilnik pred vsako vrsto vlage.
- Polnilnik uporabljajte le v zaprtem prostoru. Nikoli ga ne uporabljajte v vlažnih prostorih ali dežju.
- Polnilnika nikoli ne uporabljajte v okoljih z eksplozivnimi ali vnetljivimi materiali. Obstaja nevarnost požara in eksplozije.
- Na polnilnik ne postavljajte predmetov in ga ne prekrivajte.
- Polnilnika ne postavite v bližino vira toplote.
- Redno preverjajte polnilnik, ali je poškodovan.
- Poškodovan polnilnik uporabljajte šele po izvedenem popravilu.
- Polnilnika se ne sme razstavljati. Popravila sme izvesti samo odobrena tehnična služba za pomoč uporabnikom.
- Polnilnika ne uporabljajte, če je bil izpostavljen udarcem ali sunkom ali če je padel na tla.
- Polnilnik po vsaki uporabi ločite iz električnega omrežja.
- Pred čiščenjem, vzdrževanjem, shranjevanjem in prenašanjem polnilnik izklopite iz električnega omrežja in počakajte, da se povsem ohladi.
- **Akumulatorje vedno polnite s polnilci, ki jih priporoča proizvajalec.** *V primeru polnjenja akumulatorja s polnilnikom, ki je ustrezen za drugo vrsto akumulatorjev, obstaja nevarnost požara.*

Razpakiranje in pregled vsebine dostave

OPOZORILO!

Nevarnost zadušitve z embalažnim materialom!

Če se glava zaplete v embalažno folijo ali če se pogoltne kak drug embalažni material, lahko pride do smrti zaradi zadušitve. Tveganje je povečano zlasti za otroke in duševno prizadete ljudi, ki zaradi pomanjkanja znanja in izkušenj ne morejo oceniti tveganja.

- Preprečite, da bi se otroci in duševno prizadeti ljudje igrali z embalažnim materialom.

Opis

Opis čistilnika bazena

Akumulatorski čistilnik bazena je namenjen rednemu čiščenju dna vašega z vodo napolnjenega bazena.

Nastavljive šobe  določajo smer poti in hitrost čistilnika bazena.

Odstranljiva filtrska enota  filtrira vodo in iz bazena pobira obloge.

Z izbirno krtačko  je mogoče glede na stopnjo onesnaženja izboljšati rezultat čiščenja.

Ko je akumulator izprazen, čistilnik bazena zaključi čiščenje.

Prikaz statusa  na zgornjem delu  prikazuje stanje delovanja:

- modra sveti: izdelek je vklopljen.
- modra utripa: izdelek čisti bazen.
- modra utripa (hitro): izdelek je zunaj vode.
- rdeča sveti: izdelek je zaključil čiščenje.
- rdeča utripa: pri izdelku je prišlo do motnje.
- rdeča enkrat utripne: izdelek se izklopi.

Priprava

Polnjenje akumulatorja

⚠ OPOZORILO!

Nevarnost požara!

Polnjenje pri temperaturi pod 10 °C privede do kemične poškodbe celice in lahko povzroči požar.

- Akumulator polnite pri sobni temperaturi.

Postopek polnjenja

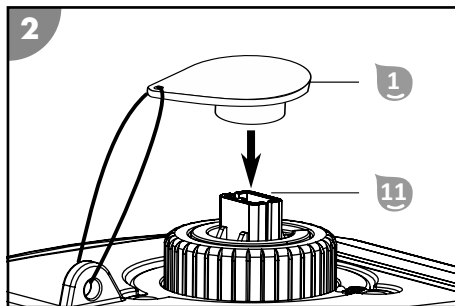
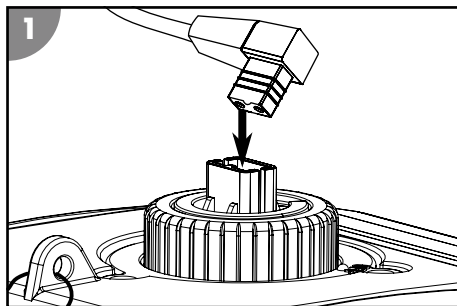

1. Pred postopkom polnjenja izdelek izklopite.
2. Zaščitni pokrov **1** odstranite s polnilnega vtiča **11**.
3. Polnilnik priključite v izdelek.
4. Polnilnik priključite v električno vtičnico.

Kontrolna lučka za nadzor polnjenja sveti rdeče. Akumulator se polni.

5. Ko nadzorna lučka za polnjenje sveti zeleno, polnilnik izklopite iz električnega napajanja in izdelka.
6. Zaščitni pokrov **1** namestite na polnilni vtič **11**.

Akumulator je napolnjen.

Osnovne nastavitve

Nastavitev šob

Priporočene so naslednje nastavitve. Te osnovne nastavitve prilagodite dejanskemu stanju vašega bazena.

0 °/30 °: primerno za večino bazenov

0°/40°: za pokrivanje velike čistilne površine

20 °/20 °: za okrogle bazene

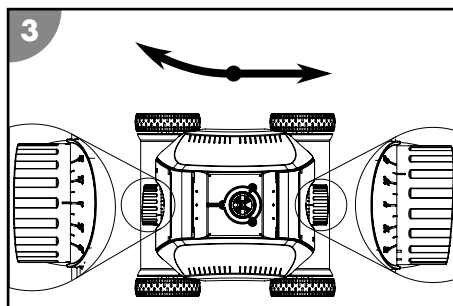

Namestitev plavajočega ročaja

Plavajoči ročaj namestite zato, da izdelek nadzorovano potopite v bazen in ga vzamete iz njega.

1. Konec najlonske vrvice plavajočega ročaja 5 vstavite skozi uho na zgornjem delu 2.
2. Vrvico skrajšajte na dolžino, ki ustreza globini vašega bazena in jo privežite.

Plavajoči ročaj je zdaj nameščen.

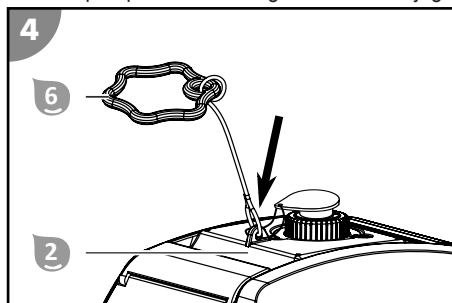

Montaža krtače

Odvisno od pogojev na vaši lokaciji, npr. vrste in količine nakopičene umazanije ali strukture površine dna lahko krtača 5 izboljša čiščenje vašega bazena. Izdelek uporabljajte z nameščeno krtačo samo, če ugotovite, da je rezultat čiščenja tako boljši.

1. Prečko krtače 5 pritisnite v utor na spodnji strani spodnjega dela 4.
2. Preverite, da se je prečka krtače 5 v celoti zaskočila in da se ne premika.

Krtača je montirana.

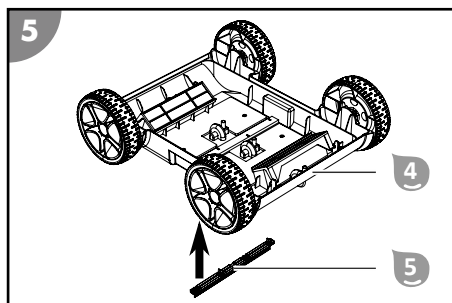

Demontaža krtače

1. Z notranje strani sprostite kavelj na prečki krtače 5 in hkrati prečko krtače potisnite iz spodnjega dela 4.
2. Odstranite prečko krtače 5.

Krtača je demontirana.

Upravljanje

⚠ OPOZORILO!

Življenjsko nevarno pri delovanju med kopanjem!

Lahko se zgodi, da se v čistilni element povlečejo ali ujamejo lasje ali deli oblačil, zaradi česar lahko v ekstremnem primeru osebo potegne pod vodo in prepreči, da bi izplavala.

- Izdelka nikoli ne uporabljajte, ko se v bazenu nahajajo ljudje.
- Medtem ko izdelek obratuje, preprečite dostop do bazena.

Pred vsako uporabo preverite:

- So na izdelku vidne poškodbe?
- So na krmilnih elementih vidne poškodbe?
- Ali posamični deli delujejo?
- So pripomočki v brezhibnem stanju?
- So vse cevne povezave v brezhibnem stanju?

Poškodovanega izdelka ali pripomočkov ne uporabljajte. Preveri in popravi naj ju proizvajalec ali njegova služba za pomoč uporabnikom ali ustrezno usposobljena oseba.

Čiščenje bazena

Pred začetkom čiščenja bazena bodite pozorni na naslednje:

- z bazena odstranite morebitni pokrov oz. folijo.
- iz bazena odstranite vse ovire (npr. lestev).
- Filtrsko napravo izklopite najmanj eno uro pred začetkom čiščenja, da se lahko nečistoče iz vode posedejo na dno.

Bazen očistite po naslednjem postopku:

1. Vstavite filtrsko enoto.
2. Izdelek položite v bazen.

Vstavljanje filtrske enote

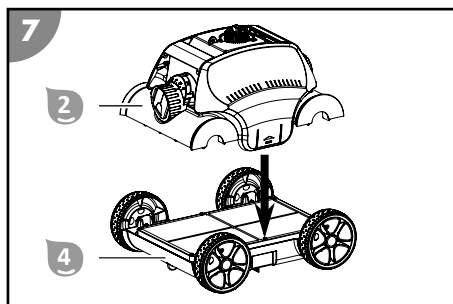
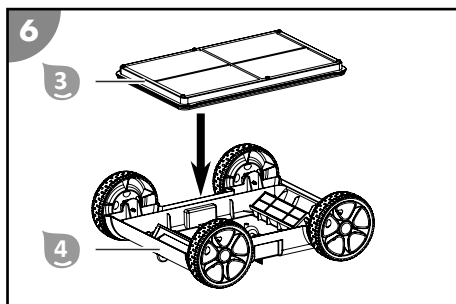

1. Filtrsko enoto 3 vstavite v spodnji del 4.
 2. Zgornji del 2 namestite v spodnjega 4, da se zaskoči na obeh straneh.
- Filtrska enota je vstavljena.

Postavitev izdelka v bazen in začetek čiščenja

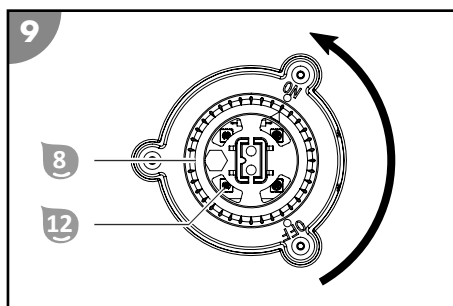
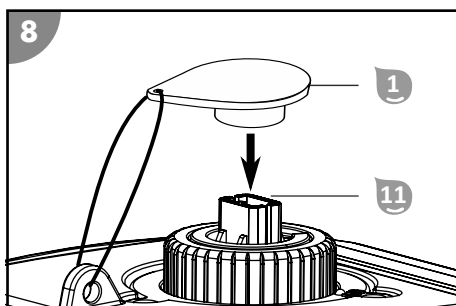

1. Zaščitni pokrov 1 namestite na polnilni vtič 11.
 2. Vrtljivo stikalo 8 preklopite v položaj ON.
- Prikaz statusa 12 sveti modro. Izdelek je vklopljen in pripravljen na uporabo.

1. Izdelek trdno primate za ročaj **10** in ga počasi potapljajte v vodo, dokler se iz njega zrak popolnoma ne izloči.
2. Izdelek s pomočjo najlonske vrvice plavajočega ročaja nadzorovano spustite na dno. Pazite na to, da se izdelek s spodnjo stranjo dotakne dna bazena in lahko s čiščenjem prične brez ovir v smeri sredine bazena.
*Prikaz statusa **12** utripa modro.*

Izdelek je položen v bazen in začne čistiti s časovnim zamikom.

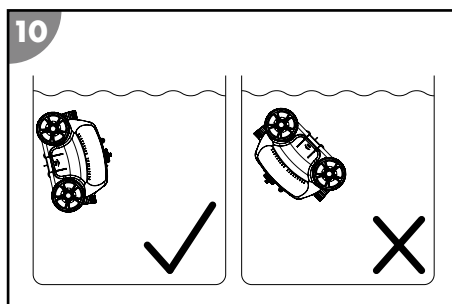

Umik izdelka iz uporabe

Za umik izdelka iz uporabe ravnajte na sledeč način:

1. Izdelek dvignite iz bazena in ga izklopite.
2. Očistite filtersko enoto in izdelek.

Zaključek čiščenja

Izdelek samodejno konča čiščenje, takoj ko je akumulator skoraj izpraznjen. Prikaz statusa **12** sveti rdeče, medtem ko se izdelek premika proti steni bazena.

Dvig izdelka iz bazena

1. Izdelek počasi dvigujte v smeri vodne gladine s plavajočim ročajem in najlonsko vrstico **6**, dokler ne dosežete ročaja **10**.
2. Izdelek primate za ročaj **10** in ga počasi dvignite iz vode ter pridržite nad površino vode. Po približno 10-15 sekundah bo večji del vode iz ohišja stekel nazaj v bazen.
3. Vrtljivo stikalo **8** preklopite v položaj OFF.

*Prikaz statusa **12** enkrat utripne rdeče in izdelek se izklopi.*

4. Izdelek postavite ob bazen.
Izdelek je dvignjen iz bazena.



Izdelek očistite po vsaki uporabi, da poskrbite za njegovo nadaljnje brezhibno delovanje.

Čiščenje

Izdelek čistite samo z običajnim komercialnim čistilom za kopalnice, čisto vodo iz pipe in krpo, ki ne pušča muck. Agresivna čistila lahko poškodujejo izdelek. Izdelek osušite s krpo, ki ne pušča muck.

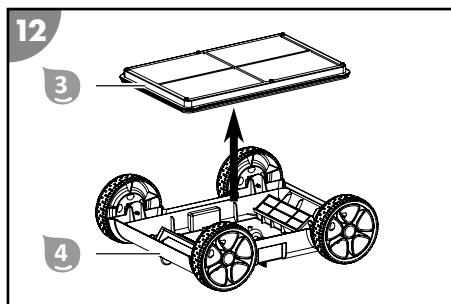
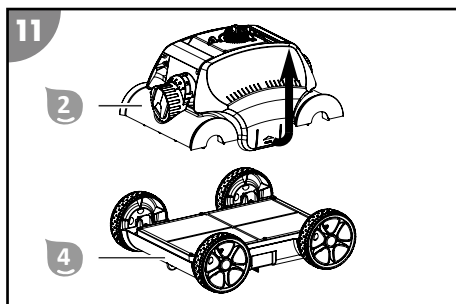

1. Zaskočni zapirali povlecite narazen in dvignite zgornji del 2.
2. Filtrsko enoto 3 vzemite iz spodnjega dela 4.
3. Filtrsko enoto 3 temeljito izperite s čisto vodo iz pipe.
4. Izdelek po vsaki uporabi izperite s čisto vodo iz pipe.

Izdelek je očiščen.

Shranjevanje

1. Izdelek temeljito očistite (glejte poglavje »Čiščenje«).
2. Pustite, da se vsi deli popolnoma posušijo.
3. Izdelek popolnoma napolnite.
Zaradi samodejne izpraznitve je ponovno polnjenje potrebno najpozneje vsake 3 mesece.
4. Na koncu izdelek in pripomočke shranite na suho mesto, zaščiten pred zmrzaljo ($\geq +5\text{ }^{\circ}\text{C}$), ki ni na neposredni sončni svetlobi.

Iskanje in odprava napak

Opis napake	Vzrok	Odpravljanje težave
Izdelka ni mogoče vklopiti in prikaz statusa ne sveti.	Akumulator je prazen.	Napolnite akumulator.
	Akumulator je okvarjen.	Obrnite se na službo za pomoč uporabnikom.
Kontrolna lučka za napolnjenost ne sveti.	Polnilnik je okvarjen.	Obrnite se na službo za pomoč uporabnikom.
Čas delovanja akumulatorja je krajši od pričakovanega.	Temperatura vode je prenizka.	Izdelek uporabljajte le v skladu z dovoljenimi obratovalnimi pogoji. Glejte poglavje »Tehnični podatki«.
	Akumulator ni bil napolnjen v celoti.	Akumulator popolnoma napolnite.
Izdelek ne deluje in prikaz statusa utripa rdeče.	Pri izdelku je prišlo do motnje.	Obrnite se na službo za pomoč uporabnikom.
Izdelek ne doseže vseh mest.	Nastavitev šob ni pravilna.	Spremenite nastavitev šob.
	Vklopljeno je kroženje vode v bazenu.	Izklopite filtrsko napravo bazena.
Izdelek ne deluje.	V pogonu so tujki.	Obrnite se na službo za pomoč uporabnikom.
Izdelek se je dvignil na površino oziroma se na dnu bazena vrti v krogu.	V ohišju je preveč zraka.	Poskrbite, da se iz njega izloči ves zrak.
	Vsebnost soli je prevelika in izdelek ima več vzgona.	Pravilno nastavite vsebnost soli. Glejte poglavje »Tehnični podatki«.

Če motnje ne morete odpraviti, se obrnite na službo za pomoč uporabnikom, navedeno na zadnji strani.

Tehnični podatki

ČISTILNIK BAZENA

Model:	HJ1103
Številka izdelka:	061013
Širina čistilnega elementa:	210 mm
Hitrost:	najv. 16 m/min
Globina potopa:	najv. 2,0 m
Finošča filtra:	180 µm
Stopnja zaščite:	IPX8
Aplikacija za upravljanje:	ni na voljo

BAZEN

Velikost bazena – površina dna:	max. 80 m ²
Vsebnost soli v vodi (elektroliza soli):	<0,5 %
Temperatura vode:	10 °C–35 °C
Temperatura okolice:	10 °C–40 °C

POLNILNIK

Model:	XSG1261800EU
Nazivna moč:	45 W
Obratovalna napetost in frekvenca:	100–240 V~, 50/60 Hz
Izhodna napetost:	12,6 V ===
Stopnja zaščite:	IP20

AKUMULATOR

Vrsta akumulatorja:	litij-ionski
Kapaciteta akumulatorja:	6.600 mAh
Čas polnjenja:	5–6 ur
Čas delovanja:	do 120 min



Nadomestni deli

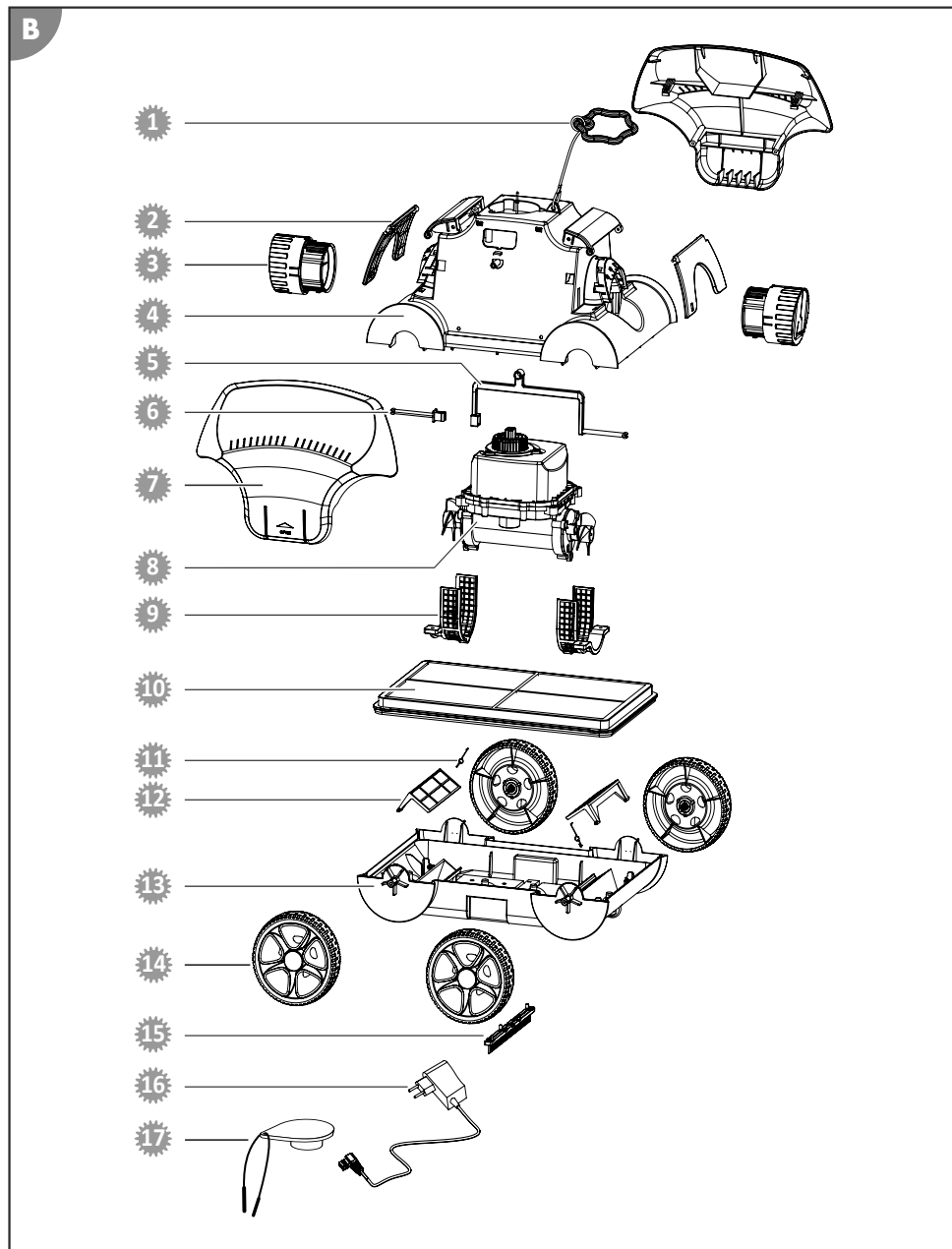

- | | |
|--|---|
|  061981 – Plavajoči ročaj |  061988 – Zaščitna mreža enote motorja/črpalke |
|  061984 – Nihajna plošča |  061990 – Filtrski vstavek |
|  061986 – Šoba |  061989 – Vzmet pokrova za filter |
|  061982 – Pokrov pogonske enote |  061946 – Pokrov za filter |
|  061985 – Varnostni palici, 2 dolgi |  061992 – Spodnji del ohišja |
|  061983 – Varnostna palica, 1 kratka |  061993 – Kolo |
|  061980 – Stranski pokrov |  061942 – Krtača |
|  061987 – Enota motorja/črpalke z akumulatorjem |  061995 – Napajalnik |
| |  061996 – Zaščitni pokrov |

Izjava o skladnosti



S tem podjetje Steinbach International GmbH izjavlja, da naprava izpolnjuje naslednje Direktive:

- 2014/35/EU (EN 60335-1:2012+A11:2014+A13:2017; EN 60335-2-41:2003+A1:2004+A2:2010; EN 62233:2008)
- 2014/30/EU (EN 55014-1:2006+A1:2009+A2:2011; EN 55014-2:2015; EN 61000-3-2:2014; EN 61000-3-3:2013)

celotno besedilo izjave o skladnosti EU lahko zahtevate na naslovu, navedenem na koncu teh navodil.

Odstranjevanje

Odlaganje embalaže med odpadke



Embalažo med odpadke zavržite ločeno po vrstah materialov. Lepenko in karton oddajte med odpadni papir, folije pa med sekundarne surovine.

Odstranitev stare naprave



Starih naprav ne smete odstraniti skupaj z gospodinjskimi odpadki!

Ce izdelka ne nameravate več uporabljati, ste kot vsak uporabnik **zakonsko obvezani, da stare naprave odstranite ločeno od gospodinjskih odpadkov**, npr. na ustreznem zbirnem mestu vaše občine/mestne četrti. Tako je zagotovljena pravilna odstranitev starih naprav in preprečen negativen učinek na okolje. Zato so električne naprave označene z zgornjo oznako.



Baterij in akumulatorskih baterij ni dovoljeno odlagati med gospodinjske odpadke!

Kot potrošnik ste zakonsko dolžni vse baterije in akumulatorske baterije, ne glede na to, ali vsebujejo škodljive snovi* ali ne, oddati na zbirnem mestu v svoji občini, mestni četrti ali trgovini, da bodo odstranjene na okolju prijazen način.

* z naslednjimi oznakami: Cd = kadmij, Hg = živo srebro, Pb = svinec, Li = litij

Rozsah dodávky/časti zariadenia

- 1 Ochranná krytka
- 2 Horný diel
- 3 Filtračná jednotka
- 4 Spodný diel
- 5 Keňa
- 6 Plávajúca rukoväť s nylonovou šnúrkou
- 7 Nabíjačka
- Návod na obsluhu (bez obrázka)

Časti zariadenia

- 8 Otočný spínač
- 9 Dýza
- 10 Rukoväť
- 11 Nabíjačka
- 12 Indikátor stavu

Obsah

Prehľad.....	3
Rozsah dodávky/časti zariadenia.....	108
Všeobecné informácie.....	110
Vysvetlenie znakov.....	110
Bezpečnosť.....	111
Vybalenie a kontrola rozsahu dodávky.....	112
Popis.....	112
Príprava.....	113
Nabíte akumulátora.....	113
Základné nastavenia.....	113
Obsluha.....	114
Čistenie bazéna.....	115
Vyradenie zariadenia z prevádzky.....	116
Čistenie.....	116
Skladovanie.....	117
Vyhľadávanie chýb.....	117
Technické údaje.....	118
Náhradné diely.....	119
Vyhlasenie o zhode.....	120
Likvidácia.....	120

Všeobecné informácie

Prečítajte si a uschovajte návod na obsluhu



Tento návod na obsluhu patrí k čističu bazénu Poolrunner Battery+ (ďalej nazývaný aj „Zariadenie“). Obsahuje dôležité informácie o uvedení do prevádzky a obsluhu.

Skôr, ako zariadenie použijete, si dôkladne prečítajte návod na obsluhu, predovšetkým bezpečnostné pokyny. Nedodržovanie tohto návodu na obsluhu môže viesť k vážnym zraneniam alebo škodám na zariadení.

Návod na obsluhu uschovajte na ďalšie používanie. Keď postúpíte zariadenie tretej osobe, bezpodmienečne jej dodajte aj tento návod na obsluhu.

Správne použitie

Toto zariadenie je určené výlučne na čistenie súkromných bazénov. Zariadenie nie je vhodné pre fóliové bazény s hrúbkou fólie pod 0,4 mm.

Zariadenie je určené výlučne na súkromné používanie a nie je vhodný na priemyselné využitie. Používajte zariadenie iba tak, ako je popísané v tomto návode na obsluhu. Akékoľvek iné použitie sa chápe ako nesprávne použitie a môže mať za následok vecné škody alebo dokonca ublíženie na zdraví. Zariadenie nie je hračkou pre deti.

Výrobca alebo predajca neručí za škody, ktoré vzniknú v dôsledku nesprávneho alebo chybného použitia.

Vysvetlenie znakov

V návode na obsluhu, na zariadení alebo na obale sa používajú nasledovné symboly.



Tu nájdete užitočné doplnkové informácie.



Nebezpečenstvo poškodenia!
Obal neotvárajte ostrými ani špicatými predmetmi, napr. nožom



Lítium-iónové batérie zabalené vo výbave alebo lítium-iónové batérie zabalené s výbavou čističa bazéna



Tento symbol uvádza informácie o energetickej účinnosti externých sieťových dielov.



Používajte nabíjačku iba vo vnútorných priestoroch



Elektrické zariadenia s krytom s dvojitou ochrannou izoláciou (trieda ochrany II)

Bezpečnosť

V tomto návode na obsluhu sa používajú nasledovné signálne slová.

VAROVANIE!

Tento symbol/signálne slovo označuje nebezpečenstvo so stredným stupňom rizika, ktorého následkom, ak sa mu nezabráni, môže byť smrť alebo ťažké zranenie.

UPOZORNENIE!

Tento symbol/toto signálne slovo označuje nebezpečenstvo s nízkym stupňom rizika, ktoré, ak mu nezabránite, môže mať za následok malé alebo mierne zranenie.

POZNÁMKA!

Toto signálne slovo vystríha pred možnými vecnými škodami.

Všeobecné bezpečnostné pokyny

Bezpečnostné pokyny pre osoby

VAROVANIE!

Nebezpečenstvá pre deti a osoby so zníženými fyzickými, zmyslovými alebo mentálnymi schopnosťami (napríklad čiastočne postihnuté osoby, staršie osoby s obmedzením ich fyzických alebo mentálnych schopností) alebo osoby s nedostatkom skúseností a vedomostí (napríklad staršie deti).

Neodborná manipulácia so zariadením môže mať za následky vážne zranenia alebo poškodenie zariadenia.

- Povoľte iným osobám prístup k zariadeniu až vtedy, keď si úplne prečítajú návod a porozumejú mu alebo pokiaľ boli poučení o použití v súlade s predpísaným účelom a o súvisiacich nebezpečenstvách.
- Osoby so zníženými fyzickými, zmyslovými alebo mentálnymi schopnosťami (napr. deti alebo opité osoby), alebo s nedostatkom skúseností a vedomostí (napr. deti) nikdy nenechávajú bez dohľadu v blízkosti zariadenia.
- Nikdy nedovoľte používať zariadenie deťom a osobám so zníženými fyzickými, zmyslovými alebo mentálnymi schopnosťami, alebo nedostatkom skúseností a vedomostí.
- Nenechávajú deti čistiť a vykonávať údržbu.
- Deti sa nesmú hrať so zariadením ani s pripájacím vedením.
- Neprevádzkujte zariadenie v obmedzenom stave (napr. pod vplyvom drog, alkoholu a liekov).

VAROVANIE!

Nebezpečenstvo zranenia v dôsledku nedostatočnej kvalifikácie!

Nedostatočná skúsenosť alebo zručnosť v manipulácii s potrebnými nástrojmi a chýbajúce poznanie regionálnych a normatívnych ustanovení pre požadované remeselnícke práce môžu viesť k najvážnejším zraneniam alebo vecným škodám.

- Všetkými prácami, pri ktorých na základe osobnej skúsenosti nie je možné odhadnúť riziká, poverujte iba odborníkov.

Dodatočné bezpečnostné pokyny pre nabíjačky

Použite a ošetrovanie nabíjačky

- Nabíjačku pripájajte iba vtedy, keď sa sieťové napätie zásuvky zhoduje s údajom na typovom štítku.
- Pripájajte nabíjačku iba na dobre prístupnú zásuvku, aby ju bolo možné v prípade poruchy rýchlo odpojiť od elektrickej siete.

sk

- Pri nabíjaní akumulátora vždy dbajte na dostatočné vetranie. Mohli by vzniknúť plyny.
- Používajte nabíjačku iba na nabíjanie akumulátorov schválených výrobcom.
- Nenabíjajte nenabíjateľné batérie.
- Puknutý alebo iným spôsobom poškodený akumulátor sa nesmie pripojiť do nabíjačky.
- Chráňte nabíjačku pred akýmkoľvek druhom vlhkosti.
- Používajte nabíjačku iba vo vnútorných priestoroch. Neprevádzkujte ju vo vlhkých priestoroch ani v daždi.
- Nikdy nepoužívajte nabíjačku v prostrediach s výbušnými alebo zápalnými materiálmi. Hrozí nebezpečenstvo požiaru a výbuchu.
- Na nabíjačku nekladte žiadne predmety a nezakrývajte nabíjačku.
- Nedávajte nabíjačku do blízkosti tepelného zdroja.
- Pravidelne kontrolujte poškodenia nabíjačky.
- Poškodenú nabíjačku znovu použite až po úspešnej oprave.
- Nabíjačka sa nesmie demontovať. Opravy smie vykonávať iba schválená technická zákaznícka služba.
- Nepoužívajte nabíjačku, keď bola vystavená úderom a nárazom alebo keď spadla.
- Po každom použití odpojte nabíjačku zo siete.
- Pred čistením, servisom, skladovaním a prepravou odpojte nabíjačku zo siete a nechajte ju úplne vychladiť.
- **Nabíjajte akumulátory iba pomocou nabíjačiek, ktoré odporučil výrobca. Pri použití nabíjačky, ktorá je vhodná pre určitý druh akumulátorov, hrozí nebezpečenstvo požiaru, pokiaľ sa použije s inými akumulátormi.**

Vybavenie a kontrola rozsahu dodávky

VAROVANIE!

Nebezpečenstvo zadusenía obalovým materiálom!

Zachytenie hlavy do obalovej fólie alebo prehltnutie ostatného obalového materiálu môže viesť k smrti udusením. Najmä pre deti, ako aj ľudí s mentálnym postihnutím, ktorí v dôsledku nedostatku vedomostí a skúseností nedokážu odhadnúť riziká, hrozí vyššie potenciálne riziko.

- Zabezpečte, aby sa deti a ľudia s mentálnym postihnutím nehrali s obalovým materiálom.

Popis

Popis čističa bazéna

Čistič bazéna poháňaný akumulátorom vykoná údržbové čistenie dna vášho napusteného bazéna.

Prestaviteľné dýzy  určujú dráhu a rýchlosť čističa bazéna.

Snímateľná filtračná jednotka  filtruje vodu a hromadí usadeniny z bazéna.

Optimálna kefa  môže v závislosti od stupňa znečistenia zlepšiť výsledok čistenia.

Keď je akumulátor vybitý, ukončí čistič bazéna čistenie.

Indikátor stavu  na hornom diele  informuje o prevádzkovom stave:

- svieti namodro: Zariadenie je zapnuté.
- bliká namodro: Zariadenie čistí bazén.
- bliká namodro (rýchlo): Zariadenie je mimo vody.
- svieti načerveno: Zariadenie ukončilo čistenie.
- bliká načerveno: Zariadenie má poruchu.
- jednorazovo bliká načerveno: Zariadenie sa vypne.

Príprava

Nabite akumulátora

VAROVANIE!

Nebezpečenstvo požiaru!

Nabíjanie pri teplote pod 10 °C vedie k chemickému poškodeniu bunky a môže viesť k požiaru.

- Nabíjajte akumulátor pri izbovej teplote.

Proces nabíjania

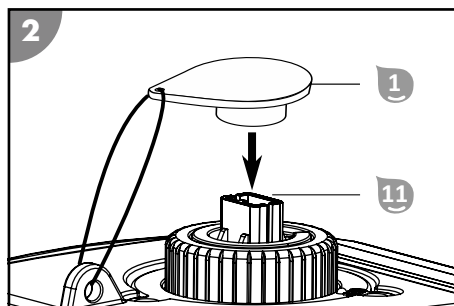
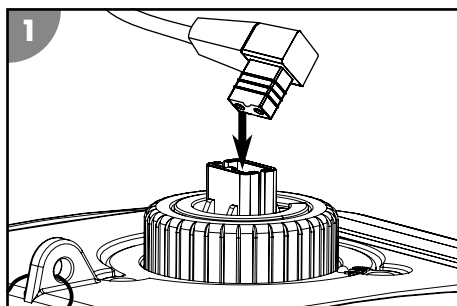

1. Pred nabíjaním vypnite zariadenie.
2. Odoberte ochrannú krytku 1 z nabíjačky 11.
3. Pripojte nabíjačku k zariadeniu.
4. Zasuňte nabíjačku do zásuvky.

Kontrolka nabíjania svieti načerveno. Akumulátor sa nabíja.

5. Keď kontrolka nabíjania svieti nazeleno, odpojte nabíjačku z elektrického napájania a zo zariadenia.
 6. Nasadte ochrannú krytku 1 na nabíjačku 11.
- Akumulátor je nabitý.*

Základné nastavenia

Nastavenie dýz

Nasledujúce nastavenia sú odporúčania. Prispôbte tieto základné nastavenia skutočnej kvalite vášho bazéna.

0°/30°: vhodné pre väčšinu bazénov

0°/40°: na pokrytie väčšej čistiacej plochy

20°/20°: pre okrúhle bazény

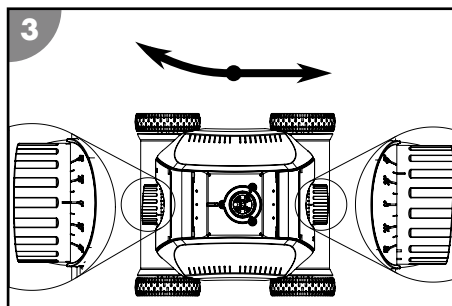

sk

Montáž plávajúcej rukoväti

Namontujte plávajúcu rukoväť, aby ste mohli zariadenie kontrolované ponárať do bazéna a vyberať z bazéna.

1. Prevedte koniec nylonovej šnúrky plávajúcej rukoväti **6** cez očko na hornom diele **2**.
2. Skráťte nylonovú šnúрку na dĺžku, ktorá približne zodpovedá hĺbke vášho bazéna a zauzlíte ju.

Plávajúca rukoväť je namontovaná.

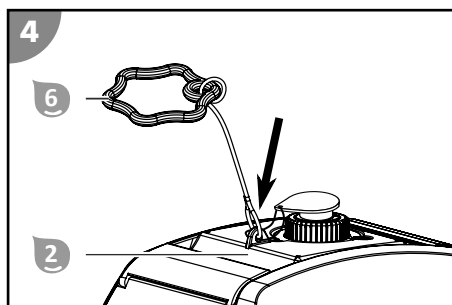

Montáž kefy

V závislosti od miestnych podmienok, ako napr. druh a množstvo zachytenej nečistoty alebo povrchová štruktúra dna, môže kefa **5** vylepšiť čistenie vášho bazéna. Zariadenie prevádzkujte s namontovanou kefou iba vtedy, keď tak zistíte lepší výsledok čistenia.

1. Zatláčte lištu s kefou **5** do prehĺbenia na spodnej strane spodného dielu **4**.
2. Zabezpečte, aby bola lišta s kefou **5** úplne zapadnutá a aby bola pevne umiestnená.

Kefa je namontovaná.

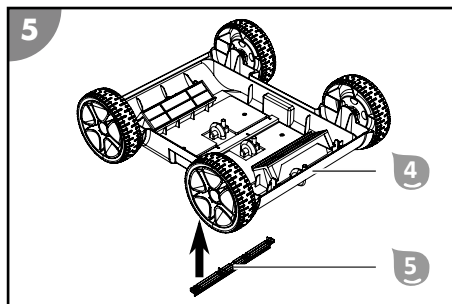

Demontáž kefy

1. Odblokujte háčik lišty s kefou **5** z vnútornej strany a vytlačte lištu s kefou súčasne zo spodného dielu **4**.
2. Odoberte lištu s kefou **5**.

Kefa je demontovaná.

Obsluha

VAROVANIE!

Ohrozenie života pri prevádzke počas kúpania!

Vlasy alebo kusy odevu je možné nasávať alebo ich môže zachytiť čistiaci prvok a v extrémnom prípade môže dostať osoby pod vodu a zabrániť vynoreniu.

- Nikdy neprevádzkujte zariadenie, keď sa nachádzajú osoby v bazéne.
- Zabráňte každému prístupu do bazéna, keď je zariadenie v prevádzke.

Pred každým použitím skontrolujte nasledujúce body:

- Sú rozpoznateľné škody na zariadení?
- Sú rozpoznateľné škody na ovládacích prvkoch?
- Je stanovená funkcia jednotlivých dielov?
- Je príslušenstvo v bezchybnom stave?
- Sú všetky vedenia v bezchybnom stave?

Neuvádzajte do prevádzky poškodené zariadenie alebo príslušenstvo. Nechajte ho skontrolovať alebo opraviť výrobcom, jeho zákazníckou službou alebo kvalifikovaným odborníkom.

Čistenie bazéna

Skôr, ako začnete s čistením bazéna, dbajte na nasledujúce body:

- Z bazéna odstráňte možné kryty, príp. fólie.
- Z bazéna odstráňte prekážky (napr. rebřík).
- Odpojte filtračné zariadenie aspoň jednu hodinu pred začiatkom čistenia, aby sa nečistoty vo vode mohli usadiť na dne.

Na čistenie vášho bazéna postupujte nasledovne:

1. Nasadte filtračnú jednotku.
2. Ponorte zariadenie do bazéna a zapnite ho.

Nasadenie filtračnej jednotky

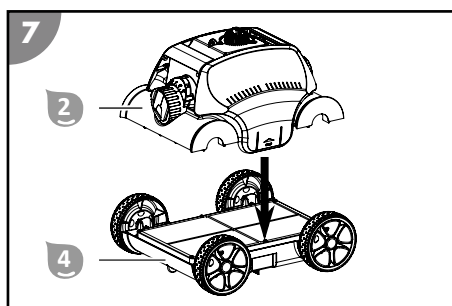
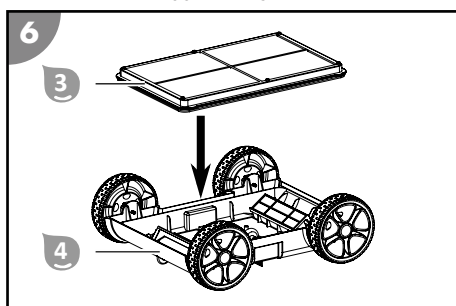

1. Nasadte filtračnú jednotku 3 do spodného dielu 4.
2. Nasadte horný diel 2 do spodného dielu 4, kým nebude na obidvoch stranách zapadnutý. *Filtračná jednotka je nasadená.*

Ponorenie zariadenia do bazéna a spustenie čistenia

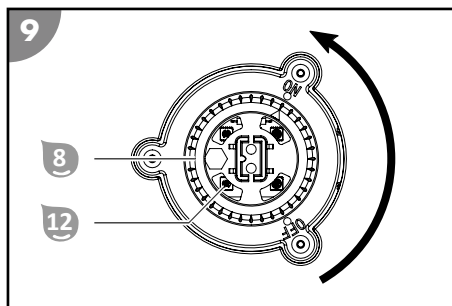
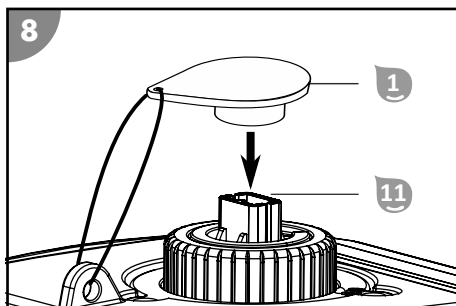

1. Nasadte ochrannú krytku 1 na nabíjačku 11.
2. Nastavte otočný spínač 8 na ON.

Indikátor stavu 12 svieti namodro. Zariadenie je zapnuté a pripravené na prevádzku.

sk

1. Podržte zariadenie za rukoväť **10** a pomaly ho ponorte do vody, kým úplne neunikne vzduch.
2. Nechajte zariadenie na nylonovej šnúrke plávajúcej rukoväti kontrolované klesať na dno. Dbajte na to, aby sa zariadenie dostalo do styku so spodnou stranou dna bazéna a aby mohlo čistenie začať bez prekážok v smere do stredu bazéna.

Indikátor stavu **12** bliká namodro.

Zariadenie je ponorené do bazéna a s časovým oneskorením začne s čistením.

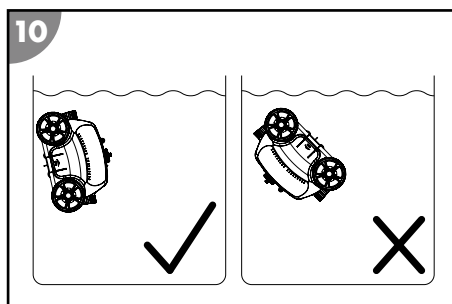

Vyradenie zariadenia z prevádzky

Na vyradenie zariadenia z prevádzky postupujte nasledovne:

1. Zdvihnite zariadenie z bazéna a vypnite ho.
2. Vyčistite filtračnú jednotku a zariadenie.

Ukončenie čistenia

Zariadenie automaticky ukončí čistenie, keď je akumulátor takmer vybitý. Indikátor stavu **12** svieti načerveno, kým sa zariadenie posúva k stene bazéna.

Zdvhnutie zariadenia z bazéna

1. Ťahajte zariadenie pomocou plávajúcej rukoväti a nylonovej šnúrky **6** pomaly v smere hladiny vody, kým nedosiahnete rukoväť **10**.
2. Pomaly zdvihnite zariadenie za rukoväť **10** z vody a podržte ho nad hladinou vody. Po 10 – 15 sekundách sa väčšina vody nahromadenej v kryte znova vráti do bazéna.
3. Nastavte otočný spínač **8** na OFF.

Indikátor stavu **12** jednorazovo bliká načerveno a zariadenie sa vypne.

4. Postavte zariadenie vedľa bazéna.

Zariadenie je z bazéna zdvihnuté.



Vyčistite zariadenie po každej prevádzke, aby ste zabezpečili ďalšiu bezporuchovú prevádzku.

Čistenie

Čistite zariadenie výlučne bežným čističom na kúpeľne, čistou vodou z vodovodu a bezvláknitou utierkou. Agresívne čistiace prostriedky môžu poškodiť zariadenie. Vysušte výrobok utierkou, ktorá nepúšťa vlákna.

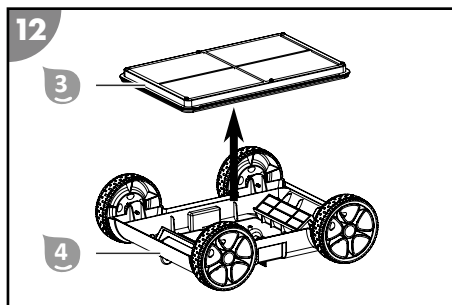
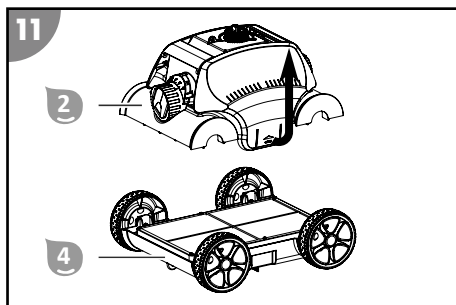

1. Odtiahnite od seba zacvakávacie uzávery a nadvihnite horný diel 2.
 2. Odoberte filtračnú jednotku 3 zo spodného dielu 4.
 3. Poriadne vypláchnite filtračnú jednotku 3 čistou vodou z vodovodu.
 4. Opláchnite a vypláchnite zariadenie po každom použití čistou vodou z vodovodu.
- Zariadenie je vyčistené.

Skladovanie

1. Poriadne vyčistite zariadenie (pozri kapitolu „Čistenie“).
2. Nechajte všetky diely úplne uschnúť.
3. Úplne nabite zariadenie.
Pri samonabíjaní je potrebné dobitie najneskôr každé 3 mesiace.
4. Následne skladujte zariadenie a príslušenstvo na suchom a nemrznucom mieste ($\geq +5\text{ }^{\circ}\text{C}$) bez priameho slnečného žiarenia.

Vyhľadávanie chýb

Obrazovka chyby	Príčina	Odstránenie
Zariadenie nie je možné zapnúť a indikátor stavu nesvieti.	Akumulátor je prázdny.	Nabíjajte akumulátor.
	Akumulátor je poškodený.	Obráťte sa na zákaznícku službu.
Kontrolka nabíjania nesvieti.	Nabíjačka je poškodená.	Obráťte sa na zákaznícku službu.
Doba chodu akumulátora je kratšia, ako sa očakáva.	Teplota vody je príliš nízka.	Používajte zariadenie iba pri prípustných prevádzkových podmienkach. Pozri kapitolu „Technické údaje“.
	Akumulátor nebol úplne nabitý.	Úplne nabite akumulátor.
Zariadenie nefunguje a indikátor stavu bliká načerveno.	Zariadenie má poruchu.	Obráťte sa na zákaznícku službu.
Zariadenie nesiahá do všetkých miest.	Nastavenie dýz je nevhodné.	Upravte nastavenie dýz.
	Obvod vody bazéna je zapnutý.	Vypnite filtračné zariadenie bazéna.
Zariadenie nepracuje.	V pohone sa nachádzajú cudzie telesá.	Obráťte sa na zákaznícku službu.
Zariadenie sa vyplavuje alebo sa točí do kruhu na dne bazéna.	Príliš veľa vzduchu v kryte.	Nechajte uniknúť všetok vzduch.
	Obsah soli je príliš vysoký a zariadenie viac nemá vztlak.	Správne nastavte obsah soli. Pozri kapitolu „Technické údaje“.

Ak nie je možné poruchu odstrániť, obráťte sa na zákaznícky servis uvedený na poslednej strane.



Technické údaje

ČISTIČ BAZÉNA

Model:	HJ1103
Číslo tovaru:	061013
Šírka čistiaceho prvku:	210 mm
Rýchlosť:	max. 16 m/min
Hĺbka ponorenia:	max. 2,0 m
Filtračná jednotka:	180 µm
Druh ochrany:	IPX8
Riadenie aplikácie	nedostupné

BAZÉN

Veľkosť bazéna – plocha dna:	max. 80 m ²
Obsah soli vo vode (soľná elektrolyza):	<0,5 %
Teplota vody:	10 °C – 35 °C
Teplota prostredia:	10 °C – 40 °C

NABÍJAČKA

Model:	XSG1261800EU
Menovitý výkon:	45 W
Prevádzkové napätie a frekvencia:	100 – 240 V~, 50/60 Hz
Výstupné napätie:	12,6 V ===
Druh ochrany:	IP20







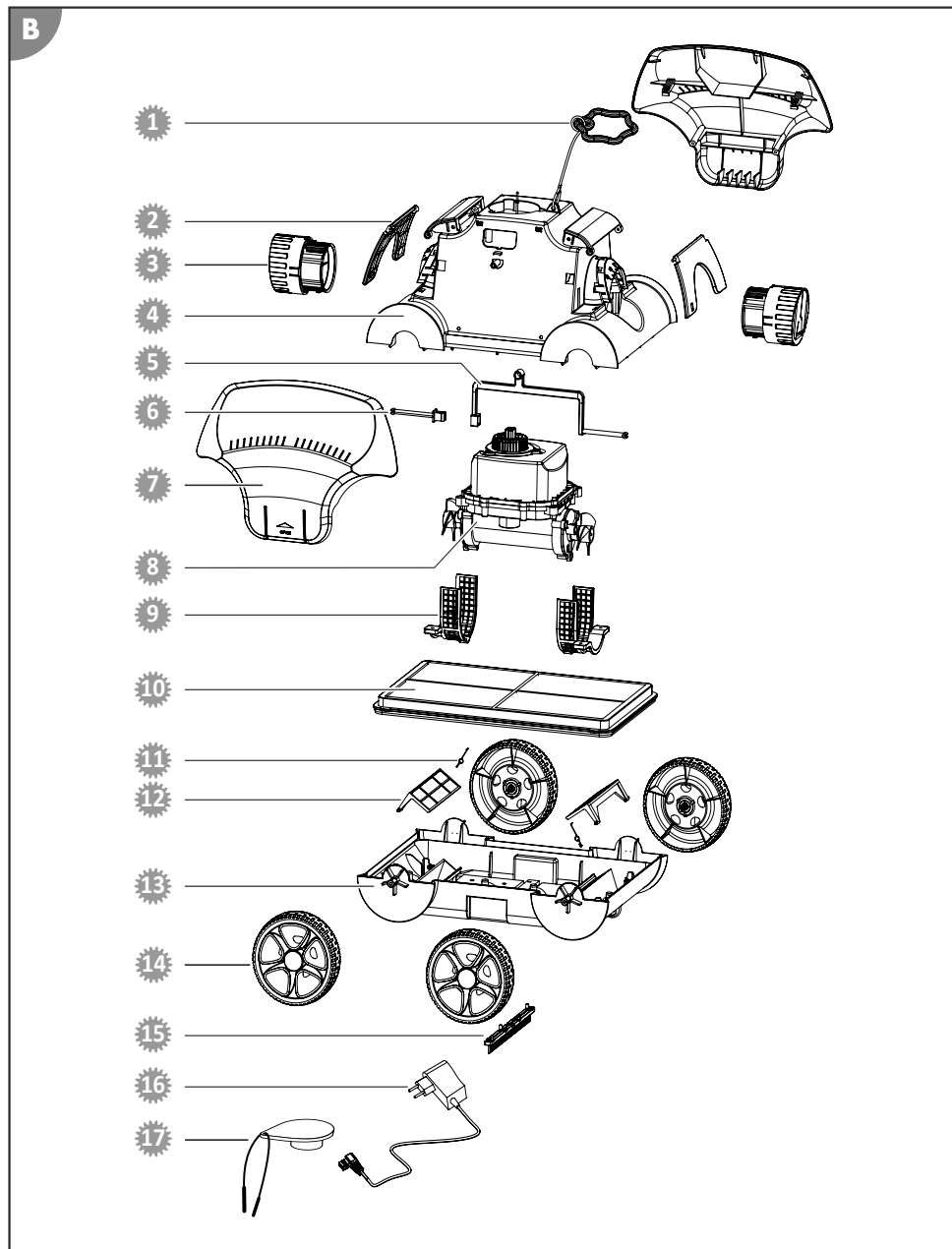

AKUMULÁTOR

Typ akumulátora:	Lítiovo-iónový
Kapacita akumulátora:	6 600 mAh
Čas nabíjania:	5 – 6 hodín
Doba chodu:	do 120 minút

Náhradné diely



sk

- | | |
|--|--|
|  061981 – Plávajúca rukoväť |  061988 –Ochranná mreža motorovej/čerpacej jednotky |
|  061984 – Výkyvná doska |  061990 – Filtračná vložka |
|  061986 – Dýza |  061989 – Pružina filtračnej klapky |
|  061982 – Kryt hnacej jednotky |  061946 – Filtračná klapka |
|  061985 – Poistná tyč 2, dlhá |  061992 – Kryt spodného dielu |
|  061983 – Poistná tyč 1, krátka |  061993 – Koleso |
|  061980 – Bočný kryt |  061942 – Kefa |
|  061987 – Motorová/čerpacia jednotka s akumulátorom |  061995 – Sieťový diel |
| |  061996 – Ochranná krytka |

Vyhlásenie o zhode



Týmto spoločnosť Steinbach International GmbH vyhlasuje, že zariadenie spĺňa nasledujúce smernice:

- 2014/35/EU (EN 60335-1:2012+A11:2014+A13:2017; EN 60335-2-41:2003+A1:2004+A2:2010; EN 62233:2008)
- 2014/30/EU (EN 55014-1:2006+A1:2009+A2:2011; EN 55014-2:2015; EN 61000-3-2:2014; EN 61000-3-3:2013)

Úplný text vyhlásenia o zhode EÚ si môžete vyžiadať na adrese uvedenej na konci tohto návodu.

Likvidácia

Likvidácia obalu



Obal zlikvidujte podľa príslušného druhu odpadu. Lepenku a kartón odovzdajte do zberu odpadového papiera, fólie do recyklovateľného odpadu.

Likvidácia použitého zariadenia



Použitá zariadenia nepatria do komunálneho odpadu!

Ak by sa už zariadenie nemalo používať, je každý spotrebiteľ **podľa zákona povinný použité prístroje likvidovať mimo komunálneho odpadu**, napríklad odovzdať ich na zbernom mieste svojej obce/mestskej časti. Tým sa zabezpečí, že použité zariadenia sa budú odborne správne recyklovať a vylúčia sa negatívne vplyvy na životné prostredie. Preto sú elektronické prístroje označené vyššie uvedeným symbolom.



Batérie a akumulátory nevyhadzujte do komunálneho odpadu!

Ako spotrebiteľ ste podľa zákona povinný, všetky batérie a akumulátory, nezávisle od toho, či obsahujú škodlivé látky* alebo nie, odovzdať na zbernom mieste vašej obce/mestskej časti alebo odovzdať v predajni na ekologickú likvidáciu.

* označenie: Cd = kadmium, Hg = ortuť, Pb = olovo, Li = lítium

Zakres dostawy / części urządzenia

- 1 Nakładka ochronna
- 2 Część górna
- 3 Zespół filtra
- 4 Część dolna
- 5 Szczotka
- 6 Uchwyt pływający z nylonowym sznurkiem
- 7 Ładowarka
Instrukcja obsługi (brak na rysunku)

Części urządzenia

- 8 Pokrętko
- 9 Dysza
- 10 Uchwyt
- 11 Wtyk ładowania
- 12 Wskaźnik statusu

Spis treści

Przegląd.....	3
Zakres dostawy / części urządzenia.....	121
Informacje ogólne.....	123
Objaśnienie znaków.....	123
Bezpieczeństwo.....	124
Rozpakowywanie i sprawdzanie zakresu dostawy.....	125
Opis.....	125
Przygotowanie.....	126
Ładowanie akumulatora.....	126
Ustawienia podstawowe.....	126
Obsługa.....	127
Czyszczenie basenu.....	128
Wyłączanie urządzenia z eksploatacji.....	129
Czyszczenie.....	129
Przechowywanie.....	130
Lokalizacja usterki.....	130
Dane techniczne.....	131
Części zamienne.....	132
Deklaracja zgodności.....	133
Utylizacja.....	133

Informacje ogólne

Instrukcję obsługi należy przeczytać i zachować



Niniejsza instrukcja obsługi jest częścią składową odkurzacza basenowego Poolrunner Battery+ (dalej również „urządzenie”). Zawiera ona ważne informacje dotyczące uruchomienia i obsługi.

Przed użyciem urządzenia dokładnie przeczytaj instrukcję obsługi, a w szczególności wskazówki bezpieczeństwa. Nieprzestrzeganie niniejszej instrukcji obsługi może prowadzić do ciężkich obrażeń ciała lub uszkodzeń urządzenia.

Zachowaj instrukcję obsługi do dalszego użycia. Przekazując urządzenie osobom trzecim koniecznie dołącz do niego niniejszą instrukcję obsługi.

Użytkowanie zgodne z przeznaczeniem

To urządzenie jest przeznaczone wyłącznie do czyszczenia pielęgnacyjnego prywatnych basenów. Urządzenie nie nadaje się do basenów foliowych wykonanych z folii o grubości poniżej 0,4 mm.

Urządzenie jest przeznaczone wyłącznie do użytku prywatnego i nie nadaje się do celów profesjonalnych. Używaj urządzenia wyłącznie w sposób opisany w niniejszej instrukcji obsługi. Każdy inny sposób użytkowania jest niezgodny z przeznaczeniem i może prowadzić do szkód materialnych, a nawet osobowych. Urządzenie nie jest zabawką dla dzieci.

Zarówno producent, jak i sprzedawca nie ponoszą odpowiedzialności za szkody powstałe w wyniku nieprawidłowego użycia albo użycia niezgodnego z przeznaczeniem.

Objaśnienie znaków

W niniejszej instrukcji obsługi, na urządzeniu oraz na opakowaniu stosuje się poniższe symbole.



Tutaj znajdziesz przydatne informacje dodatkowe.



Niebezpieczeństwo uszkodzenia!
Nie otwieraj opakowania za pomocą ostrych ani spiczastych przedmiotów (np. noża).



Baterie litowo-jonowe jako element wyposażenia lub baterie litowo-jonowe zapakowane z wyposażeniem
Odkurzacz basenowy



Ten symbol informuje o efektywności energetycznej zasilaczy zewnętrznych.



Używaj ładowarki wyłącznie w pomieszczeniach



Urządzenia elektryczne z podwójnie izolowaną obudową (klasa ochronności II)

Bezpieczeństwo

W niniejszej instrukcji obsługi stosuje się poniższe słowa sygnałowe.

⚠ UWAGA!

Ten symbol / to słowo sygnalizujące oznacza zagrożenie o średnim stopniu ryzyka, którego nieuniknięcie może skutkować śmiercią albo ciężkimi obrażeniami.

⚠ OSTRZEŻENIE!

Ten symbol / to słowo sygnalizujące oznacza zagrożenie o niskim stopniu ryzyka, którego nieuniknięcie może skutkować niewielkimi albo umiarkowanymi obrażeniami.

WSKAZÓWKA!

To słowo sygnalizujące ostrzega przed możliwymi szkodami materialnymi.

Ogólne wskazówki bezpieczeństwa

Wskazówki bezpieczeństwa dotyczące osób

⚠ UWAGA!

Zagrożenia dla dzieci i osób o ograniczonych zdolnościach psychicznych, sensorycznych i umysłowych (przykładowo osoby z ograniczoną sprawnością, osoby starsze o ograniczonych zdolnościach fizycznych i umysłowych), a także niedoświadczonych i bez odpowiedniej wiedzy (przykładowo starsze dzieci).

Nieprawidłowa obsługa urządzenia może być przyczyną ciężkich obrażeń lub uszkodzenia urządzenia.

- Dostęp do urządzenia mogą mieć wyłącznie osoby, które przeczytały i w pełni zrozumiały niniejszą instrukcję obsługi lub zostały poinstruowane w zakresie zastosowania zgodnego z przeznaczeniem i związanych z tym zagrożeń.
- W pobliżu urządzenia nie wolno nigdy pozostawiać bez nadzoru osób o ograniczonych zdolnościach fizycznych, sensorycznych lub umysłowych (np. dzieci lub osób pod wpływem alkoholu) i osób nie posiadających wiedzy i doświadczenia (np. dzieci).
- Urządzenia nie wolno używać dzieciom i osobom o ograniczonych zdolnościach fizycznych, sensorycznych lub umysłowych oraz osobom, które nie posiadają wiedzy i doświadczenia w obsłudze urządzenia.
- Dzieciom nie wolno czyścić urządzenia i przeprowadzać jego konserwacji.
- Dzieciom nie wolno bawić się urządzeniem ani przewodem zasilającym.
- Nie obsługuj urządzenia, jeżeli jesteś w słabej formie fizycznej (np. pod wpływem narkotyków, alkoholu lub leków).

⚠ UWAGA!

Niebezpieczeństwo obrażeń z powodu braku kwalifikacji!

Brak doświadczenia lub umiejętności w posługiwaniu się wymaganymi narzędziami oraz brak znajomości lokalnych i normatywnych przepisów koniecznych do przeprowadzenia prac może być przyczyną bardzo ciężkich obrażeń lub szkód materialnych.

- Zlecaj wykwalifikowanym specjalistom wszystkie prace, których ryzyka nie potrafisz oszacować ze względu na brak doświadczenia.

Dodatkowe wskazówki bezpieczeństwa dotyczące ładowarek

Stosowanie i obsługa ładowarki

- Ładowarkę podłączać tylko wówczas, jeżeli napięcie sieciowe w gniazdku jest zgodne z wartością podaną na tabliczce znamionowej.
- Ładowarkę podłączać tylko do łatwo dostępnego gniazdku, aby w przypadku awarii można było szybko odłączyć urządzenie od sieci elektrycznej.

- Podczas ładowania akumulatora zawsze dbać o odpowiednią wentylację. Mogą ulatniać się gazy.
- Ładowarkę stosować tylko do ładowania akumulatorów określonych przez producenta.
- Nie ładować baterii jednorazowego użytku.
- Nie podłączać do ładowarki akumulatora, który posiada pęknięcia lub innego rodzaju uszkodzenia.
- Chronić ładowarkę przed każdym rodzajem wilgoci.
- Używać ładowarki wyłącznie w pomieszczeniach. Nie używaj ładowarki w wilgotnych pomieszczeniach ani na deszczu.
- Nigdy nie używać ładowarki w środowisku zagrożonym wybuchem lub w pobliżu materiałów łatwopalnych. Niebezpieczeństwo wybuchu lub pożaru.
- Nie stawiać na ładowarce żadnych przedmiotów ani nie przykrywać jej.
- Nie umieszczać ładowarki w pobliżu źródeł ciepła.
- Regularnie sprawdzać, czy ładowarka nie jest uszkodzona.
- Uszkodzoną ładowarkę naprawić przed ponownym użyciem.
- Nie wolno rozbierać ładowarki na części. Naprawy mogą być wykonywane wyłącznie przez autoryzowany serwis techniczny.
- Nie używać ładowarki, jeśli była narażona na uderzenia i wstrząsy lub spadła.
- Po każdym użyciu odłączyć ładowarkę od sieci.
- Przed przystąpieniem do czyszczenia, naprawy, przechowywania lub transportu odłączyć ładowarkę od sieci i poczekać, aż ostygnie.
- **Akumulatory ładować tylko ładowarkami zalecanymi przez producenta.** *Ładowarka przeznaczona do ładowania określonych typów akumulatorów stwarza niebezpieczeństwo pożaru w przypadku jej użycia z innym akumulatorem.*

Rozpakowywanie i sprawdzanie zakresu dostawy

UWAGA!

Niebezpieczeństwo uduszenia materiałem opakowaniowym!

Owiniecie głowy folią opakowaniową lub połknięcie innych materiałów opakowaniowych może prowadzić do śmierci na skutek uduszenia. Ryzyko wzrasta szczególnie w przypadku dzieci oraz osób z niepełnosprawnością intelektualną, które nie są w stanie ocenić ryzyka z powodu braku wiedzy i doświadczenia.

- Nie dopuszczaj, aby dzieci i osoby z niepełnosprawnością intelektualną bawiły się materiałem opakowaniowym.

Opis

Opis odkurzacza basenowego

Akumulatorowy odkurzacz basenowy przeprowadza czyszczenie pielęgnacyjne dna napełnionego wodą basenu.

Regulowane dysze  ustalają tor jazdy i prędkość odkurzacza basenowego.

Wyjmowany zespół filtra  filtruje wodę i zbiera osady z basenu.

W zależności od stopnia zabrudzenia opcjonalna szczotka  może poprawić efekt czyszczenia.

Gdy akumulator się rozładuje, odkurzacz basenowy kończy czyszczenie.

Wskaźnik statusu  na części górnej  informuje o stanie pracy:

- świeci na niebiesko: urządzenie jest włączone
- miga na niebiesko: urządzenie czyści basen
- miga (szybko) na niebiesko: urządzenie znajduje się poza wodą
- świeci na czerwono: urządzenie zakończyło czyszczenie
- miga na czerwono: usterka urządzenia
- miga na czerwono jeden raz: urządzenie się wyłącza

Przygotowanie

Ładowanie akumulatora

⚠ UWAGA!

Ryzyko pożaru!

Ładowanie akumulatora w temperaturze poniżej 10°C prowadzi do chemicznych uszkodzeń ogniwa i może być przyczyną pożaru.

- Akumulator należy ładować w temperaturze pokojowej.

Ładowanie

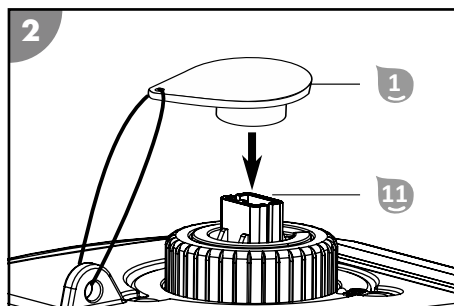
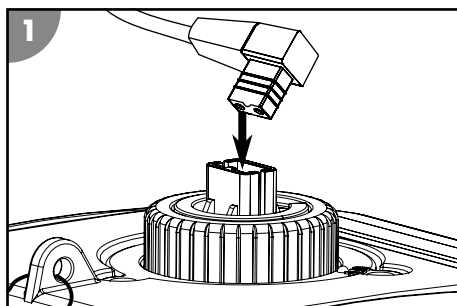

1. Wyłącz urządzenie przed rozpoczęciem ładowania.
2. Zdejmij nakładkę ochronną 1 z wtyku ładowania 11.
3. Podłącz ładowarkę do urządzenia.
4. Podłącz ładowarkę do gniazdka sieciowego.

Kontrolka ładowania świeci na czerwono. Akumulator jest ładowany.

5. Kiedy kontrolka ładowania zacznie świecić na zielono, odłącz ładowarkę od zasilania i urządzenia.
6. Nałóż nakładkę ochronną 1 na wtyk ładowania 11.

Akumulator jest naładowany.

Ustawienia podstawowe

Ustawianie dysz

Poniższe ustawienia stanowią jedynie zalecenia. Dostosuj ustawienia podstawowe do rzeczywistych właściwości basenu.

0°/30°: w przypadku większości basenów

0°/40°: w przypadku większej powierzchni czyszczenia

20°/20°: w przypadku okrągłych basenów

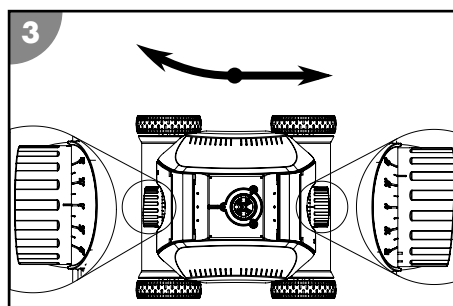

Montowanie uchwyty pływającego

Zamontuj uchwyt pływający, aby móc w kontrolowany sposób wkładać urządzenie do basenu i wyjmować je z basenu.

1. Przeciagnij końcówkę nylonowego sznurka uchwyty pływającego **6** przez uszko na części górnej **2** urządzenia.
2. Skróć nylonowy sznurek do długości mniej więcej odpowiadającej głębokości basenu i zawiąż go.

Uchwyt pływający jest zamontowany.

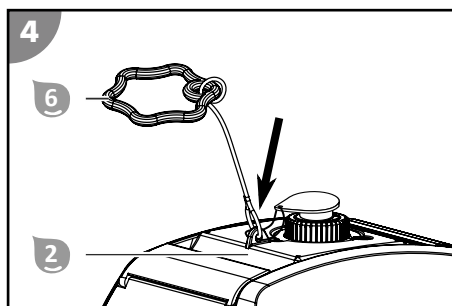

Montaż szczotki

W zależności od warunków na miejscu, takich jak np. rodzaj i ilość nagromadzonego brudu czy struktura powierzchni dna, szczotka **5** może zwiększyć skuteczność czyszczenia basenu. Używaj urządzenia z zamontowaną szczotką, tylko jeśli stwierdzisz, że zwiększa ona skuteczność czyszczenia.

1. Wciśnij listwę szczotki **5** w zagłębienie na spodzie części dolnej **4** urządzenia.
2. Upewnij się, że listwa szczotki **5** całkowicie się zatrasnęła i jest mocno osadzona.

Szczotka jest zamontowana.

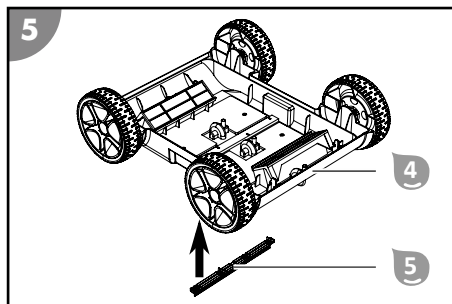

Demontaż szczotki

1. Odblokuj haczyk listwy szczotki **5** od wewnątrz i jednocześnie wypchnij listwę szczotki z części dolnej **4** urządzenia.
2. Wyjmij listwę szczotki **5**.

Szczotka jest zdemontowana.

Obsługa

⚠ UWAGA!

Zagrożenie życia w przypadku pracy urządzenia podczas kąpieli!

Włosy lub części garderoby mogą zostać wessane lub pochwycone przez element czyszczący, a w skrajnych przypadkach może to uwięzić ludzi pod wodą i uniemożliwić im wypłynięcie na powierzchnię.

- Nigdy nie obsługuj urządzenia, gdy w basenie znajdują się osoby.
- Zabezpiecz wszelki dostęp do basenu podczas pracy urządzenia.

Przed każdym użyciem sprawdź:

- Czy widoczne są uszkodzenia urządzenia?
- Czy widoczne są uszkodzenia elementów obsługi?
- Czy poszczególne elementy urządzenia działają?
- Czy elementy wyposażenia są w dobrym stanie technicznym?
- Czy wszystkie przewody są w dobrym stanie technicznym?

Nie uruchamiaj urządzenia, jeżeli samo urządzenie lub elementy jego wyposażenia są uszkodzone. Zleć sprawdzenie i naprawę urządzenia producentowi, jego serwisowi lub innej osobie posiadającej odpowiednie kwalifikacje.

Czyszczenie basenu

Przed rozpoczęciem czyszczenia basenu:

- Usuń z basenu ewentualne osłony lub folie.
- Usuń z basenu przeszkody (np. drabinkę).
- Wyłącz urządzenie filtrujące co najmniej na godzinę przed rozpoczęciem czyszczenia, tak aby znajdujące się w wodzie zanieczyszczenia mogły osiąść na dnie.

Aby wyczyścić basen:

1. Włóż zespół filtra.
2. Umieść urządzenie w basenie i włącz je.

Wkładanie zespołu filtra

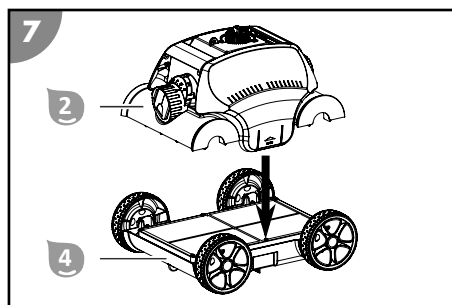
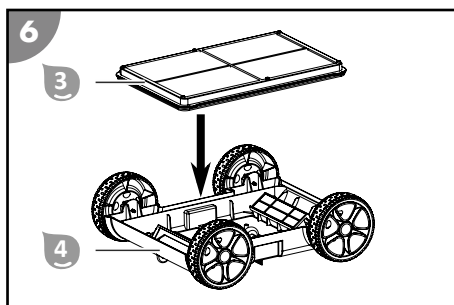

1. Włóż zespół filtra (3) do części dolnej (4) urządzenia.
2. Włóż część górną (2) do części dolnej (4) w taki sposób, aby zatrasnęła się z obu stron. Zespół filtra jest włożony.

Wkładanie urządzenia do basenu i rozpoczęcie czyszczenia

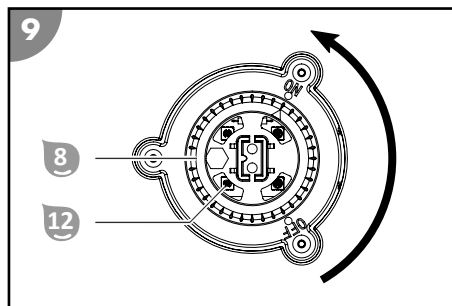
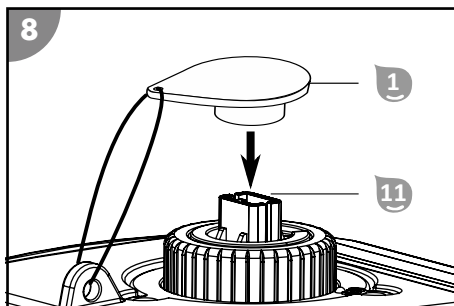

1. Nałóż nakładkę ochronną (1) na wtyk ładowania (11).
2. Ustaw pokrętło (8) na ON.

Wskaźnik statusu 12 świeci na niebiesko. Urządzenie jest włączone i gotowe do pracy.

1. Mocno trzymaj urządzenie za uchwyt 10 i powoli zanurzaj je w wodzie, aż wydostanie się z niego całe powietrze.
2. Chwyć nylonowy sznurek uchwyty pływającego i opuść urządzenie w kontrolowany sposób na dno basenu.

Upewnij się, że spód urządzenia dotyka dna basenu i że czyszczenie może się rozpocząć bez przeszkód w kierunku środka basenu.

Wskaźnik statusu 12 miga na niebiesko.

Urządzenie znajduje się w basenie i rozpocznie czyszczenie po upływie ustawionego czasu.

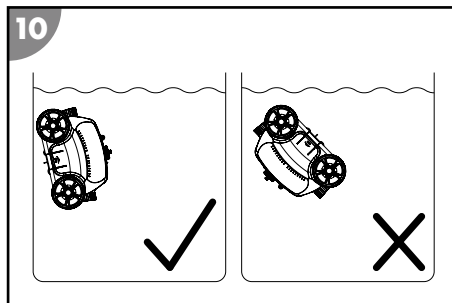

Wyłączanie urządzenia z eksploatacji

Aby wyłączyć urządzenie z eksploatacji:

1. Wyciągnij urządzenie z basenu i wyłącz je.
2. Oczyszczyć zespół filtra i urządzenie.

Zakończenie czyszczenia

Urządzenie kończy czyszczenie automatycznie, gdy akumulator jest prawie rozładowany. Wskaźnik statusu 12 świeci na czerwono, kiedy urządzenie jedzie w kierunku ściany basenu.

Wymowanie urządzenia z basenu

1. Powoli przyciągaj urządzenie do powierzchni wody za pomocą uchwyty pływającego i nylonowego sznurka 6, aż będziesz w stanie chwycić za uchwyt 10.
2. Powoli podnieś urządzenie z wody za uchwyt 10 i przytrzymaj je nad powierzchnią wody. Po 10–15 sekundach większość wody zebranej w obudowie spłynie z powrotem do basenu.
3. Ustaw pokrętkę 8 na OFF.

Wskaźnik statusu 12 mignie raz na czerwono i urządzenie się wyłączy.

4. Postaw urządzenie obok basenu.

Urządzenie jest wyciągnięte z basenu.



Po każdym użyciu należy wyczyścić urządzenie, aby zapewnić jego dalszą bezawaryjną pracę.

Czyszczenie

Do czyszczenia urządzenia używaj wyłącznie dostępnego w handlu środka do czyszczenia łazienek, czystej wody i niekłaczącej szmatki. Agresywne środki czyszczące mogą uszkodzić urządzenie. Osusz produkt niekłaczącą szmatką.

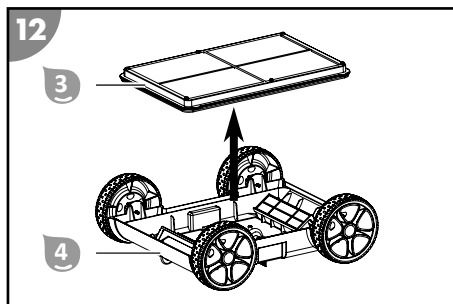
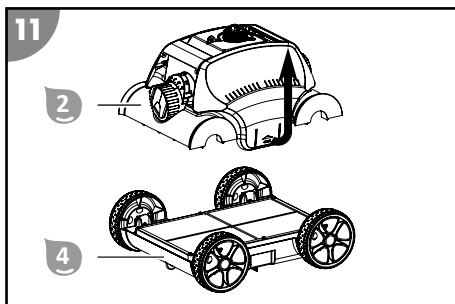

1. Odciągnij dwa zamki zatrzaskowe i zdejmij część górną 2 urządzenia.
2. Wymij zespół filtra 3 z części dolnej 4.
3. Dokładnie wypłucz zespół filtra 3 czystą wodą z kranu.
4. Po każdym użyciu dokładnie wypłucz urządzenie czystą wodą z kranu.

Urządzenie jest wyczyszczone.

Przechowywanie

1. Starannie oczyść urządzenie (patrz rozdział „Czyszczenie”).
2. Odczekaj, aż wszystkie części urządzenia całkowicie wyschną.
3. Całkowicie naładuj urządzenie.
Ze względu na samoczynne rozładowywanie urządzenie trzeba ładować co najmniej raz na trzy miesiące.
4. Następnie przechowuj urządzenie i elementy wyposażenia w suchym, zabezpieczonym przed mrozem ($\geq +5\text{ }^{\circ}\text{C}$) i chronionym przed bezpośrednim nasłonecznieniem miejscu.

Lokalizacja usterki

Błąd	Przyczyna	Rozwiązanie
Urządzenie nie daje się włączyć, wskaźnik statusu się nie świeci.	Akumulator jest rozładowany.	Naładuj akumulator.
	Akumulator jest uszkodzony.	Skontaktuj się z serwisem klienta.
Kontrolka ładowania się nie świeci.	Ładowarka jest uszkodzona.	Skontaktuj się z serwisem klienta.
Czas pracy akumulatora jest krótszy niż oczekiwany.	Temperatura wody jest zbyt niska.	Używaj urządzenia tylko w dopuszczalnych warunkach roboczych. Patrz rozdział „Dane techniczne”.
	Akumulator nie był całkowicie naładowany.	Naładuj całkowicie akumulator.
Urządzenie nie działa, a wskaźnik statusu miga na czerwono.	Usterka urządzenia.	Skontaktuj się z serwisem klienta.
Urządzenie nie dociera do wszystkich miejsc w basenie.	Ustawienie dysz jest nieprawidłowe.	Zmień ustawienie dysz.
	System cyrkulacji wody w basenie jest włączony.	Wyłącz urządzenie filtrujące basenu.
Urządzenie nie pracuje.	W napędzie znajdują się ciała obce.	Skontaktuj się z serwisem klienta.

Błąd	Przyczyna	Rozwiązanie
Urządzenie wypływa na powierzchnię lub kręci się w kółko na dnie basenu.	Za dużo powietrza w obudowie.	Zaczekaj, aż całe powietrze wydostanie się z urządzenia.
	Zawartość soli jest zbyt wysoka i urządzenie ma większą wyporność.	Ustaw prawidłowy poziom zawartości soli. Patrz rozdział „Dane techniczne”.

Jeśli nie uda się usunąć usterki, skontaktuj się z biurem obsługi klienta. Dane kontaktowe znajdują się na ostatniej stronie.

Dane techniczne

ODKURZACZ BASENOWY

Model:	HJ1103
Numer artykułu:	061013
Szerokość elementu czyszczącego:	210 mm
Prędkość:	maks. 16 m/min
Głębokość zanurzenia:	maks. 2,0 m
Dokładność filtrowania:	180 µm
Stopień ochrony:	IPX8
Sterowanie aplikacją	brak

BASEN

Wielkość basenu - powierzchnia dna:	maks. 80 m ²
Zawartość soli w wodzie (elektroliza soli):	<0,5%
Temperatura wody:	10°C – 35°C
Temperatura otoczenia:	10°C – 40°C

ŁADOWARKA

Model:	XSG1261800EU
Moc znamionowa:	45 W
Napięcie i częstotliwość robocza:	100–240 V~, 50/60 Hz
Napięcie wyjściowe:	12,6 V ===
Stopień ochrony:	IP20

AKUMULATOR

Typ akumulatora:	litowo-jonowy
Pojemność akumulatora:	6600 mAh
Czas ładowania:	5–6 godzin
Czas pracy:	do 120 min

Części zamienne

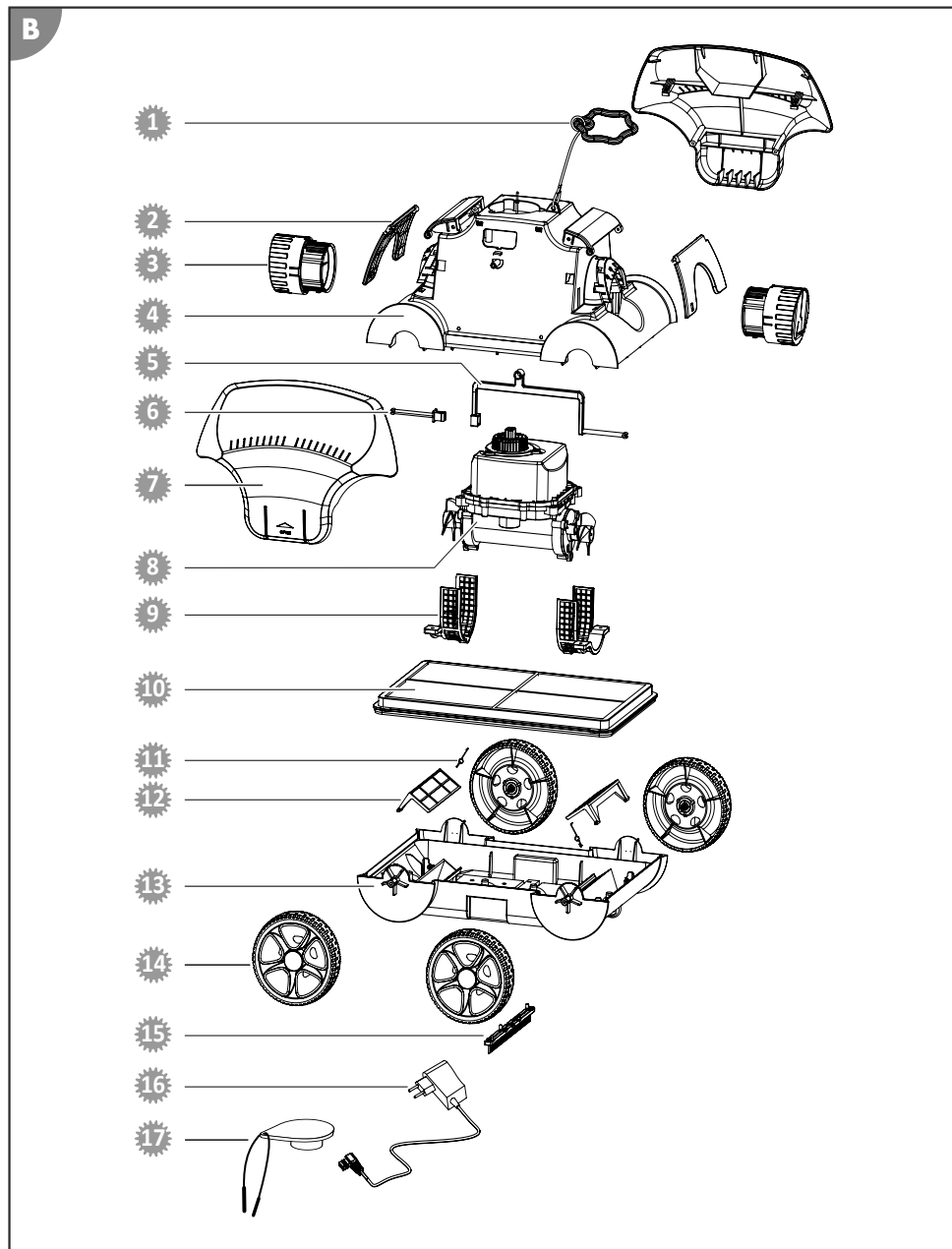

- | | | | |
|---|---|----|--|
| 1 | 061981 - Uchwyt pływający | 9 | 061988 - Kratka ochronna jednostki silnika/pompy |
| 2 | 061984 - Płyta wibracyjna | 10 | 061990 - Wkład filtra |
| 3 | 061986 - Dysza | 11 | 061989 - Sprężyna klapy filtra |
| 4 | 061982 - Osłona jednostki napędowej | 12 | 061946 - Kłapa filtra |
| 5 | 061985 - Drążek zabezpieczający 2 długi | 13 | 061992 - Dolna część obudowy |
| 6 | 061983 - Drążek zabezpieczający 1 krótki | 14 | 061993 - Koło |
| 7 | 061980 - Osłona boczna | 15 | 061942 - Szczotka |
| 8 | 061987 - Jednostka silnika/pompy z akumulatorem | 16 | 061995 - Zasilacz |
| | | 17 | 061996 - Nakładka ochronna |

Deklaracja zgodności



Firma Steinbach International GmbH oświadcza niniejszym, że urządzenie spełnia wymogi następujących dyrektyw:

- 2014/35/EU (EN 60335-1:2012+A11:2014+A13:2017; EN 60335-2-41:2003+A1:2004+A2:2010; EN 62233:2008)
- 2014/30/EU (EN 55014-1:2006+A1:2009+A2:2011; EN 55014-2:2015; EN 61000-3-2:2014; EN 61000-3-3:2013)

Pełny tekst deklaracji zgodności UE można uzyskać pod adresem podanym na końcu instrukcji.

Utylizacja

Utylizacja opakowania



Opakowanie zutilizować, sortując wg rodzajów materiałów. Teksturę i karton zakwalifikować jako makulaturę, folie - jako surowce wtórne.

Utylizacja zużytego urządzenia



Zużytych urządzeń nie wolno utylizować razem z odpadami z gospodarstw domowych!

W przypadku niemożliwości dalszego użytkowania produktu każdy odbiorca **ma ustawowy obowiązek oddawania zużytych urządzeń oddzielonych od odpadów z gospodarstw domowych**, np. w punkcie zbiórki w swojej gminie/dzielnicy. Stanowi to gwarancję fachowej utylizacji zużytych urządzeń i pozwala uniknąć negatywnego oddziaływania na środowisko. Z tego powodu urządzenia elektryczne są oznaczone powyższym symbolem.



Baterii i akumulatorów nie wolno wyrzucać wraz z odpadami domowymi!

Użytkownicy są ustawowo zobowiązani do oddawania wszystkich baterii i akumulatorów – niezależnie od tego, czy zawierają one substancje szkodliwe*, czy nie – do odpowiedniego punktu zbiórki w swojej gminie/dzielnicy lub do sklepu, aby mogły zostać przekazane do utylizacji, która nie stanowi zagrożenia dla środowiska.

* Oznaczenia: Cd = kadm, Hg = rtęć, Pb = ołów, Li = lit



Livrarea/piesele aparatului

- 1 Capac de protecție
- 2 Partea superioară
- 3 Unitate de filtrare
- 4 Partea inferioară
- 5 Perie
- 6 Mâner pentru piscină cu șnur din nailon
- 7 Încărcător
Manual de utilizare (fără imagine)

Componentele aparatului

- 8 Comutator rotativ
- 9 Duză
- 10 Mâner
- 11 Ștecher de încărcare
- 12 Afișaj de stare

Cuprins

Prezentare generală.....	3
Livrarea/piesele aparatului.....	134
Generalități.....	136
Explicarea simbolurilor.....	136
Siguranța.....	137
Dezambalarea și verificarea volumului livrat.....	138
Descriere.....	138
Pregătirea.....	139
Încărcarea acumulatorului.....	139
Setări de bază.....	139
Utilizarea.....	140
Curățarea bazinului.....	141
Scoaterea din funcțiune a aparatului.....	142
Curățarea.....	142
Depozitarea.....	143
Depanarea.....	143
Date tehnice.....	144
Piese de schimb.....	145
Declarație de conformitate.....	146
Eliminarea.....	146

Generalități

Citiți și păstrați manualul de funcționare



Acest manual de funcționare aparține dispozitivului de curățare a piscinei Poolrunner Battery+ (numit în continuare și „aparat”). Acesta conține informații importante despre punerea în funcțiune și utilizare.

Citiți cu atenție manualul de funcționare, în special indicațiile de siguranță, înainte de a utiliza aparatul. Nerespectarea acestui manual de funcționare poate conduce la accidentări grave sau daune la aparat.

Păstrați manualul de funcționare pentru folosirea ulterioară. Dacă transferați aparatul către terți, înmânați obligatoriu și acest manual de funcționare.

Utilizarea corespunzătoare

Acest aparat este conceput exclusiv pentru curățarea de întreținere a bazinelor de înot private. Aparatul nu este adecvat pentru bazinele din folie, cu o grosime a foliei sub 0,4 mm.

Aparatul este conceput exclusiv pentru uzul casnic și nu este adecvat pentru utilizarea comercială. Utilizați aparatul numai conform descrierii din acest manual de funcționare. Orice altă utilizare este considerată a fi necorespunzătoare și poate conduce la daune materiale și chiar la vătămări corporale. Aparatul nu este o jucărie.

Producătorul sau comerciantul nu își asumă răspunderea pentru daunele produse din cauza folosirii necorespunzătoare sau eronate.

Explicarea simbolurilor

Următoarele simboluri se folosesc în acest manual de funcționare, pe aparat sau pe ambalaj.



Aici veți găsi informații suplimentare utile.



Pericol de deteriorare!
Nu deschideți ambalajul cu obiecte tăioase sau ascuțite (ca de exemplu cuțite)



Dispozitiv de curățare a piscinei cu baterii litiu-ion în dotare sau baterii litiu-ion ambalate cu dotările



Acest simbol oferă informații cu privire la eficiența energetică a adaptoarelor de rețea externe.



Utilizați încărcătorul numai în spații interioare



Aparate electrice cu carcasă dublu izolată (clasa de protecție II)

Siguranța

Următoarele cuvinte de semnalizare se folosesc în acest manual de funcționare.

AVERTIZARE!

Acest simbol/cuvânt de semnalizare desemnează un pericol cu un grad de risc mediu, care, dacă nu este evitat, poate avea drept consecință decesul sau o accidentare gravă.

ATENȚIE!

Acest simbol/cuvânt de semnalizare desemnează un pericol cu un grad de risc scăzut, care, dacă nu este evitat, poate avea drept consecință o accidentare ușoară sau gravă.

INDICAȚIE!

Acest cuvânt de semnalizare avertizează cu privire la posibilele daune materiale.

Indicații generale de siguranță

Indicații de siguranță pentru persoane

AVERTIZARE!

Pericole pentru copii și persoanele cu capacități fizice, senzoriale sau mintale reduse (de exemplu, persoanele cu dizabilități parțiale, persoanele în vârstă cu capacități fizice și mintale limitate) sau care nu dispun de experiență și cunoștințe (de exemplu, copiii mai mari).

Manevrarea necorespunzătoare a aparatului poate cauza accidentări grave sau daune la aparat.

- Oferiți terților accesul la aparat numai după ce au citit complet acest manual și l-au înțeles corespunzător sau după ce au fost instruiți cu privire la utilizarea corespunzătoare și pericolele aferente.
- Nu lăsați niciodată persoanele cu capacități fizice, senzoriale sau mintale reduse (de ex. copiii sau persoanele în stare de ebrietate) sau care nu dispun de experiență și cunoștințe (de ex. copiii) nesupravegheate în apropierea aparatului.
- Nu permiteți niciodată copiilor sau persoanelor cu capacități fizice, senzoriale sau mintale reduse sau care nu dispun de experiență sau cunoștințe să utilizeze aparatul.
- Nu permiteți efectuarea curățării și a întreținerii de către copii.
- Copiii nu trebuie să se joace cu aparatul sau cu cablul de racordare.
- Nu utilizați niciodată aparatul dacă starea dvs. este afectată (de ex.: sub influența drogurilor, a alcoolului sau a medicamentelor).

AVERTIZARE!

Pericol de accidentare din cauza lipsei calificării!

Lipsa experienței sau a pregătirii la manevrarea uneltelor necesare și lipsa cunoașterii specificațiilor regionale sau normative pentru lucrările tehnice necesare, pot conduce la accidentări foarte grave sau daune materiale.

- Pentru toate lucrările la care se pot estima riscurile pe baza experienței personale, solicitați ajutorul unui specialist calificat.

Indicații de siguranță suplimentare pentru încărcătoare

Utilizarea și manevrarea încărcătorului

- Conectați încărcătorul numai dacă tensiunea de rețea a prizei corespunde cu datele de pe plăcuța de identificare.
- Conectați încărcătorul numai la o priză ușor accesibilă, astfel încât să îl puteți deconecta rapid de la rețea în cazul unei defecțiuni.

- La încărcarea acumulatorului, asigurați întotdeauna o aerisire suficientă. Se pot elibera gaze.
- Utilizați încărcătorul numai pentru acumulatorii descărcați aprobați de producător.
- Nu încărcați nicio baterie care nu este reîncărcabilă.
- Un acumulator plesnit sau deteriorat în orice alt mod nu trebuie să fie conectat la încărcător.
- Protejați încărcătorul împotriva oricărui tip de umiditate.
- Utilizați încărcătorul numai în spații interioare. NU îl utilizați niciodată în spații umede sau în ploaie.
- Nu utilizați niciodată încărcătorul în medii cu materiale explozive sau inflamabile. Există pericolul de incendiu și explozie.
- Nu așezați obiecte pe încărcător și nu îl acoperiți.
- Nu amplasați încărcătorul în apropierea unei surse de căldură.
- Verificați regulat încărcătorul cu privire la daune.
- Utilizați din nou un încărcător deteriorat numai după repararea reușită.
- Încărcătorul nu trebuie să fie dezasamblat. Reparațiile trebuie să fie efectuate numai de către o unitate service tehnică autorizată.
- Nu utilizați încărcătorul dacă a fost expus la impacturi sau lovituri sau a căzut.
- Deconectați încărcătorul de la rețea după fiecare utilizare.
- Înaintea curățării, întreținerii, depozitării și transportului, deconectați încărcătorul de la rețea și lăsați-l să se răcească complet.
- **Încărcați acumulatorii numai cu încărcătoare recomandate de producător.** *Un încărcător conceput pentru un tip de acumulator poate reprezenta un pericol de incendiu dacă este utilizat cu alți acumulatori.*

Dezambalarea și verificarea volumului livrat

AVERTIZARE!

Pericol de asfixiere din cauza materialului de ambalare!

Înfășurarea capului în folia de ambalare sau înghițirea altor materiale de ambalare poate conduce la deces prin asfixiere. Acest pericol potențial este accentuat în special în cazul copiilor și al persoanelor cu dizabilități psihice, care nu pot evalua riscurile din cauza lipsei cunoștințelor și experienței.

- Asigurați-vă că atât copiii, cât și persoanele cu dizabilități psihice nu se joacă cu materialul de ambalare.

Descriere

Descrierea dispozitivului de curățare a piscinei

Dispozitivul de curățare a piscinei cu acumulator efectuează curățarea de întreținere a bazei bazinului dvs. umplut.

Duzele reglabile  determină calea de deplasare și viteza dispozitivului de curățare a piscinei.

Unitatea de filtrare detașabilă  filtrează apa și colectează depunerile din bazin.

O perie opțională  poate îmbunătăți rezultatul curățării în funcție de gradul de murdărire.

Dacă acumulatorul este epuizat, dispozitivul de curățare a piscinei încheie curățarea.

Afișajul de stare  de pe partea superioară  oferă informații despre starea de funcționare:

- luminează continuu albastru: aparatul este pornit.
- clipește albastru: aparatul curăță bazinul.
- clipește albastru (rapid): aparatul este în afara apei.
- luminează continuu roșu: aparatul a încheiat curățarea.
- clipește roșu: aparatul are o defecțiune.
- clipește roșu o dată: aparatul nu se oprește.

Pregătirea

Încărcarea acumulatorului

⚠ AVERTIZARE!

Pericol de incendiu!

Încărcarea la o temperatură sub 10 °C conduce la deteriorarea chimică a celulei și poate conduce la incendiu.

- Încărcați acumulatorul la temperatura camerei.

Procesul de încărcare

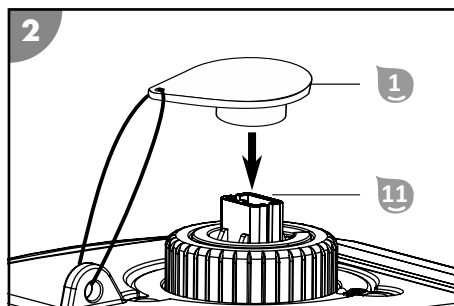
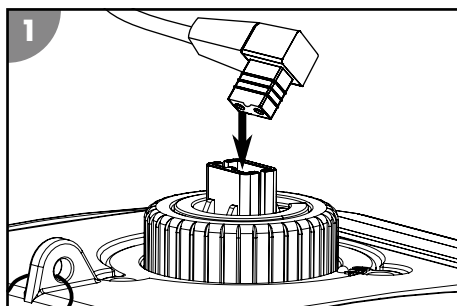

1. Oprii aparatul înaintea procesului de încărcare.
2. Scoateți capacul de protecție 1 de pe ștecherul de încărcare 11.
3. Conectați încărcătorul la aparat.
4. Introduceți încărcătorul în priză.

Lumina de control al încărcării luminează roșu. Acumulatorul se încarcă.

5. Dacă lumina de control al încărcării luminează verde, deconectați încărcătorul de la alimentarea cu curent electric și de la aparat.
6. Așezați capacul de protecție 1 pe ștecherul pentru încărcare 11.

Acumulatorul este încărcat.

Setări de bază

Setarea duzelor

Următoarele setări sunt recomandări. Adaptați aceste setări de bază la configurația efectivă a bazinului dvs.

0°/30°: adaptat pentru majoritatea bazinelor

0°/40°: pentru acoperirea unei suprafețe de curățat mari

20°/20°: pentru bazine rotunde

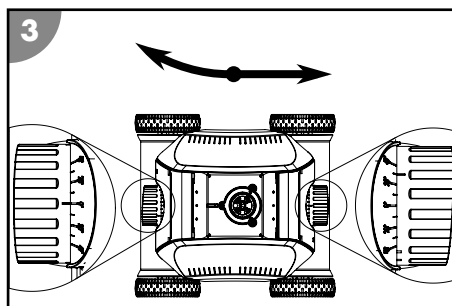

Montarea mânerului pentru piscină

Montați mânerul pentru piscină pentru a așeza și a scoate aparatul în mod controlat din piscină.

1. Treceți capătul șnurului din nailon al mânerului pentru piscină 6 prin orificiul de pe partea superioară 2.
2. Scurtați șnurul din nailon la o lungime care corespunde aproximativ cu adâncimea bazinului dvs. și înodați-l.

Mânerul pentru piscină este montat.

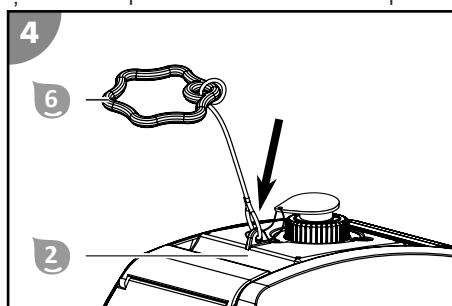

Montarea periei

În funcție de condițiile locale, cum ar fi tipul și cantitatea de murdărie acumulată sau structura suprafeței bazei, peria 5 poate îmbunătăți curățarea bazinului dvs. Utilizați aparatul numai cu peria montată dacă observați un rezultat îmbunătățit al curățării.

1. Apăsați banda cu perie 5 în adâncitura de pe latura de jos a părții inferioare 4.
2. Asigurați-vă că banda cu perie 5 este blocată complet și este fixată.

Peria este montată.

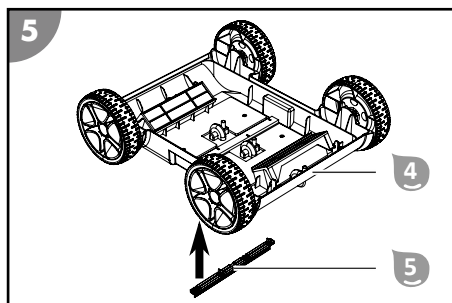

Demontarea periei

1. Deblocați cârligele benzii cu perie 5 de pe partea interioară și apăsați banda cu perie simultan din partea inferioară 4.
2. Scoateți banda cu perie 5.

Peria este demontată.

Utilizarea

⚠ AVERTIZARE!

Pericol de moarte dacă se folosește în timpul înotului!

Părul sau articolele de îmbrăcăminte pot fi aspirate sau prinse de elementul de curățare și, în cazuri extreme, pot ține persoanele sub apă și pot împiedica ieșirea acestora la suprafață.

- Nu utilizați niciodată aparatul în timp ce se află persoane în piscină.
- Împiedicați accesul la piscină în timp ce aparatul este în funcțiune.

Înainte de fiecare utilizări, verificați următoarele:

- Se observă daune la aparat?
- Se observă daune la elementele de comandă?
- Este asigurată funcționarea pieselor individuale?
- Accesoriile sunt în stare impecabilă?
- Toate cablurile sunt în stare impecabilă?

Nu puneți în funcțiune un aparat sau un accesoriu deteriorat. Solicitați verificarea și repararea acestuia de către producător sau unitatea de service a acestuia ori un specialist calificat.

Curățarea bazinului

Respectați următoarele înainte de a curăța bazinul:

- Îndepărtați eventualele capace, respectiv folii de acoperire de pe bazin.
- Îndepărtați obstacolele (de ex. scările) din bazin.
- Opriti instalația de filtrare cu cel puțin o oră înaintea curățării, pentru ca impuritățile din apă să se poată de pune pe bază.

Procedați după cum urmează pentru a curăța bazinul dvs.:

1. Setează unitatea de filtrare.
2. Așezați aparatul în bazin și porniți-l.

Montarea unității de filtrare

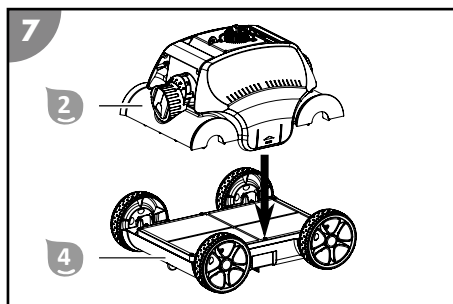
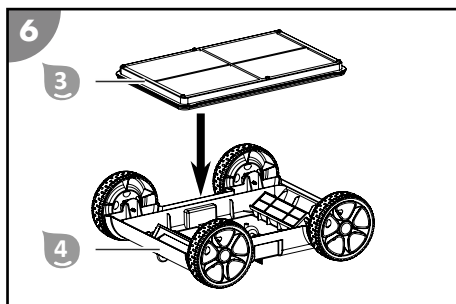

1. Așezați unitatea de filtrare 3 în partea inferioară 4.
2. Așezați partea superioară 2 în partea inferioară 4, până când aceasta se fixează pe ambele laturi.

Unitatea de filtrare este așezată.

Așezarea aparatului în bazin și începerea curățării

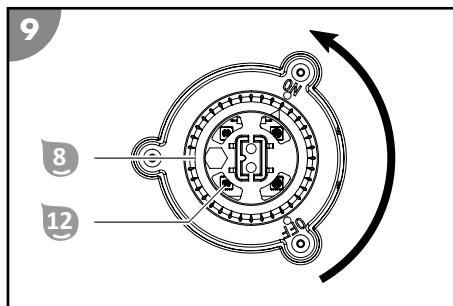
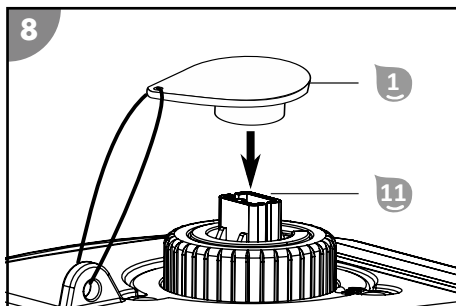

1. Așezați capacul de protecție 1 pe ștecherul pentru încărcare 11.
2. Setează comutatorul rotativ 8 la ON.

Afișajul de stare 12 luminează albastru. Aparatul este pornit și pregătit de funcționare.

1. Țineți aparatul fix de mâner **10** și imersați-l lent în apă, până când a ieșit suficient aer.
2. Lăsați aparatul de șnurul din nailon al mânerului pentru piscină să se scufunde controlat pe bază.

Asigurați-vă că latura de jos a aparatului se află pe baza bazinului și că poate începe curățarea fără obstacole în direcția centrului bazinului.

Afișajul de stare **12** clipește albastru.

Aparatul este așezat în bazin și începe temporizat curățarea.

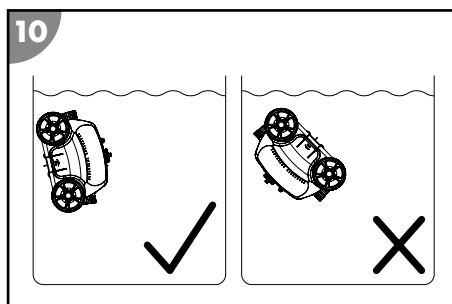

Scoaterea din funcțiune a aparatului

Procedați după cum urmează pentru a scoate aparatul din funcțiune:

1. Ridicați aparatul din bazin și opriți-l.
2. Curățați unitatea de filtrare și aparatul.

Încheierea curățării

Aparatul finalizează curățarea automat, imediat ce acumulatorul este aproape epuizat. Afișajul de stare **12** luminează roșu, în timp ce aparatul se deplasează spre perețele bazinului.

Ridicarea aparatului din bazin

1. Trageți aparatul lent cu ajutorul mânerului pentru piscină și al șnurului din nailon **6** în direcția suprafeței apei, până când puteți să ajungeți la mâner **10**.
2. Scoateți încet aparatul din apă de mâner **10** și țineți-l deasupra suprafeței apei. După 10-15 secunde, cea mai mare parte a apei colectate în carcasă revine în bazin.
3. Setezi comutatorul rotativ **8** pe OFF.

Afișajul de stare **12** clipește o dată roșu și aparatul se oprește.

4. Așezați aparatul lângă bazin.
Aparatul este ridicat din bazin.



Curățați aparatul după fiecare utilizare, pentru a asigura o funcționare fără probleme.

Curățarea

Curățați aparatul exclusiv cu produse de curățare pentru baie din comerț, apă curată de la robinet și o lavetă fără scame. Agenții de curățare agresivi pot deteriora aparatul. Uscați produsul cu o lavetă fără scame.

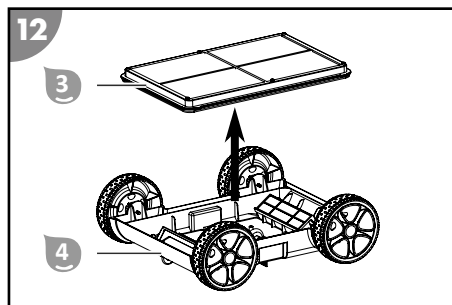
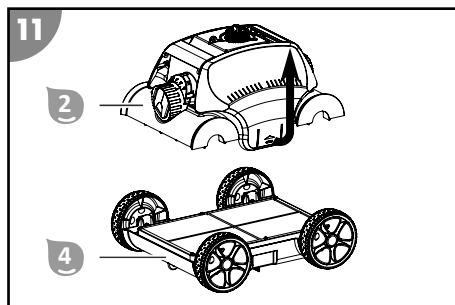

1. Trageți cele două închizători cu declic în sens opus și ridicați partea superioară 2.
2. Scoateți unitatea de filtrare 3 din partea inferioară 4.
3. Clătiți riguros unitatea de filtrare 3 cu apă curată de la robinet.
4. Clătiți aparatul după fiecare utilizare cu jet de apă curată de la robinet.

Aparatul este curățat.

Depozitarea

1. Curățați riguros aparatul (consultați capitolul „Curățarea”).
2. Lăsați piesele să se usuce complet.
3. Descărcați complet aparatul.
Prin auto-descărcare, o reîncărcare este necesară cel târziu la 3 luni.
4. Apoi depozitați aparatul și accesoriile într-un loc uscat și ferit de îngheț ($\geq +5\text{ }^{\circ}\text{C}$) fără radiație solară directă.

Depanarea

Imagine eroare	Cauză	Remediu
Aparatul nu se poate porni și afișajul de stare nu se aprinde.	Acumulatorul este descărcat.	Încărcați acumulatorul.
	Acumulatorul este defect.	Adresați-vă unității service.
Lumina de control al încărcării nu luminează.	Încărcătorul este defect.	Adresați-vă unității service.
Durata de funcționare a acumulatorului este mai scurtă decât se estimează.	Temperatura apei este prea joasă.	Utilizați aparatul numai în condițiile de funcționare permise. Consultați capitolul „Date tehnice”.
	Acumulatorul nu a fost încărcat complet.	Încărcați acumulatorul complet.
Aparatul nu funcționează și afișajul de stare clipește roșu.	Aparatul are o defecțiune.	Adresați-vă unității service.
Aparatul nu poate ajunge la toate locurile.	Setarea duzelor nu este adaptată.	Modificați setarea duzelor.
	Circuitul de apă al bazinului este pornit.	Oprii instalația de filtrare a bazinului.
Aparatul nu funcționează.	Se află corpuri străine în mecanismul de antrenare.	Adresați-vă unității service.
Aparatul iese la suprafață sau se rotește în cerc pe baza bazinului.	Prea mult aer în carcasă.	Lăsați să iasă tot aerul.
	Conținutul de sare este prea mare și aparatul are prea multă antrenare.	Setați corect conținutul de sare. Consultați capitolul „Date tehnice”.

Dacă defecțiunea nu se poate remedia, contactați serviciul de asistență clienți indicat pe ultima pagină.

Date tehnice

DISPOZITIV DE CURĂȚARE A PISCINEI

Model: HJ1103
Număr articol: 061013
Element de curățare lat: 210 mm

Viteza: max. 16 m/min
Adâncime de scufundare: max. 2,0 m
Grad de filtrare: 180 μm
Grad de protecție: IPX8
Control prin aplicație: indisponibil

PISCINĂ

Dimensiunea piscinei -
suprafața bazei: max. 80 m
Conținut de sare al apei
(electroliza cu sare): <0,5 %
Temperatura apei: 10°C - 35°C
Temperatura ambiantă: 10°C - 40°C

ÎNCĂRCĂTOR

Model: XSG1261800EU
Putere nominală: 45 W
Tensiunea și frecvența de
lucru: 100-240 V~, 50/60 Hz
Tensiune de ieșire: 12,6 V ===
Grad de protecție: IP20

ACUMULATOR

Tipul acumulatorului: Litiu-ion
Capacitatea
acumulatorului: 6.600 mAh
Durata de încărcare: 5 - 6 ore
Durata de funcționare: până la 120 min

Piese de schimb

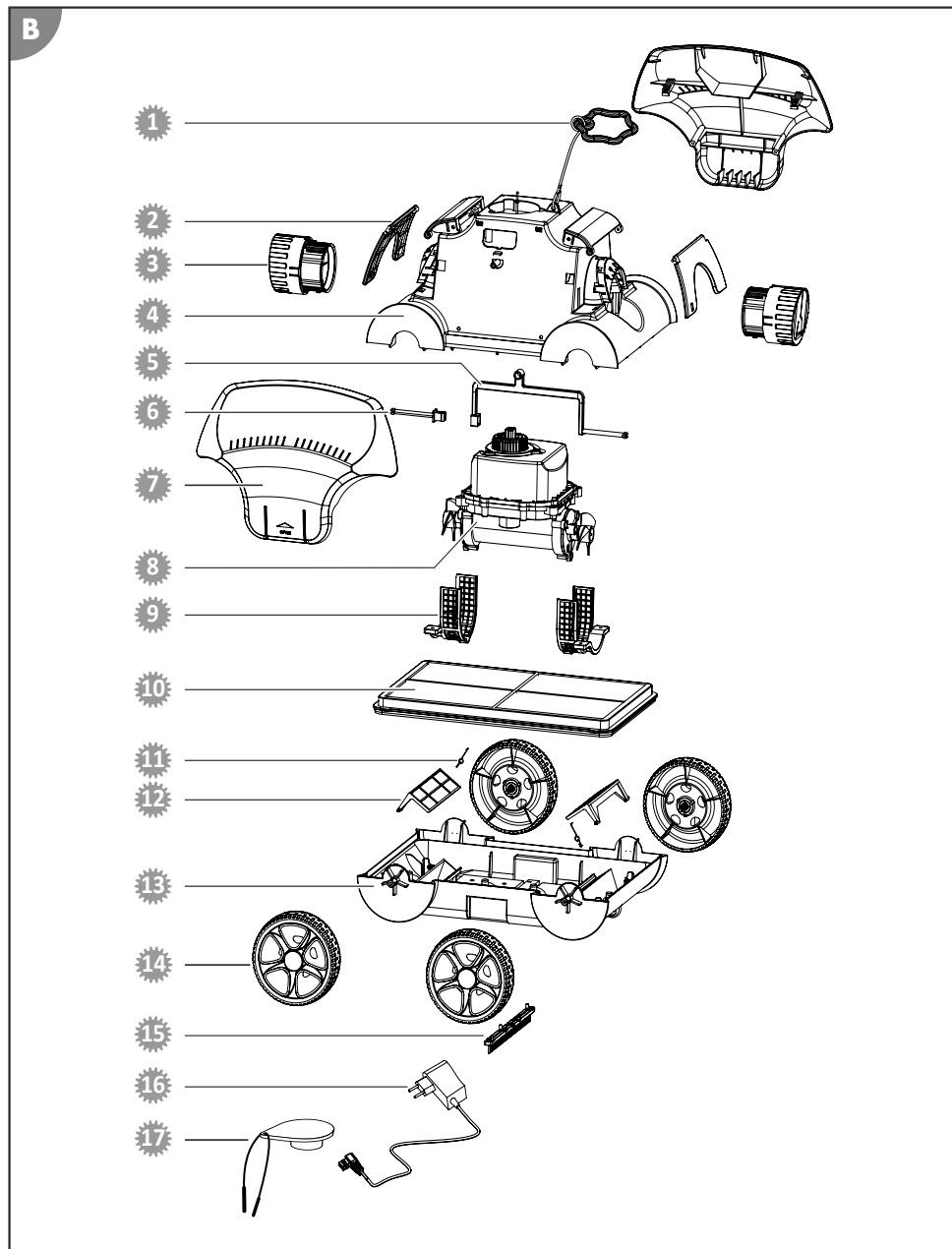

ro

- | | |
|--|---|
|  061981 - mâner pentru piscină |  061988 - grilajul de protecție al unității motorului/pompei |
|  061984 - placă oscilantă |  061990 - cartușul filtrului |
|  061986 - duză |  061989 - resortul clapetei filtrului |
|  061982 - capacul unității de antrenare |  061946 - clapeta filtrului |
|  061985 - tije de siguranță cu lungimea de 2 m |  061992 - carcasa părții inferioare |
|  061983 - tije de siguranță scurte de 1 m |  061993 - roată |
|  061980 - capac lateral |  061942 - perie |
|  061987 - unitatea motorului/pompei cu acumulator |  061995 - adaptor de rețea |
| |  061996 - capac de protecție |

Declarație de conformitate



Prin prezenta, Steinbach International GmbH, declară că aparatul corespunde următoarelor directive:

- 2014/35/EU (EN 60335-1:2012+A11:2014+A13:2017; EN 60335-2-41:2003+A1:2004+A2:2010; EN 62233:2008)
- 2014/30/EU (EN 55014-1:2006+A1:2009+A2:2011; EN 55014-2:2015; EN 61000-3-2:2014; EN 61000-3-3:2013)

Textul integral al declarației de conformitate UE se poate solicita de la adresa indicată la sfârșitul acestui manual de utilizare.

Eliminarea

Îndepărtarea ambalajului



Îndepărtați ambalajul conform compoziției elementelor. Aruncați cartonul și cutia la maculatură, iar foliile la colectarea de materiale reciclabile.

Eliminarea aparatului uzat



Aparatele uzate nu trebuie aruncate la gunoiul menajer!

Dacă aparatul nu mai poate fi folosit, atunci fiecare utilizator **este obligat prin lege să predea aparatele uzate separat de gunoiul menajer**, de ex. la un centru de colectare din comuna/cartierul său. Astfel se garantează faptul că aparatele uzate sunt reciclate corespunzător și se evită efectele negative asupra mediului înconjurător. De aceea, aparatele electrice sunt marcate cu simbolul de mai sus.



Bateriile și acumulatorii nu trebuie aruncați la gunoiul menajer!

În calitate de utilizator, sunteți obligat prin lege să predați toate bateriile și toți acumulatorii, indiferent dacă aceștia conțin substanțe nocive* sau nu, la un centru de colectare din comuna/cartierul dvs. sau din magazine, pentru ca aceștia să poată fi eliminați în mod ecologic.

* marcat cu: Cd = cadmiu, Hg = mercur, Pb = plumb, Li = litiu

Opseg isporuke / dijelovi uređaja

- 1 Zaštitna kapica
- 2 Gornji dio
- 3 Filtarska jedinica
- 4 Donji dio
- 5 Četka
- 6 Plutajuća ručka s najlonskom špagom
- 7 Punjač
Uputstvo za upotrebu (bez slike)

Dijelovi uređaja

- 8 Okretni prekidač
- 9 Mlaznica
- 10 Ručka
- 11 Utikač za punjenje
- 12 Prikaz statusa

Sadržaj

Pregled.....	3
Opseg isporuke / dijelovi uređaja.....	147
Općenito.....	149
Objašnjenje znakova.....	149
Sigurnost.....	150
Otvaranje i provjera opsega isporuke.....	151
Opis.....	151
Priprema.....	152
Punjenje baterije.....	152
Osnovne postavke.....	152
Upotreba.....	153
Čišćenje bazena.....	154
Prestanak upotrebe uređaja.....	155
Čišćenje.....	155
Skladištenje.....	156
Rješavanje problema.....	156
Tehnički podaci.....	157
Rezervni dijelovi.....	158
Izjava o sukladnosti.....	159
Odlaganje.....	159

Općenito

Pročitajte i čuvajte upute za upotrebu



Ove upute za upotrebu pripadaju uz čistač bazena Poolrunner Battery+ (u nastavku i pod nazivom „uređaj“). Sadrže važne informacije o pokretanju i rukovanju.

Prije upotrebe uređaja pažljivo pročitajte upute za upotrebu, posebno sigurnosne napomene. Nepoštivanje ovih uputa za upotrebu može dovesti do teških ozljeda ili oštećenja uređaja.

Sačuvajte upute za upotrebu za daljnju upotrebu. Ako uređaj prosljeđujete trećim osobama, obavezno prosljedite i ovo upute za upotrebu.

Pravilna upotreba

Ovaj je uređaj namijenjen isključivo čišćenju radi održavanja privatnih bazena. Uređaj nije primjeren za bazene s folijom čvrstoće folije manje od 0,4 mm.

Namijenjeno je isključivo za privatnu upotrebu i nije pogodno za komercijalni sektor. Uređaj koristite samo onako kako je opisano u ovim uputama za upotrebu. Svaka druga upotreba smatra se neprikladnom i može dovesti do materijalne štete ili čak i do ozljede ljudi. Uređaj nije dječja igračka.

Proizvođač ili prodavatelj ne preuzima nikakvu odgovornost za štetu koja nastane zbog neprikladne ili pogrešne upotrebe.

Objašnjenje znakova

Sljedeće se oznake upotrebljavaju u ovim uputama za upotrebu, na uređaju ili na ambalaži.



Ovdje možete pronaći korisne dodatne informacije.



Opasnost od oštećenja!
Nemojte otvarati ambalažu ostrim ili šiljastim predmetima (npr. nožem)



Litij ionske baterije su u opremi ili su litij ionske baterije zapakirane s čistačem bazena



Ovaj simbol daje informacije o energetskej učinkovitosti vanjskih mrežnih dijelova.



Upotrebljavajte punjač samo u unutarnjim prostorijama



Električni uređaji s dvostruko izoliranim kućištem (klasa zaštite II)

Sigurnost

U ovim se uputama za upotrebu koriste sljedeći znakovi opasnosti.

UPOZORENJE!

Ova signalna oznaka/riječ označava opasnost srednjeg stupnja rizika koja, ako se ne izbjegne, za posljedicu može imati smrt ili teške ozljede.

OPREZ!

Ova signalna oznaka/riječ označava opasnost niskog stupnja rizika koja, ako se ne izbjegne, za posljedicu može imati manju ili umjereno tešku ozljedu.

NAPOMENA!

Ova signalna riječ upozorava na moguću materijalnu štetu.

Opće sigurnosne napomene

Sigurnosne napomene za osobe

UPOZORENJE!

Opasnosti za djecu i osobe sa smanjenim fizičkim, senzornim ili mentalnim sposobnostima (primjerice osobe s djelomičnim invaliditetom, starije osobe s ograničenim fizičkim i mentalnim sposobnostima) ili s nedovoljnim iskustvom i znanjem (primjerice starija djeca).

Nepravilno rukovanje uređajem može prouzročiti teške ozljede ili oštećenja uređaja.

- Dopustite drugim osobama da pristupe uređaju tek nakon što pažljivo pročitate i u potpunosti razumiju ovo uputstvo ili ako su prošli obuku o pravilnoj upotrebi i povezanim opasnostima.
- Osobe sa smanjenim fizičkim, senzornim ili mentalnim sposobnostima (npr: djeca ili osobe pod utjecajem alkohola) ili s nedostatkom iskustva i znanja (npr: djeca) nikada ne ostavljajte bez nadzora u blizini uređaja.
- Nikada ne dozvolite djeci i osobama sa smanjenim fizičkim, senzorskim ili mentalnim sposobnostima ili s manjkom iskustva i znanja upotrebu uređaja.
- Čišćenje i korisničko održavanje ne smiju provoditi djeca.
- Djeca se ne smiju igrati uređajem niti priključnim kabelima.
- Nemojte pokretati uređaj ako niste za to sposobni (npr. pod utjecajem droga, alkohola ili lijekova).

UPOZORENJE!

Opasnost od ozljede zbog nedovoljnih kvalifikacija!

Nedostatak iskustva ili vještine u rukovanju potrebnim alatima i nedovoljno poznavanje regionalnih i normativnih propisa o potrebnim zanatskim radovima može izazvati najteže ozljede ili materijalnu štetu.

- Za sve radove čije rizike ne možete procijeniti zbog nedovoljnog osobnog iskustva angažirajte obučenog stručnjaka.

Dodatne sigurnosne napomene za punjač

Upotreba i rukovanje punjačem

- Punjač priključite samo ako mrežni napon utičnice odgovara podacima na natpisnoj pločici.
- Uređaj priključite samo na utičnicu kojoj se može lako pristupiti kako biste ga u slučaju kvara brzo mogli isključiti s električne mreže.
- Pri punjenju baterija uvijek pripazite na dovoljan protok zraka. Mogu nastati plinovi.
- Upotrebljavajte punjač samo za punjenje baterija koje je odobrio proizvođač.

- Nemojte puniti baterije koje se ne mogu ponovno napuniti.
- Puknuta ili baterija oštećena na bilo koji način ne smije se povezivati s punjačem.
- Zaštitite punjač od bilo koje vrste vlage.
- Upotrebljavajte punjač samo u unutarnjim prostorijama. Nikada ga ne pokrećite u vlažnim prostorijama ili na kiši.
- Nikada ne upotrebljavajte punjač u blizini eksplozivnih ili zapaljivih tvari. Postoji opasnost od požara i eksplozije.
- Ne stavljajte predmete na punjač i ne preključite punjač.
- Ne postavljajte punjač u blizini izvora topline.
- Redovito provjeravajte je li punjač oštećen.
- Upotrebljavajte oštećeni punjač tek nakon popravka.
- Nije dozvoljeno rastavljanje uređaja. Popravke smije provoditi samo ovlaštena tehnička korisnička služba.
- Ne upotrebljavajte punjač ako je bio izložen udarcima ili ako je pao.
- Isključite punjač nakon svakog korištenja iz mreže.
- Isključite punjač iz mreže prije čišćenja, održavanja, skladištenja i transporta i ostavite da se u potpunosti ohladi.
- **Punjive baterije puniti samo punjačima koje je preporučio proizvođač.** *Punjač koji je namijenjen za određenu vrstu punjivih baterija može uzrokovati opasnost od požara ako se upotrebljava s drugim punjivim baterijama.*

Otvaranje i provjera opsega isporuke

UPOZORENJE!

Opasnost od gušenja zbog materijala!

Ako se glava zaplete u ambalažnu foliju ili ako se proguta ambalažni materijal, može doći do smrti zbog gušenja. Opasnost je posebno povećana kod djece i mentalno zaostalih osoba koje ne mogu procijeniti rizik zbog nedovoljnog znanja i iskustva.

- Pazite da se djeca i mentalno zaostale osobe ne igraju s ambalažnim materijalom.

Opis

Opis čistača bazena

Čistač bazena na baterije čisti dno vašeg napunjenog bazena radi održavanja.

Podesive mlaznice  određuju smjer kretanja i brzinu čistača bazena.

Odvojiva filtarska jedinica  filtrira vodu i skuplja naslage iz bazena.

Četka prema izboru  može poboljšati rezultat čišćenja ovisno o stupnju zaprljanosti.

Kada je baterija ispražnjena, čistač bazena završava čišćenje.

Prikaz statusa  na gornjem dijelu  pruža informacije o radnom stanju:

- svijetli plavo: uređaj je uključen.
- treperi plavo: uređaj čisti bazen.
- treperi plavo (brzo): uređaj je izvan vode.
- svijetli crveno: uređaj je završio čišćenje.
- treperi crveno: uređaj ima smetnju.
- jednokratno treperi crveno: uređaj se isključuje.

Priprema

Punjenje baterije

⚠ UPOZORENJE!

Opasnost od požara!

Punjenje pri temperaturi nižoj od 10 °C dovodi do kemijskog oštećenja stranice i može prouzrokovati požar.

- Punite bateriju na sobnoj temperaturi.

Postupak punjenja

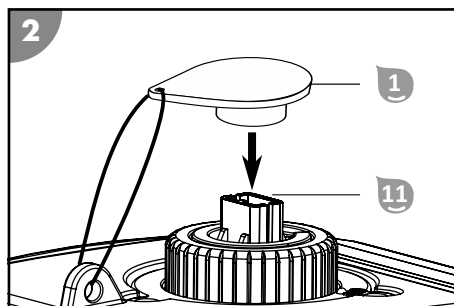
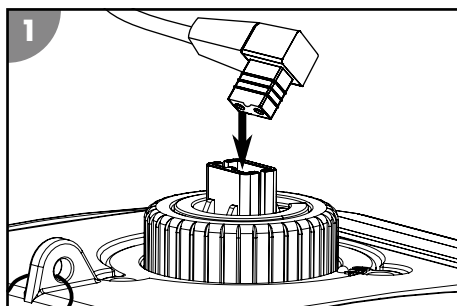

1. Isključite uređaj prije postupka punjenja.
2. Skinite zaštitnu kapicu **1** s utikača za punjenje **11**.
3. Spojite punjač s uređajem.
4. Utaknite punjač u utičnicu.

Svjetlo za kontrolu punjenja svijetli crveno. Baterija se puni.

5. Kada svjetlo za kontrolu punjenja svijetli zeleno, isključite punjač iz napajanja strujom i iz uređaja.
6. Stavite zaštitnu kapicu **1** na utikač za punjenje **11**.

Baterija je napunjena.

Osnovne postavke

Namještanje mlaznica

Sljedeće postavke i preporuke. Prilagodite osnovne postavke stvarnim svojstvima bazena.

0°/30°: odgovara većini bazena

0°/40°: za pokrivanje velike površine za čišćenje

20°/20°: za okrugle bazene

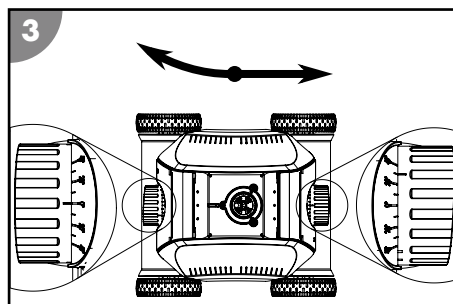

Montaža plutajuće ručke

Montirajte plutajuću ručku kako biste uređaj kontrolirano mogli staviti u bazen i izvaditi ga iz bazena.

1. Provucite kraj najlonske špage plutajuće ručke **6** kroz omču na gornjem dijelu **2**.
2. Skratite najlonsku špagu na duljinu koja otprilike odgovara dubini bazena i zavežite je čvorom.

Plutajuća ručka je montirana.

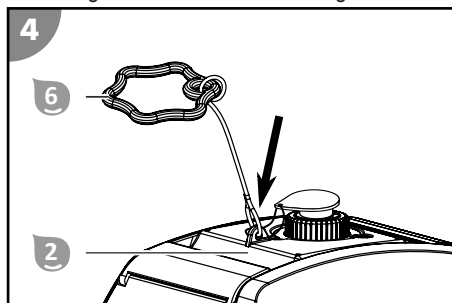

Montaža četke

Ovisno o uvjetima na licu mjesta, kao što su npr. vrsta i količina nakupljene prljavštine ili struktura površine dna, četka **5** može poboljšati čišćenje vašeg bazena. Uređajem rukujte s montiranom četkom samo ako primijetite poboljšane rezultate čišćenja.

1. Utisnite traku s četkom **5** u udubljenje na donjoj strani donjeg dijela **4**.
2. Uvjerite se da je traka s četkom **5** u potpunosti uglavljena i pričvršćena.

Četka je montirana.

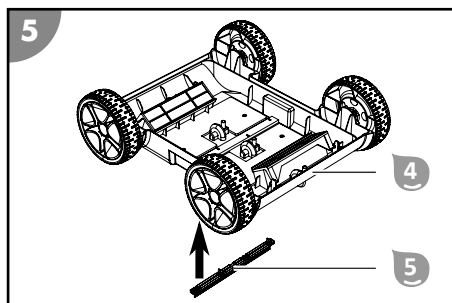

Demontaža četke

1. Otključajte kuke trake s četkom **5** s unutarnje strane i istodobno istisnite traku s četkom iz donjeg dijela **4**.
2. Izvadite traku s četkom **5**.

Četka je demontirana.

Upotreba

⚠ UPOZORENJE!

Opasnost po život ako sustav radi tijekom kupanja!

Kosa ili komadi odjeće mogu se usisati ili ih element za čišćenje može uhvatiti i u ekstremnom slučaju držati ljude pod vodom i spriječiti ih da isplivaju na površinu.

- Nikada nemojte upotrebljavati uređaj dok su ljudi u bazenu.
- Spriječite svaki pristup bazenu sve dok uređaj radi.

Prije svake upotrebe provjerite sljedeće:

- Vide li se oštećenja na uređaju?
- Vide li se oštećenja na elementima za rukovanje?
- Postoji li funkcija sastavnih dijelova?
- Je li oprema u optimalnom stanju?
- Jesu li svi vodovi u optimalnom stanju?

Nemojte pokretati oštećeni uređaj ili opremu. Potrebno je da ih pregledaju i poprave obučeni stručnjaci koje je ovlastio proizvođač ili njegova korisnička služba.

Čišćenje bazena

Prije čišćenja bazena obratite pozornost na sljedeće:

- Uklonite moguće pokrove, odnosno folije s bazena.
- Uklonite prepreke (npr. ljestve) iz bazena.
- Isključite sustav filtriranja najmanje jedan sat prije početka čišćenja kako bi se nečistoće u vodi mogle nakupiti na dnu bazena.

Kako biste očistili bazen, postupite na sljedeći način:

1. Umetnite filtarsku jedinicu.
2. Stavite uređaj u bazen i uključite ga.

Umetanje filtarske jedinice

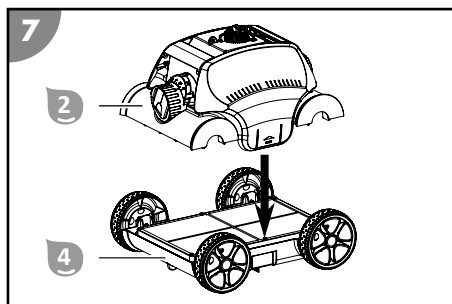
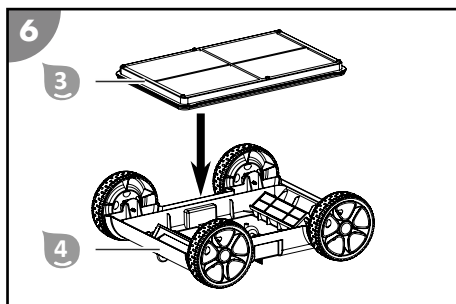

1. Umetnite filtarsku jedinicu 3 u donji dio 4.
2. Umetnite gornji dio 2 u donji dio 4 sve dok se ne uglati s obje strane.

Filtarska je jedinica umetnuta.

Stavljanje uređaja u bazen i pokretanje čišćenja

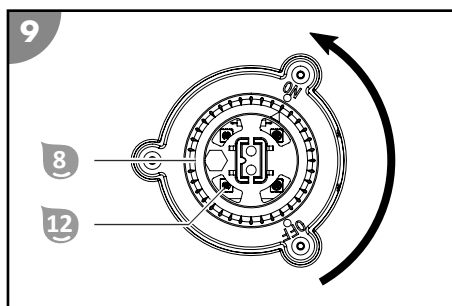
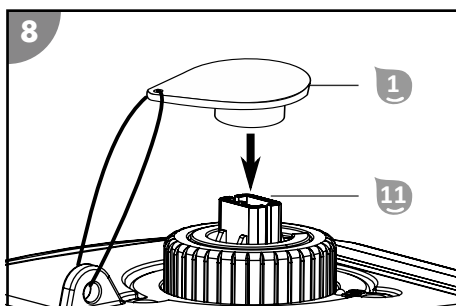

1. Stavite zaštitnu kapicu 1 na utikač za punjenje 11.
2. Postavite okretni prekidač 8 na ON.
Prikaz statusa 12 svijetli plavo. Uređaj je uključen i spreman za rad.

1. Držite uređaj za ručku **10** i polako ga uranjajte u vodu sve dok nije u potpunosti izašao zrak.
2. Uređaj kontrolirano pustite da se spušta na dno držeći za najlonsku špagu plutajuće ručke. Pazite da uređaj donjom stranom dodiruje dno bazena i da čišćenje može neometano započeti u smjeru središta bazena.

Prikaz statusa **12** treperi plavo.

Uređaj je stavljen u bazen i počinje čišćenje s vremenskom odgodom.

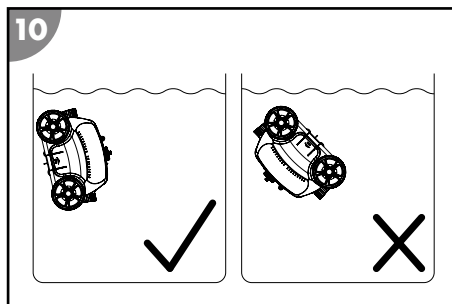

Prestanak upotrebe uređaja

Postupite na sljedeći način kako biste prestali upotrebljavati uređaj:

1. Izvadite uređaj iz bazena i isključite ga.
2. Očistite filtarsku jedinicu i uređaj.

Završavanje čišćenja

Uređaj automatski završava čišćenje čim je baterija gotovo prazna. Prikaz statusa **12** svijetli crveno dok se uređaj pomiče prema bočnoj strani bazena.

Podizanje uređaja iz bazena

1. Povlačite uređaj pomoću plutajuće ručke i najlonske špage **6** polako u smjeru površine vode sve dok ne možete dosegnuti ručku **10**.
2. Polako dignite uređaj za ručku **10** iz vode i držite ga iznad površine vode. Nakon 10 – 15 sekundi veći dio vode sakupljene u kućištu ponovno je istekao u bazen.
3. Postavite okretni prekidač **8** na OFF.

Prikaz statusa **12** treperi jednom crveno i uređaj se isključuje.

4. Stavite uređaj pokraj bazena.

Uređaj je podignut iz bazena.



Očistite uređaj nakon svake upotrebe kako biste osigurali daljnju upotrebu bez smetnji.

Čišćenje

Uređaj čistite isključivo uobičajenim sredstvom za čišćenje kupaonica, čistom vodom iz slavine i krpom koja ne ispušta vlakna. Agresivna sredstva za čišćenje mogu oštetiti uređaj. Osušite proizvod krpom koja ne ispušta vlakna.

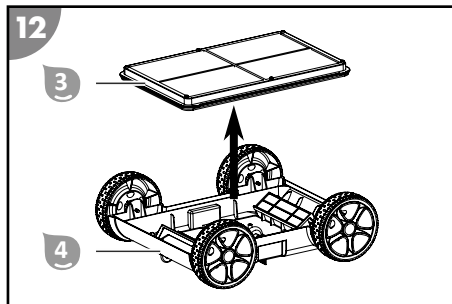
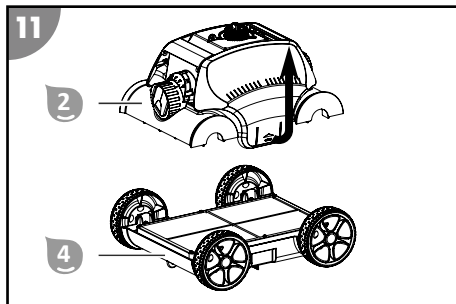

1. Odvojite dva zatvarača i podignite gornji dio 2.
2. Izvadite filtarsku jedinicu 3 iz donjeg dijela 4.
3. Temeljito isperite filtarsku jedinicu 3 bistrom vodom iz slavine.
4. Isperite uređaj nakon svake upotrebe čistom vodom iz slavine.

Uređaj je očišćen.

Skladištenje

1. Temeljito očistite uređaj (vidi poglavlje „Čišćenje“).
2. Pustite sve dijelove da se potpuno osuše.
3. Napunite uređaj u potpunosti.
Zbog samostalnog pražnjenja nadopunjavanje je potrebno najkasnije svaka 3 mjeseca.
4. Nakon toga spremite uređaj i dodatnu opremu na suhom mjestu na kojem neće doći do smrzavanja ($\geq +5\text{ }^{\circ}\text{C}$) bez izravnog sunčevog svjetla.

Rješavanje problema

Slika greške	Uzrok	Uklanjanje
Uređaj se ne može uključiti, a prikaz statusa ne svijetli.	Baterija je prazna.	Napunite bateriju.
	Baterija je neispravna.	Obratite se korisničkoj službi.
Svjetlo za kontrolu punjenja ne svijetli.	Punjač je neispravan.	Obratite se korisničkoj službi.
Vrijeme rada baterije kraće je od očekivanog.	Temperatura vode je preniska.	Upotrebjavajte uređaj samo u dozvoljenim uvjetima za rad. Vidi poglavlje „Tehnički podaci“.
	Baterija nije u potpunosti napunjena.	Napunite bateriju u potpunosti.
Uređaj ne radi, a prikaz statusa svijetli crveno.	Uređaj ima smetnju.	Obratite se korisničkoj službi.
Uređaj ne može dosegnuti sva mjesta.	Postavka mlaznica nije odgovarajuća.	Promijenite postavku mlaznica.
	Uključeno je kruženje vode bazena.	Isključite sustav filtriranja bazena.
Uređaj ne radi.	U pogonu su strana tijela.	Obratite se korisničkoj službi.
Uređaj izranja na površinu ili se na dnu bazenu vrti u krug.	U kućištu je previše zraka.	Pustite da cijeli zrak izađe iz njega.
	Sadržaj soli je previsok i uređaj više pluta.	Ispravno namjestite sadržaj soli. Vidi poglavlje „Tehnički podaci“.

U slučaju da se pogreška ne može ukloniti, kontaktirajte korisničku službu koja je navedena na posljednjoj stranici.

Tehnički podaci

ČISTAČ BAZENA

Model:	HJ1103
Broj artikla:	061013
Širina elementa za čišćenje:	210 mm
Brzina:	maks. 16 m/min
Dubina uranjanja:	maks. 2,0 m
Fina filterska jedinica:	180 µm
Vrsta zaštite:	IPX8
Upravljanje aplikacijom	nije dostupno

BAZEN

Veličina bazena – veličina dna:	maks. 80 m ²
Sadržaj soli u vodi (elektroliza soli):	< 0,5 %
Temperatura vode:	10 °C – 35 °C
Temperatura okoline:	10 °C – 40 °C

PUNJAČ

Model:	XSG1261800EU
Nazivna snaga:	45 W
Radni napon i radna frekvencija:	100 – 240 V~, 50/60 Hz
Izlazni napon:	12,6 V ===
Vrsta zaštite:	IP20

BATERIJA

Tip baterije:	Litij ionska
Kapacitet baterije:	6600 mAh
Vrijeme punjenja:	5 – 6 sati
Vrijeme rada:	do 120 min

Rezervni dijelovi

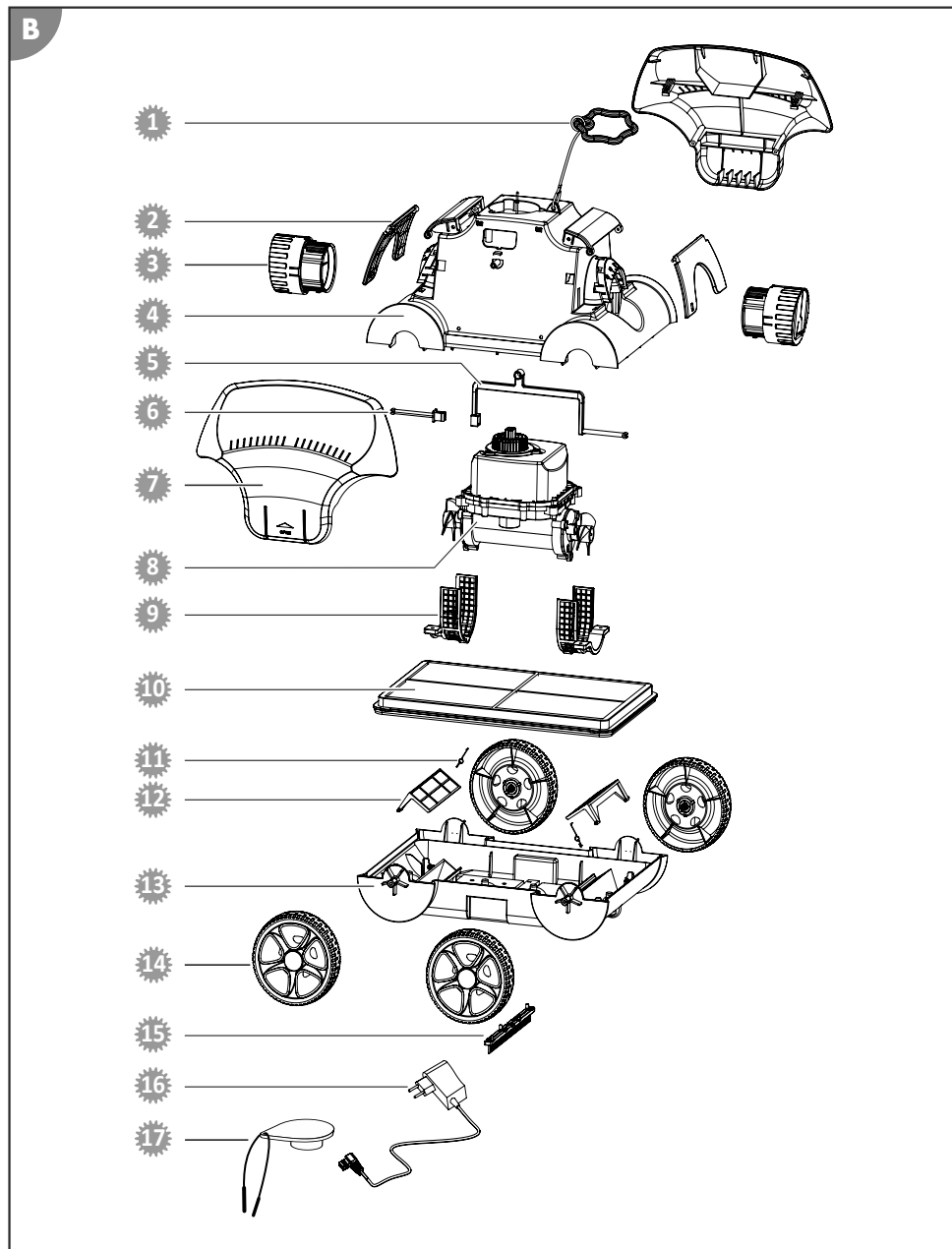

- | | |
|--|---|
|  061981 – plutajuća ručka |  061988 – zaštitna rešetka jedinice pumpe/motora |
|  061984 – zakretna ploča |  061990 – filtarski umetak |
|  061986 – mlaznica |  061989 – opruga poklopca filtra |
|  061982 – pokrov pogonske jedinice |  061946 – poklopac filtra |
|  061985 – sigurnosna šipka 2, duga |  061992 – donji dio kućišta |
|  061983 – sigurnosna šipka 1, kratka |  061993 – kotač |
|  061980 - bočni pokrov |  061942 – četka |
|  061987 - jedinica pumpe/motora s baterijom |  061995 – mrežni dio |
| |  061996 – zaštitna kapica |

Izjava o sukladnosti



Ovime društvo Steinbach International GmbH izjavljuje da uređaj odgovara sljedećim smjernicama:

- 2014/35/EU (EN 60335-1:2012+A11:2014+A13:2017; EN 60335-2-41:2003+A1:2004+A2:2010; EN 62233:2008)
- 2014/30/EU (EN 55014-1:2006+A1:2009+A2:2011; EN 55014-2:2015; EN 61000-3-2:2014; EN 61000-3-3:2013)

Cjeloviti tekst EU Izjave o sukladnosti može se zatražiti na adresi koja je navedena na kraju ovog uputstva.

Odlaganje

Odlaganje pakovanja



Odložite pakovanje prema vrsti. Debeli papir i karton stavite u otpadni papir, folije u dio za recikliranje.



Odlaganje starog uređaja



Stari uređaji ne smiju se odlagati s kućnim otpadom!

Ako se uređaj više ne može koristiti, svaki je potrošač **zakonski obavezan stare uređaje odvojiti od kućnog otpada**, i odložiti npr. na zbirnom mjestu u svojoj općini/dijelu grada. Na taj način se osigurava da se stari uređaji pravilno recikliraju i da se izbjegnju negativni utjecaji na okoliš. Zbog toga su električni uređaji označeni gore navedenim simbolom.



Obične i punjive baterije ne smiju se bacati u kućni otpad!

Kao potrošač imate zakonsku obavezu odložiti sve obične i punjive baterije, bez obzira sadrže li štetne tvari* ili ne, na mjesto za prikupljanje u svojoj općini / dijelu grada ili ih predati trgovcima, kako bi se one mogle odložiti na ekološki prihvatljiv način.

* označeno st: Cd = kadmij, Hg = živa, Pb = olovo, Li = litij

Обхват на доставка/части на уреда

- 1 Защитен капак
- 2 Горна част
- 3 Филтърен блок
- 4 Долна част
- 5 Четка
- 6 Плаваща дръжка с найлонов шнур
- 7 Зарядно устройство
Ръководство за обслужване (без изображение)

Части на уреда

- 8 Въртящ се превключвател
- 9 Дюза
- 10 Ръкохватка
- 11 Заряден щекер
- 12 Индикаторна лампа

Съдържание

Преглед.....	3
Обхват на доставка/части на уреда.....	160
Обща.....	162
Обяснение на знаците.....	162
Безопасност.....	163
Разопаковане и проверка на обхвата на доставката.....	164
Описание.....	164
Подготовка.....	165
Зареждане на акумулаторната батерия.....	165
Основни настройки.....	165
Обслужване.....	167
Почистване на басейна.....	167
Извеждане на уреда от експлоатация.....	168
Почистване.....	169
Съхранение.....	169
Отстраняване на неизправности.....	169
Технически данни.....	170
Резервни части.....	171
Декларация за съответствие.....	172
Изхвърляне.....	172

Обща

Прочетете и съхранете инструкцията за експлоатация



Настоящата инструкция за експлоатация се отнася за уреда за почистване на басейни Poolrunner Battery+ (наричан по-нататък за краткост също „уред“). То съдържа важна информация за въвеждане в експлоатация и обслужване.

Преди въвежда в употреба на устройството прочетете внимателно инструкцията за експлоатация, по-конкретно указанията за безопасност. Неспазването на настоящата инструкция за експлоатация може да доведе до тежки наранявания или повреда на устройството.

Съхранявайте инструкцията за експлоатация за бъдещо ползване. Когато предавате устройството на трети лица, предайте непременно и настоящата инструкция за експлоатация.

Употреба по предназначение

Настоящият уред е предназначен изключително за рутинно почистване на частни плувни басейни. Уредът не е подходящ за облицовани с фолио басейни с дебелина на облицовката под 0,4 мм.

Уредът е предвиден изключително за лично ползване и не е подходящ за индустриалната сфера. Използвайте устройството само по начина, описан в настоящата инструкция за експлоатация.

Всяка друга употреба се счита за неправилна и може да доведе до материални щети или дори до наранявания на хора. Уредът не е играчка за деца.

Производителят или търговецът не поема отговорност за щети, причинени от несъобразена с предназначението или погрешна употреба.

Обяснение на знаците

В настоящата инструкция за експлоатация върху уреда или върху опаковката са използвани следните символи.



Тук ще намерите полезна допълнителна информация.



Опасност от повреда!
Не отваряйте опаковката с остри или заострени предмети (напр. ножове)



Литиево йонни батерии в оборудването или литиево йонни батерии, опаковани заедно с оборудването за уреда за почистване на басейни



Този символ дава информация за енергийната ефективност на външни захранващи устройства.



Зарядното устройство да се използва само в закрити помещения



Електрически уреди с двойно изолиран корпус (клас на защита II)

Безопасност

В настоящата инструкция за експлоатация се използват следните сигнални думи.

ПРЕДУПРЕЖДЕНИЕ!

Този сигнален символ/сигнална дума означава опасност със средна степен на риск, която, ако не бъде избегната, може да доведе до смърт или тежко нараняване.

ВНИМАНИЕ!

Този сигнален символ/сигнална дума означава опасност с ниска степен на риск, която, ако не бъде избегната, може да доведе до леки или средни наранявания.

УКАЗАНИЕ!

Тази сигнална дума предупреждава за възможни материални щети.

Общи указания за безопасност

Указания за безопасност за хора

ПРЕДУПРЕЖДЕНИЕ!

Опасности за деца и лица с намалени физически, сетивни или умствени способности (например лица с частични увреждания, по-възрастни лица с ограничени физически и ментални способности) или липса на опит и знания (например по-големи деца).

Неправилната работа с устройството може причини тежки наранявания или щети на устройството.

- Разрешете достъп на други лица до устройството едва след като са прочели напълно и са разбрали смисъла на настоящото ръководство или са инструктирани за съобразена с предназначението употреба и свързаните с това опасности.
- Никога не оставяйте хора с намалени физически, сетивни или умствени способности (напр. деца или пияни хора) или липса на опит и знания (напр. деца) в близост до устройството без надзор.
- Никога не позволявайте на деца или лица с намалени физически, сетивни или умствени способности или липса на опит и знания да използват устройството.
- Не допускате почистването и поддръжката да се извършват от деца.
- Да не се допуска деца да играят с уреда или присъединителния кабел.
- Не използвайте устройството, ако не се чувствате добре (напр. под въздействието на наркотици, алкохол или медикаменти).

ПРЕДУПРЕЖДЕНИЕ!

Опасност от нараняване в резултат на липса на квалификация!

Липсващ опит или учения при боравене с необходими инструменти и липсващи знания относно регионални или нормативни разпоредби за необходими професионални дейности може да доведе до най-сериозни наранявания или материални щети.

- Възлагайте всички работи, чиито рискове не можете да прецените чрез достатъчен личен опит, на квалифицирани специалисти.

Допълнителни указания за безопасност на зарядни устройства

Използване и работа със зарядното устройство

- Свържете зарядното устройство само ако мрежовото напрежение на контактната кутия съответства на информацията върху типовата табела.
- Свързвайте зарядното устройство само към лесно достъпна контактна кутия, за да можете бързо да го изключите от електрическата мрежа в случай на авария.

- Винаги осигурявайте достатъчно вентилация при зареждане на акумулаторната батерия. Съществува опасност от образуване на газове.
- Използвайте зарядното устройство само за зареждане на одобрени от производителя акумулаторни батерии.
- Не зареждайте незареждащи се батерии.
- Напукана или повредена по друг начин акумулаторна батерия не трябва да бъде свързана към зарядното устройство.
- Пазете зарядното устройство от всякакъв вид влага.
- Използвайте зарядното устройство само в закрити помещения. Никога не го използвайте във влажни помещения или при дъжд.
- Никога не използвайте зарядното устройство в среда с експлозивни или възпламеними материали. Съществува опасност от пожар или експлозия.
- Не поставяйте никакви предмети върху зарядното устройство и не го покривайте.
- Не поставяйте зарядното устройство в близост до източник на топлина.
- Редовно проверявайте зарядното устройство за повреди.
- Не използвайте повредено зарядно устройство, докато не бъде поправено.
- Зарядното устройство не трябва да се разглобява. Ремонтни дейности могат да се извършват само от оторизиран технически сервиз.
- Не използвайте зарядното устройство при излагане на удари или ударни вълни, или след изпускане.
- Изключвайте зарядното устройство от електрическата мрежа след всяка употреба.
- Преди почистване, техническо обслужване, съхранение и транспортиране, изключете зарядното устройство от електрическата мрежа и го оставете да се охлади напълно.
- **Зареждайте акумулаторната батерия само със зарядни устройства, които са препоръчани от производителя.** *При използване на зарядно устройство, което е предназначено за определен тип акумулаторни батерии, съществува опасност при използване с други акумулаторни батерии.*

Разопаковане и проверка на обхвата на доставката

ПРЕДУПРЕЖДЕНИЕ!

Опасност от задушаване чрез опаковъчен материал!

Обхващането на главата в опаковъчно фолио или поглъщането на други опаковъчни материали може да доведе до смърт чрез задушаване. Специално за деца, както и хора с умствени увреждания, които в резултат на липса на знания и опит не могат да преценят рисковете, поради което в тази връзка съществува повишен рисков потенциал.

- Уверете се, че с опаковъчния материал не си играят деца и хора с умствени увреждания.

Описание

Описание на уреда за почистване на басейни

Уредът за почистване на басейни, който работи с батерии, извършва текущо почистване на пода на Вашия напълнен басейн.

Регулируемите дюзи  определят пътя на движение и скоростта на уреда за почистване на басейни.

Сваляемият филтърен блок  филтрира водата и събира отлаганията от басейна.

С предлагана като опция четка  може да се подобри резултатът от почистването, в зависимост от степента за замърсяване.

Ако акумулаторната батерия е изтощена, уредът за почистване на басейни прекратява почистването.

Индикаторната лампа **12** в горната част **2** дава информация за работното състояние:

- свети в синьо: Уредът е включен.
- мига в синьо: Уредът почиства басейна.
- мига в синьо (бързо): Уредът е извън водата.
- свети в червено: Уредът е приключил почистването.
- мига в червено: Уредът е повреден.
- мига еднократно в червено: Уредът се изключва.

Подготовка

Зареждане на акумулаторната батерия

⚠ ПРЕДУПРЕЖДЕНИЕ!

Опасност от пожар!

Зареждане при температура под 10 ° C ще доведе до химически повреди на клетката и може да предизвика пожар.

- Зареждайте акумулаторната батерия при стайна температура.

Зареждане

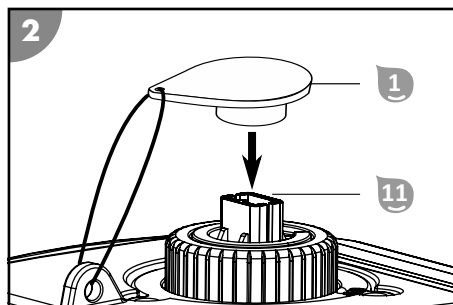
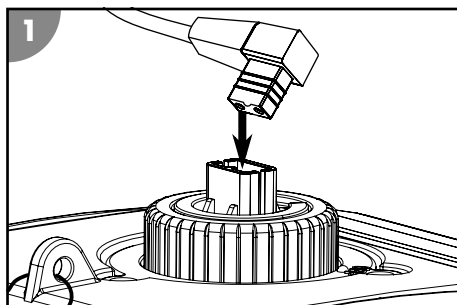

1. Изключете уреда преди зареждане.
2. Свалете защитния капак **1** от зарядния щекер **11**.
3. Свържете зарядното устройство с уреда.
4. Включете зарядното устройство в контакт.

Контролната лампа за зареждане свети в червено. Акумулаторната батерия се зарежда.

5. Когато контролната лампа за зареждане светне в зелено, изключете зарядното устройство от захранването и уреда.
6. Поставете защитния капак **1** на зарядния щекер **11**.

Акумулаторната батерия е заредена.

Основни настройки

Настройване на дюзите

Следните настройки са препоръчителни. Регулирайте тези основни настройки спрямо действителното състояние на Вашия басейн.

0°/30°: подходящо за повечето басейни

0°/40°: за покриване на голяма площ за почистване

20°/20°: за кръгли басейни

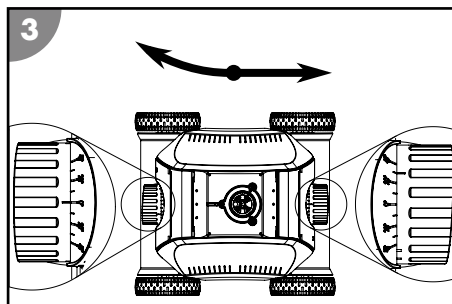

Монтиране на ръкохватката на уреда

Монтирайте плаващата ръкохватка около устройството, за да го потапяте и изваждате от басейна под контрол.

1. Прокарайте края на найлоновия шнур на ръкохватката на уреда **6** през халката в горната част **2**.
2. Скъсете найлоновия шнур до съответстваща на дълбочината на Вашия басейн дължина и го завържете.

Ръкохватката на уреда е монтирана.

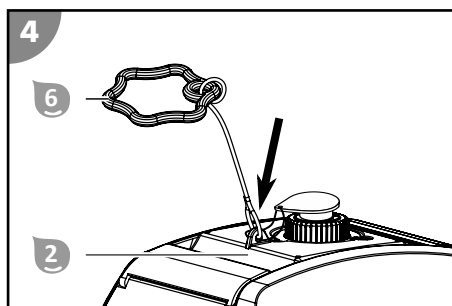

Монтиране на четката

В зависимост от условията на място, като напр. вида и количеството натрупано замърсяване или повърхностната структура на подовата повърхност, четката **5** може да подобри почистването на Вашия басейн. Работете с уреда само с прикрепена монтирана четка, ако така забелязвате подобрен резултат от почистването.

1. Натиснете лентовата четка **5** във вдлъбнатината от долната страна на долната част **4**.
2. Уверете се, че лентовата четка **5** е изцяло вкарана в гнездото и е неподвижно фиксирана.

Четката е монтирана.

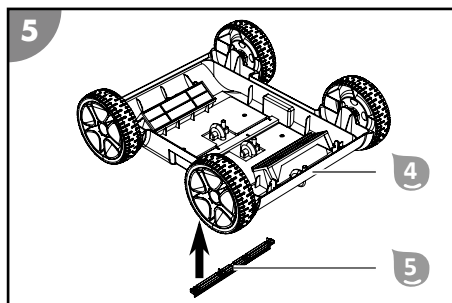

Демонтаж на четката

1. Освободете куките на лентовата четка **5** от вътрешната страна и заедно с това изтласкайте чрез натискане лентовата четка от долната част **4**.
2. Извадете лентовата четка **5**.

Четката е демонтирана.

Обслужване

⚠ ПРЕДУПРЕЖДЕНИЕ!

Опасност за живота при работа по време на къпане!

Косата или дрехите могат да бъдат всмукани или захванати от почистващия елемент, а в екстремни случаи да задържат хората под вода и да бъдат възпрепятствани да изплуват на повърхността.

- Никога не използвайте уреда, докато в басейна има хора.
- Предотвратете всякакъв достъп до басейна, докато уредът работи.

Преди всяка употреба проверете следното:

- Има ли видими щети по устройството?
- Има ли видими щети по елементите за управление?
- Посочена ли е функцията на отделните части?
- Принадлежностите в безупречно състояние ли са?
- Всички кабели ли са в безупречно състояние?

Не въвеждайте в експлоатация повредено устройство и принадлежности. Оставете за проверка и ремонт от производителя, отдела за обслужване на клиенти или квалифициран специалист.

Почистване на басейна

Преди почистване на басейна, обърнете внимание на следното:

- Отстранете евентуални покрития, респ. фолиа от басейна.
- Отстранете препятствията (напр. стълба) от басейна.
- Изключете филтърната система поне час преди началото на почистването, за да могат замърсяванията във водата да се утаят на дъното.

При почистване на Вашия басейн процедирайте, както следва:

1. Поставете филтърния блок.
2. Поставете устройството в басейна и го включете.

Поставяне на филтърния блок

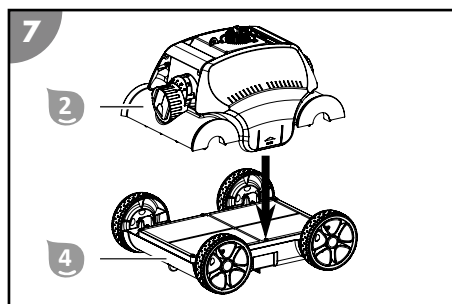
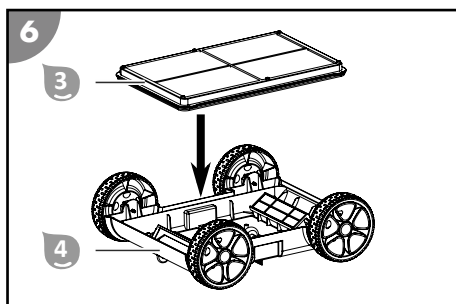

1. Поставете филтърния блок **3** в долната част **4**.
2. Поставете горната част **2** в долната част **4**, докато тя се фиксира двустранно. *Филтърният блок е поставен.*

Поставяне на уреда в басейна и стартиране на почистването

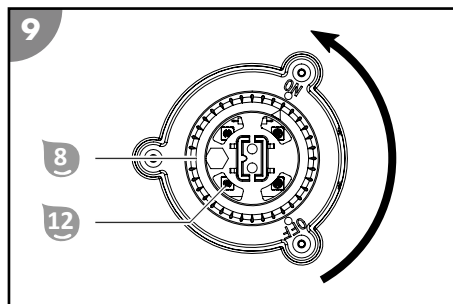
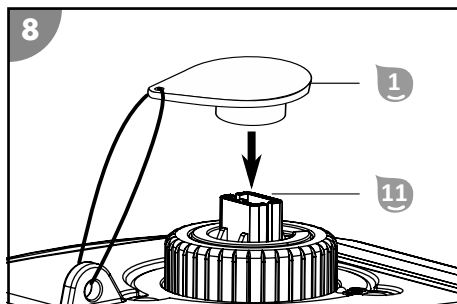

1. Поставете защитния капак **1** на зарядния щепсел **11**.
2. Поставете въртящия се превключвател на положение **8** ON.

*Индикаторната лампа **12** светва в синьо. Уредът е включен и готов употреба.*

1. Хванете здраво уреда за ръкохватката **10** и го потопете бавно във водата, докато не бъде изпуснат напълно въздухът.
2. Спуснете уреда на дъното, като контролирате спускането с найлоновия шнур на плаващата дръжка.

Уверете се, че долната страна на уреда докосва дъното на басейна, и че почистването може да започне безпрепятствено в посока към центъра на басейна.

*Индикаторната лампа **12** започва да мига в синьо.*

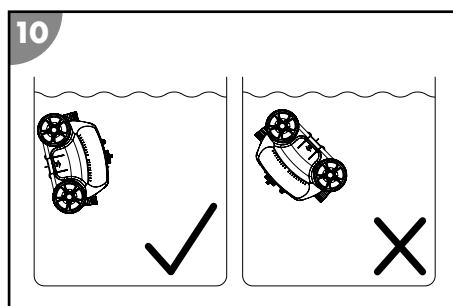

Уредът е поставен в басейна и стартира почистването с отложен старт.

Извеждане на уреда от експлоатация

За да изведете уреда от експлоатация, процедурирайте, както следва:

1. Извадете устройството от басейна и го изключете.
2. Почистете филтърния блок и устройството.

Прекратяване на почистването

Уредът прекратява автоматичното почистване веднага щом акумулаторната батерия е почти изтощена. Индикаторната лампа **12** светва червено, докато уредът се движи по стената на басейна.

Изваждане на уреда от басейна

1. Издърпайте бавно уреда към водната повърхност с помощта на плаващата дръжка и найлоновия шнур **6**, докато можете да достигнете ръкохватката **10**.
2. Бавно издърпайте уреда от водата за дръжката **10** и го задръжте над повърхността на водата.
След 10-15 секунди повечето от събралата се в корпуса вода се оттича обратно в басейна.
3. Поставете въртящия се превключвател **8** на положение OFF.

*Индикаторната лампа **12** мигва еднократно в червено и уредът се изключва.*

4. Поставете уреда до басейна.
Уредът е изваден от басейна.



Почиствайте уреда след всяка употреба, за да сте сигурни, че ще продължава да функционира правилно.

Почистване

Почиствайте устройството с обикновен препарат за бани, чиста течаща вода и кърпа, която не оставя власинки. Агресивните почистващи препарати могат да повредят устройството. Подсушете продукта с кърпа, която не оставя власинки.

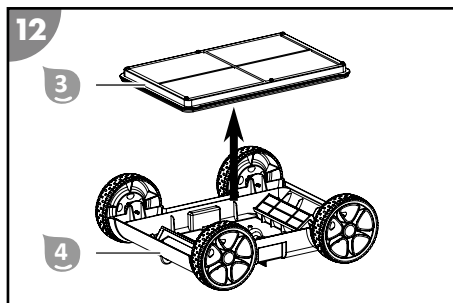
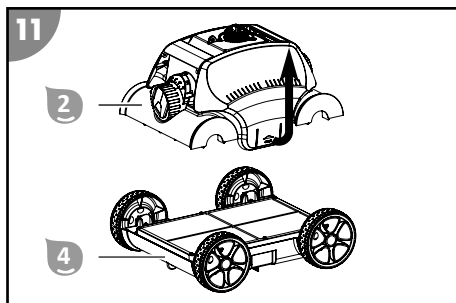

1. Отделете двете капачки с щракване една от друга и повдигнете горната част 2 ab.
2. Свалете филтърния блок 3 от долната част 4.
3. Промийте добре филтърния блок 3 с бистра течаща вода.
4. Промивайте уреда след всяка употреба с бистра течаща вода.

Уредът е почистен.

Съхранение

1. Почистете щателно устройството (вижте глава "Почистване").
2. Оставете всички части да изсъхнат напълно.
3. Заредете напълно батерията на устройството.
Поради саморазреждане е необходимо презареждане макс. на всеки 3 месеца.
4. След това приберете устройството и неговите принадлежности на сухо и защитено от замръзване място ($\geq +5$ °C), без пряка слънчева светлина.

Отстраняване на неизправности

Изображение за грешка	Причина	Отстраняване
Уредът не се включва и индикаторната лампа не свети.	Акумулаторната батерия е празна.	Заредете акумулаторната батерия.
	Акумулаторната батерия е дефектна.	Обърнете се към отдела за обслужване на клиенти.
Контролната лампа за зареждане не свети.	Зарядното устройство е дефектно.	Обърнете се към отдела за обслужване на клиенти.

Изображение за грешка	Причина	Отстраняване
Продължителността на работа на акумулаторната батерия е по-кратка от очакваната.	Температурата на водата е прекалено ниска.	Използвайте уреда само в съответствие с допустимите експлоатационни условия. Вижте глава „Технически данни“.
	Акумулаторната батерия не е напълно заредена.	Заредете акумулаторната батерия напълно.
Уредът не работи и индикаторната лампа мига в червено.	Уредът е повреден.	Обърнете се към отдела за обслужване на клиенти.
Уредът не може да достигне всички точки.	Настройката на дюзите е неподходяща.	Променете настройката на дюзите.
	Циркулацията на водата в басейна е включена.	Изключете филтърната система на басейна.
Уредът не работи.	Има наличие на чужди тела в задвижващия механизъм.	Обърнете се към отдела за обслужване на клиенти.
Уредът изплава на повърхността или се върти в кръг на дъното на басейна.	Прекалено много въздух в корпуса.	Изпуснете целия въздух.
	Съдържанието на сол е прекалено високо и уредът има по-голяма подемна сила.	Задайте правилна настройка за съдържанието на сол. Вижте глава „Технически данни“.

Ако повредата не може да бъде отстранена, свържете се със следпродажбения сервис, посочен на последната страница.

Технически данни

УРЕД ЗА ПОЧИСТВАНЕ НА БАСЕЙНИ

Модел:	HJ1103
Артикулен номер:	061013
Широк елемент за почистване:	210 mm
Скорост:	макс. 16 м/мин
Дълбочина на спускане:	макс. 2,0 m
Степен на филтрация:	180 µm
Степен на защита:	IPX8
Управление на приложението	не е налично

БАСЕЙН

Размер на басейна - площ на дъното:	макс. 80 m ²
Съдържание на сол във водата (солна електролиза):	<0,5 %
Температура на водата:	10°C - 35°C
Температура на околната среда:	10°C - 40°C

ЗАРЯДНО УСТРОЙСТВО

Модел:	XSG1261800EU
Номинална мощност:	45 W
Работно напрежение и работна честота:	100-240 V~, 50/60 Hz
Изходно напрежение:	12,6 V ===
Степен на защита:	IP20

АКУМУЛАТОРНА БАТЕРИЯ







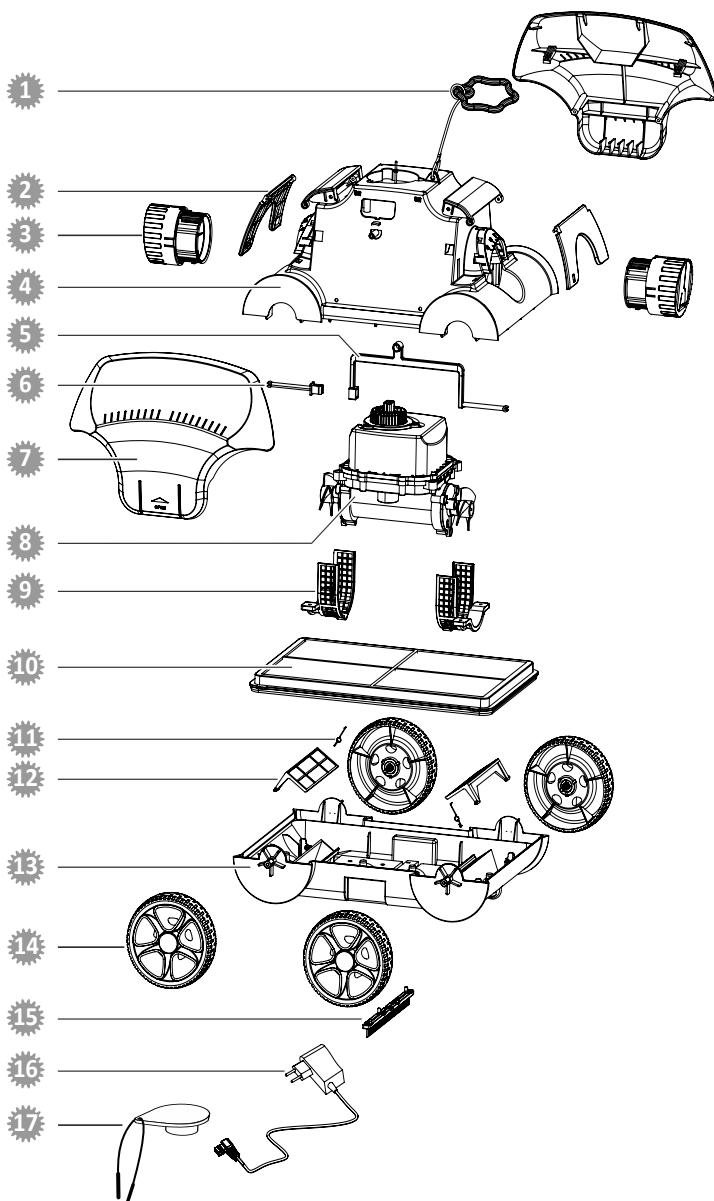









Тип акумулаторна батерия:	Литиево-йонна
Капацитет на акумулаторната батерия:	6 600 mAh
Време на зареждане:	5 - 6 часа
Продължителност на работа:	до 120 минути

Резервни части

B



bg

- | | |
|---|--|
|  061981 - плаваща дръжка |  061988 - предпазна решетка двигателен/ помпен блок |
|  061984 - вибрационна пластина |  061990 - филтриращ елемент |
|  061986 - дюза |  061989 - пружина капак на филтър |
|  061982 - капак задвижващ механизъм |  061946 - капак на филтър |
|  061985 - предпазен лостов механизъм 2 дълъг |  061992 - корпус долна част |
|  061983 - предпазен лостов механизъм 1 къс |  061993 - колело |
|  061980 - страничен капак |  061942 - четка |
|  061987 - двигателен / помпен модул с акумулаторна батерия |  061995 - захранващо устройство |
| |  061996 - защитен капак |

Декларация за съответствие



C настоящото Steinbach International GmbH декларира, че устройството е в съответствие със следните директиви:

- 2014/35/EU (EN 60335-1:2012+A11:2014+A13:2017; EN 60335-2-41:2003+A1:2004+A2:2010; EN 62233:2008)
- 2014/30/EU (EN 55014-1:2006+A1:2009+A2:2011; EN 55014-2:2015; EN 61000-3-2:2014; EN 61000-3-3:2013)

Пълният текст на декларацията за съответствие на ЕС може да бъде изискан на посочения в края на настоящото ръководство адрес.

Изхвърляне

Изхвърляне на опаковката



Изхвърлете опаковката според вида ѝ. Изхвърлете велпапето и картоната на отпадъците за хартия, фолиото при материалите за рециклиране.

Изхвърляне на излязло от употреба устройство



Излезли от употреба устройства да не се изхвърлят заедно с битови отпадъци!

Ако уредът вече не може да се използва, всеки потребител **е задължен по закон да изхвърля излезли от употреба устройства отделно от битовите отпадъци**, напр. да ги предаде на пункт за вторични суровини във своята община/част на града. Това гарантира правилното рециклиране на излезлите от употреба устройства и избягването на негативните въздействия върху околната среда.

Затова електроуредите са обозначени с горния символ.



Отпадъците от батериите и акумулаторните батерии не трябва да бъдат събирани в битовите отпадъци!

Като потребител вие сте законово задължен да събирате всички батерии и акумулаторни батерии, независимо от това дали съдържат вредни вещества* или не, в събирателен пункт във вашата община/градски район или в търговски обект така, че събирането на отпадъците да бъде екологично.

* маркирано с: Cd = кадмий, Hg = живак, Pb = олово, Li = литий

Teslimat kapsamı/ cihaz parçaları

- 1 Koruyucu başlık
- 2 Üst kısım
- 3 Filtre ünitesi
- 4 Alt kısım

- 5 Fırça
- 6 Naylon kordonlu yüzer tutamak
- 7 Şarj cihazı
- Kullanım kılavuzu (resimsiz)

Cihaz parçaları

- 8 Çevirmeli şalter
- 9 Nozül

- 10 Tutamak
- 11 Şarj soketi
- 12 Durum göstergesi

İçindekiler

Genel bakış.....	3
Teslimat kapsamı/cihaz parçaları.....	173
Genel.....	175
Özel işaretler.....	175
Güvenlik.....	176
Paketin açılması ve teslimat kapsamının kontrol edilmesi.....	177
Açıklama.....	177
Hazırlık.....	178
Akünün şarj edilmesi.....	178
Temel ayarlar.....	178
Kullanım.....	179
Havuzun temizlenmesi.....	180
Cihazın devre dışı bırakılması.....	181
Temizlik.....	181
Depolama.....	182
Sorun giderme.....	182
Teknik veriler.....	183
Yedek parçalar.....	184
Uygunluk beyanı.....	185
Ürünü bertaraf etme.....	185

Genel

İşletme talimatını okuyun ve saklayın



Bu Kullanma talimatı, Poolrunner Battery+ (bundan böyle "cihaz" olarak anılacaktır) yüzme havuzu temizleyicisine aittir. İşletime alım ve kumanda için önemli bilgiler içerir.

Cihazı kullanmadan önce özellikle güvenlik talimatları olmak üzere kullanma talimatını dikkatlice okuyun. Bu kullanma talimatının dikkate alınmaması ağır yaralanmalara veya cihazda hasara neden olabilir.

Kullanma talimatını gelecekte kullanımlar için saklayın. Cihazı üçüncü şahıslara verirken, bu kullanma talimatını da mutlaka verin.

Kullanım amacı

Bu cihaz yalnızca özel yüzme havuzlarının düzenli sıradan temizliği için uygundur. Bu cihaz, 0,4 mm kalınlığın altında folyo ile kaplı havuzlar için uygun değildir.

Sadece kişisel kullanıma yöneliktir ve ticari kullanım için uygun değildir. Cihazı sadece bu kullanma talimatında açıklandığı gibi kullanın. Diğer tüm kullanımlar uygunsuz kabul edilir ve mal hasarına ve hatta kişisel yaralanmaya neden olabilir. Cihaz bir çocuk oyuncağı değildir.

Üretici veya satıcı, usulüne uygun olmayan veya yanlış kullanımdan kaynaklanan hasarlar için sorumluluk kabul etmez.

Özel işaretler

Bu kullanma talimatında, cihaz üzerinde veya ambalaj üzerinde aşağıdaki semboller kullanılmıştır.



Burada faydalı ek bilgileri bulabilirsiniz.



Hasar tehlikesi!
Ambalajı keskin veya sivri cisimlerle (örn. bıçak) açmayın



Lityum iyon piller teçhizat içerisinde veya lityum iyon piller yüzme havuzu temizleyicisi teçhizatıyla birlikte paketlenmiştir



Bu sembol, harici güç adaptörlerinin enerji verimliliği hakkında bilgi verir.



Şarj cihazını yalnızca iç mekanlarda kullanınız



Çift yalıtımlı muhafazalı elektrikli cihazlar (koruma sınıfı II)

Güvenlik

Bu kullanma talimatında aşağıdaki uyarı sözcükleri kullanılmıştır.

⚠ UYARI!

Bu uyarı sembolü/kelimesi, kaçınılmadığı takdirde ölüm veya ciddi yaralanmayla sonuçlanabilecek orta düzeyde risk içeren bir tehlikeyi belirtir.

⚠ DİKKAT!

Bu uyarı sembolü/kelimesi, kaçınılmadığı takdirde küçük veya orta derecede yaralanmayla sonuçlanabilecek düşük düzeyde risk içeren bir tehlikeyi belirtir.

İKAZ!

Bu uyarı sözcüğü olası mal hasarına karşı uyarır.

Genel güvenlik talimatları

Kişiler için güvenlik talimatları

⚠ UYARI!

Çocuklar ve fiziksel, duyuşal veya zihinsel yetenekleri azalmış kişiler (örn. kısmen engelliler, sınırlı fiziksel ve zihinsel yetenekleri olan yaşlılar) veya deneyim ve bilgi eksikliği (örn. daha büyük çocuklar) için tehlikeler.

Cihazın yanlış kullanımı ağır yaralanmalara veya cihazda hasarlara neden olabilir.

- Cihaza başkalarının erişimine, sadece o kişiler talimatları tamamen okuduktan ve anladıktan veya kullanım amacı ve bununla bağlantılı tehlikeler hakkında bilgilendirildikten sonra izin verin.
- Fiziksel, duyuşal veya zihinsel yetenekleri azalmış (örn. çocuklar veya sarhoş insanlar) veya deneyim ve bilgi eksikliği olan (örn. çocuklar) kişilerin gözetimsiz olarak cihazın yakınında bulunmasına asla izin vermeyin.
- Çocukların ve fiziksel, duyuşal veya zihinsel yetenekleri azalmış veya deneyim ve bilgi eksikliği olan kişilerin cihazı kullanmasına asla izin vermeyin.
- Temizliğin ve kullanıcı bakımının çocuklar tarafından yapılmasına izin vermeyin.
- Çocuklar cihazla veya bağlantı kablosuyla oynamamalıdır.
- Cihazı, sorunlu durumdayken çalıştırmayın (ör. uyuşturucu, alkol veya ilaç etkisi altında).

⚠ UYARI!

Yetersiz nitelik nedeniyle yaralanma tehlikesi!

Gerekli aletlerin kullanımında deneyim veya beceri eksikliği ve gerekli zanaat işleri için bölgesel veya normatif hükümler hakkında bilgi eksikliği, son derece ciddi yaralanmalara veya maddi hasara neden olabilir.

- Risklerini yeterli kişisel deneyim ile değerlendiremeyeceğiniz tüm işler için nitelikli bir uzmanı görevlendirin.

Şarj cihazları için ilave güvenlik talimatları

Şarj cihazının kullanımı ve bakımı

- Şarj cihazını, sadece prizde bulunan şebeke gerilim tip etiketi üzerinde belirtilen değer ile aynıysa takın.
- Bir arıza durumunda hızlıca elektrik şebekesinden ayrılabilmek için şarj cihazını sadece erişimi kolay bir prize takın.
- Akünün şarj edilmesi sırasında her zaman yeterince havalandırma sağlayın. Gazlar oluşabilir.
- Şarj cihazını sadece üretici tarafından onaylanan aküleri şarj etmek için kullanın.
- Tekrar şarj edilemeyen pilleri şarj etmeyin.

- Çatlamış veya herhangi bir şekilde hasar görmüş bir akü şarj cihazına bağlanmamalıdır.
- Şarj cihazını her türlü neme karşı koruyun.
- Şarj cihazını sadece iç mekanlarda kullanın. Asla nemli odalarda veya yağmurda çalıştırmayın.
- Şarj cihazını asla patlayıcı veya yanıcı malzemelerin çevresinde kullanmayın. Yangın ve parlama tehlikesi mevcuttur.
- Şarj cihazının üzerine hiçbir nesne koymayın ve şarj cihazının üzerini örtmeyin.
- Şarj cihazını bir ısı kaynağının yakınına yerleştirmeyin.
- Şarj cihazında hasar olup olmadığını düzenli olarak kontrol edin.
- Hasarlı bir şarj cihazını ancak onarıldıktan sonra tekrar kullanın.
- Şarj cihazı parçalarına ayrılmamalıdır. Onarımlar sadece onaylı bir teknik müşteri hizmet birimi tarafından gerçekleştirilebilir.
- Şarj cihazını, darbelere veya çarpmalara maruz kaldıysa ya da düştüyse kullanmayın.
- Şarj cihazını her kullanımdan sonra prizden çıkarın.
- Şarj cihazını temizlik, onarım, depolama ve taşıma öncesi prizden çıkarın ve tamamen soğumasını sağlayın.
- **Aküleri yalnızca üretici tarafından tavsiye edilen şarj cihazlarıyla şarj ediniz. Belli tipte aküler için uygun olan şarj cihazları eğer başka akülerle kullanılırlarsa yangın tehlikesi vardır.**

Paketin açılması ve teslimat kapsamının kontrol edilmesi



UYARI!

Ambalaj malzemesi nedeniyle boğulma tehlikesi!

Kafanın ambalaj filmine dolanması veya diğer ambalaj malzemelerinin yutulması boğulma nedeniyle ölümlü sonuçlanabilir. Özellikle bilgi ve deneyim eksikliği nedeniyle riskleri değerlendiremeyen çocuklar ve zihinsel engelliler için tehlike potansiyeli artmaktadır.

- Çocukların ve ayrıca zihinsel engelli kişilerin ambalaj malzemesiyle oynamadığından emin olun.

Açıklama

Yüzme havuzu temizleyicisi açıklaması

Aküyle çalışan yüzme havuzu temizleyicisi, dolu havuzunuzun zemininin bakım temizliğini gerçekleştirir.

Ayarlanabilir nozüller **9**, yüzme havuzu temizleyicisinin hareket yolunu ve hızını belirler.

Çıkartılabilir filtre ünitesi **3** suyu filtreler ve havuzdaki çökeltileri filtreler.

Opsiyonel bir fırça **5**, kirlilik derecesine bağlı olarak temizleme sonucunu iyileştirebilir.

Akü boşaldığında, yüzme havuzu temizleyicisi temizliği sonlandırır.

Üst kısımdaki **2** durum göstergesi **12** çalışma durumu hakkında bilgi verir:

- mavi renkte yanma: Cihaz açık.
- mavi renkte yanıp sönme: Cihaz havuzu temizliyor.
- mavi renkte yanıp sönme (hızlı): Cihaz, suyun dışında.
- kırmızı renkte yanma: Cihaz, temizleme işlemini tamamladı.
- kırmızı renkte yanıp sönme: Cihazda bir arıza var.
- bir kez kırmızı renkte yanıp sönme: Cihaz kapanıyor.

Hazırlık

Akünün şarj edilmesi

⚠ UYARI!

Yangın tehlikesi!

10 °C'nin altındaki bir sıcaklıkta şarj etmek hücrenin kimyasal açıdan hasar görmesine ve bir yangına neden olabilir.

- Aküyü oda sıcaklığında şarj edin.

Şarj işlemi

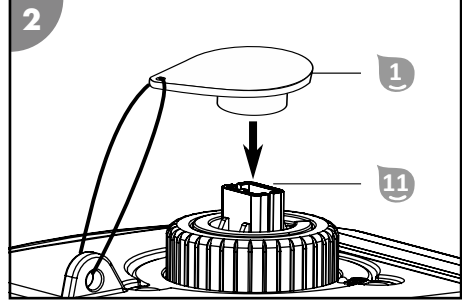
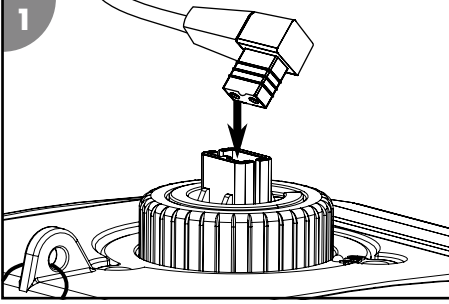

1. Cihazı şarj işleminden önce kapatın.
2. Koruyucu başlığı 1 şarj soketinden 11 çıkartın.
3. Şarj cihazını cihaza bağlayın.
4. Şarj cihazını bir prize takın.

Şarj kontrol ışığı kırmızı renkte yanar. Akü şarj ediliyor.

5. Şarj kontrol ışığı yeşil renkte yandığında şarj cihazını güç kaynağından ve cihazdan ayırın.
6. Koruyucu başlığı 1 şarj soketinin 11 üzerine yerleştirin.

Akü şarj edildi.

Temel ayarlar

Nozüllerin ayrılması

Aşağıdaki ayarlar önerilerdir. Bu temel ayarları havuzunuzun gerçek yapısına göre ayarlayın.

0°/30°: çoğu havuz için uygun

0°/40°: geniş bir temizlik alanını kaplamak için

20°/20°: yuvarlak havuzlar için

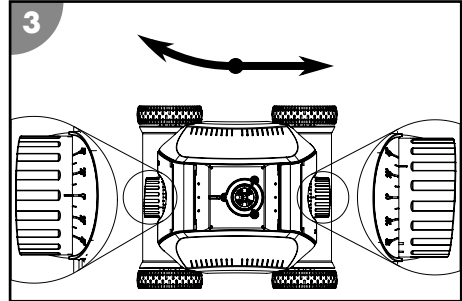

Yüzer tutamağın montajı

Cihazı kontrollü bir şekilde havuza yerleştirmek ve havuzdan çıkarmak için yüzer tutamağı monte edin.

1. Yüzer tutamağın 6 nıyilon ipinin ucunu üst kısmın 2 halkasından geçirin.
 2. Naylon ipi, yaklaşık olarak havuz derinliğine denk gelen uzunlukta kısaltın ve düğümleyin.
- Yüzer tutamak monte edilmiştir.*

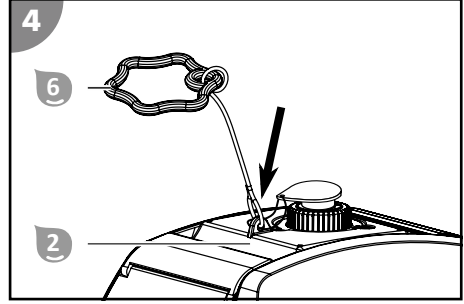

Fırçanın takılması

Birikmiş kirin türü ve miktarı veya zeminin yüzey yapısı gibi saha koşullarına bağlı olarak fırça 5 i havuzunuzun temizliğini iyileştirebilir. Cihazı, sadece iyileştirilmiş bir temizleme sonucu tespit ederseniz fırça takılıyken çalıştırın.

1. Fırça çubuğunu 5 alt kısmın 4, alt kısmındaki derinleşmeye bastırın.
 2. Fırça çubuğunun 5 yerine tamamen sıkı bir şekilde oturduğundan emin olun.
- Fırça takıldı.*

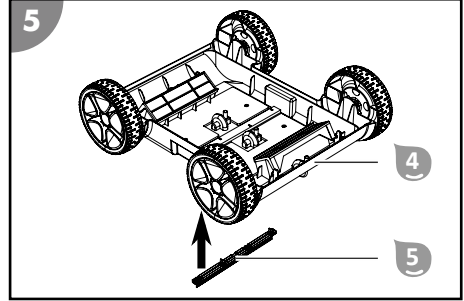

Fırçanın sökülmesi

1. Fırça çubuğunun 5 kancalarının kilidini iç taraftan açın ve fırça çubuğunu aynı anda alt kısmından 4 dışarı bastırın.
 2. Fırça çubuğunu 5 sökün.
- Fırça söküldü.*

Kullanım

⚠ UYARI!

Yüzme sırasında çalışırken hayati tehlike!

Saç veya giysi parçaları temizleme elemanı tarafından emilebilir ve yakalanabilir. Ayrıca aşırı durumlarda insanları su altında tutarak yüzeye çıkmalarını engelleyebilir.

- Havuzda insanlar varken cihazı asla çalıştırmayın.
- Cihaz çalışırken havuza erişimi engelleyin.

Her kullanımdan önce aşağıdakileri kontrol edin:

- Cihazda hasar görünüyor mu?
- Kumanda elemanlarında hasar tespit edildi mi?
- Münferit parçalar çalışıyor mu?
- Aksesuarlar kusursuz durumda mı?
- Tüm kablolar kusursuz durumda mı?

Hasarlı bir cihazı veya aksesuarı kullanmayın. Cihazın üretici veya üreticinin müşteri hizmetleri birimi ya da nitelikli uzman kişi tarafından kontrol edilmesini ve onarılmasını sağlayın.

Havuzun temizlenmesi

Havuzunuzu temizlemeden önce aşağıdakilere dikkat edin:

- Olası kapakları veya folyoları havuzdan çıkarın.
- Engelleri (örn merdiven) havuzdan çıkarın.
- Sudaki kirlerin zemine çökmesi için filtre sistemini temizliğe başlamadan en az bir saat önce kapatın.

Havuzunuzu temizlemek için aşağıdaki gibi hareket edin:

1. Filtre ünitesini yerleştirin.
2. Cihazı havuza yerleştirin ve açık konuma getirin.

Filtre ünitesini yerleştirin

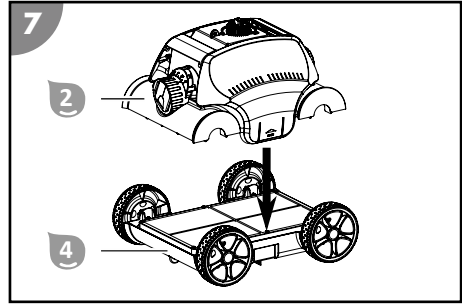
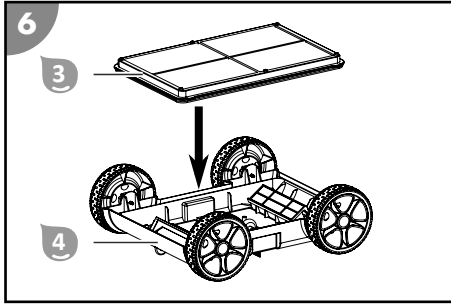

1. Filtre ünitesini 3 alt kısma 4 yerleştirin.
2. Üst kısmı 2, çift taraflı olarak yerine oturana kadar alt kısma 4 yerleştirin.

Filtre ünitesi takıldı.

Cihazı havuza yerleştirin ve temizliği başlatın

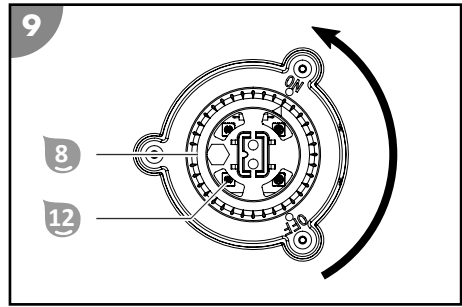
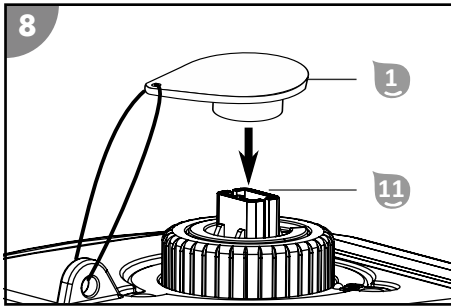

1. Koruyucu başlığı 1 şarj soketinin 11 üzerine yerleştirin.
2. Çevirmeli şalteri 8 ON konumuna getirin.

Durum göstergesi 12 mavi renkte yanar. Cihaz açık ve çalışmaya hazır.

1. Cihazı tutamaktan **10** kavrayın ve hava tamamen çıkış yapana kadar yavaşça suya daldırın.
2. Yüzer tutamağın naylon kordonunu kullanarak cihazı kontrollü bir şekilde zemine indirin. Cihaz tabanının havuzun dibine değdiğinden ve temizliğin havuzun ortasına doğru engelsiz bir şekilde başlayabildiğinden emin olun.
*Durum göstergesi **12** mavi renkte yanıp söner.*

Cihaz havuza yerleştirildi ve gecikmeli olarak temizliğe başlıyor.

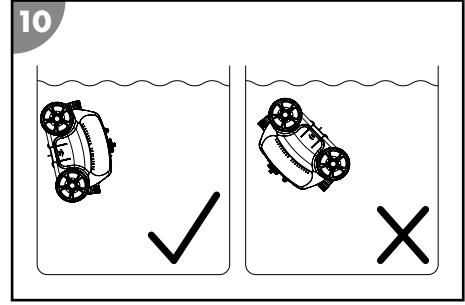

Cihazın devre dışı bırakılması

Cihazı devre dışı bırakmak için aşağıdaki gibi hareket edin:

1. Cihazı havuzdan çıkartın ve kapatın.
2. Filtre ünitesini ve cihazı temizleyin.

Temizliğin sonlandırılması

Akü neredeyse tamamen boşaldığında cihaz temizliği otomatik olarak durdurur. Durum göstergesi **12** kırmızı renkte yanarken, cihaz havuz kenarına doğru hareket eder.

Cihazın havuzdan çıkarılması

1. Cihazı yüzer tutamak ve naylon kordon **6** yardımıyla, tutamağa **10** ulaşana kadar yavaşça su yüzeyine doğru çekin.
2. Cihazı tutamağından **10** yavaşça sudan kaldırın ve su yüzeyinin üzerinde tutun. 10-15 saniye sonra gövdede toplanan suyun çoğu tekrar havuza akmıştır.
3. Çevirmeli şalteri **8** OFF konumuna getirin.

*Durum göstergesi **12** bir kez kırmızı renkte yanar ve cihaz kapanır.*

4. Cihazı havuzun yanına koyun.

Cihaz havuzdan çıkarıldı.



Arızasız işletimi sağlamaya devam etmek için her işletimden sonra cihazı temizleyin.

Temizlik

Cihazı sadece piyasada bulunan banyo temizlik maddeleri, temiz musluk suyu ve tüy bırakmayan bir bezle temizleyin. Aşındırıcı temizlik maddeleri cihaza zarar verebilir. Ürünü tüy bırakmayan bir bezle kurulayın.

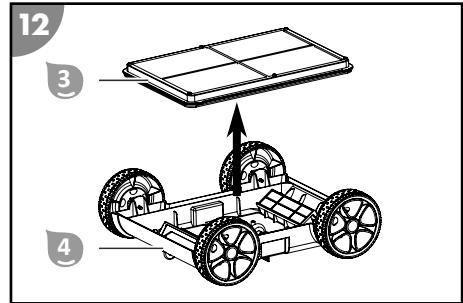
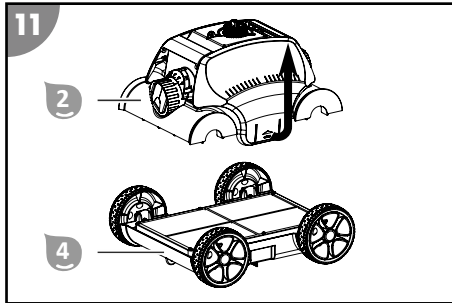

1. İki yaylı kilidi çekerek birbirinden ayırın ve üst kısmı 2 havaya kaldırın.
2. Filtre ünitesini 3 alt kısımdan 4 çıkarın.
3. Filtre ünitesini 3 temiz musluk suyu ile iyice yıkayın.
4. Cihazı her kullanımdan sonra musluk suyu ile yıkayın ve durulayın.

Cihaz temizlendi.

Depolama

1. Cihazı iyice temizleyin (bkz. bölüm "Temizlik").
2. Tüm parçaların tamamen kurummasını sağlayın.
3. Cihazı tamamen şarj edin.
Kendi kendine deşarj sayesinde en geç 3 ay sonra bir şarj gereklidir.
4. Ardından cihazı ve aksesuarını kuru ve don olmayan bir yerde ($\geq +5^\circ\text{C}$) doğrudan güneş ışığına maruz kalmadan depolayın.

Sorun giderme

Hata resmi	Medya	Çözüm
Cihaz açılmıyor ve durum göstergesi yanmıyor.	Akü boş.	Aküyü şarj edin.
	Akü arızalı.	Müşteri hizmetlerine başvurun.
Şarj kontrol ışığı yanmıyor.	Şarj cihazı arızalı.	Müşteri hizmetlerine başvurun.
Akü çalışma süresi beklenenden kısa.	Su sıcaklığı çok düşük.	Cihazı sadece izin verilen işletim koşullarında kullanın. "Teknik veriler" bölümüne göz atın.
	Akü tam dolu değil.	Aküyü tam doldurun.
Cihaz çalışmıyor ve durum göstergesi kırmızı renkte yanıp söntüyor.	Cihazda bir arıza var.	Müşteri hizmetlerine başvurun.
Cihaz her noktaya ulaşmıyor.	Nozül ayarı uygun değil.	Nozüllerin ayarını değiştirin.
	Havuzun su sirkülasyonu devreye alınmıştır.	Havuzun filtre sistemini kapatın.
Cihaz çalışmıyor.	Tahrik içerisinde yabancı maddeler var.	Müşteri hizmetlerine başvurun.
Cihaz yüzerek yukarı çıkıyor veya havuz zemininde daire çiziyor.	Gövdede çok fazla hava var.	Havanın tamamını boşaltın.
	Tuz içeriği çok yüksek ve cihaz daha fazla kaldırma kuvvetine sahip.	Tuz içeriğini doğru ayarlayın. "Teknik veriler" bölümüne göz atın.

Arızanın giderilememesi durumunda, son sayfada belirtilen müşteri hizmetlerine başvurun.

Teknik veriler

YÜZME HAVUZU TEMİZLEYİCİSİ

Model:	HJ1103
Ürün numarası:	061013
Geniş temizleme elemanı:	210 mm
Hız:	azami 16 m/dakika
Dalma derinliği:	maks. 2,0 m
Filtre ünitesi:	180 µm
Koruma türü:	IPX8
Uygulama kumandası	mevcut değil

HAVUZ

Havuz büyüklüğü - taban alanı:	maks. 80 m ²
Su tuz içeriği (tuz elektrolizi):	< %0,5
Su sıcaklığı:	10°C - 35°C
Çevre sıcaklığı:	10°C - 40°C

ŞARJ CİHAZI

Model:	XSG1261800EU
Nominal güç:	45 W
İşletim voltajı ve frekansı:	100-240 V~, 50/60 Hz
Çıkış gerilimi:	12,6 V ===
Koruma türü:	IP20

AKÜ

Akü tipi:	Lityum iyonlar
Akü kapasitesi:	6.600 mAh
Şarj süresi:	5 - 6 saat
Çalışma süresi:	maksimum 120 dakika

Yedek parçalar

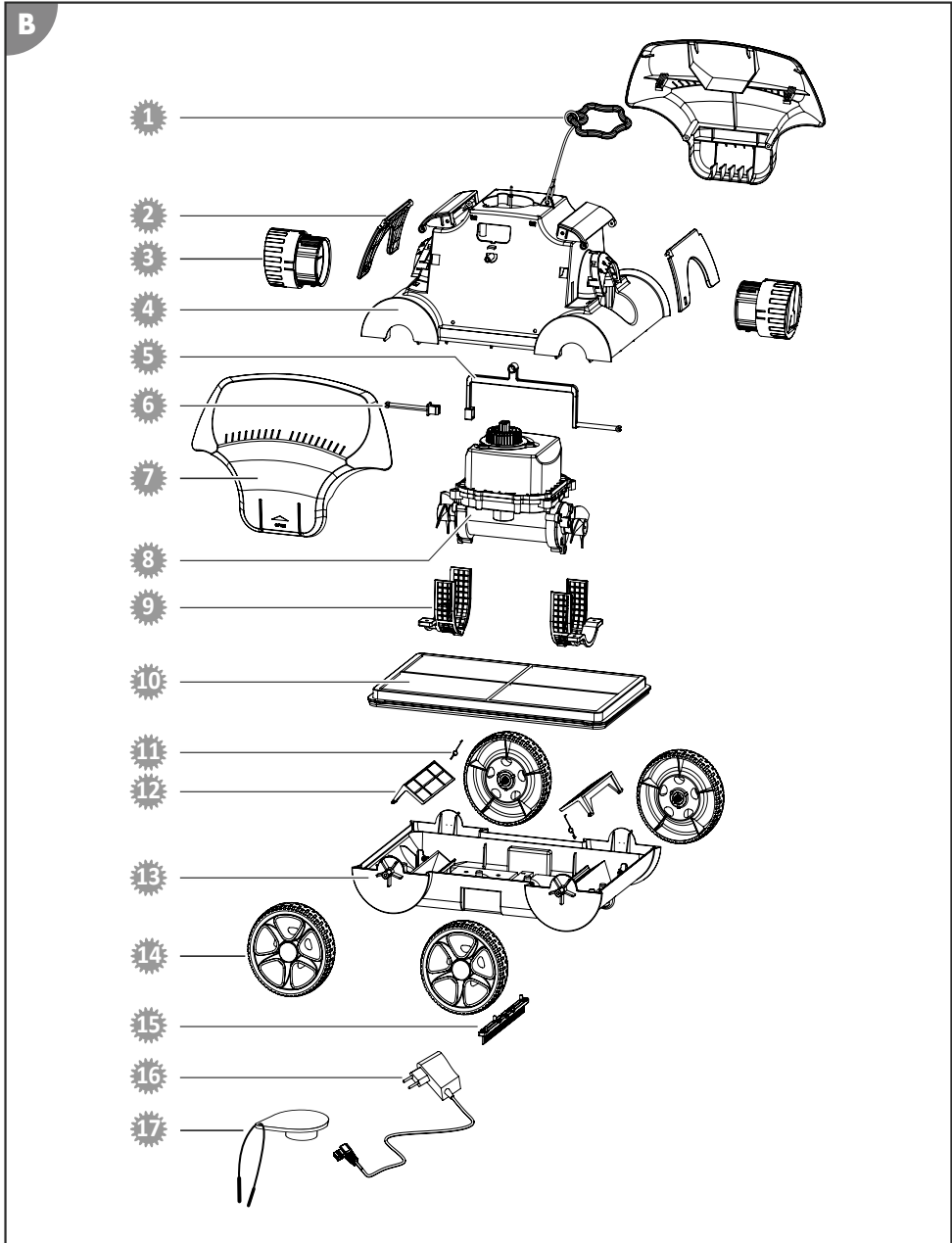

- | | | | |
|---|---------------------------------------|----|---|
| 1 | 061981 - Yüzer tutamak | 9 | 061988 - Motor- / pompa ünitesi koruyucu ızgara |
| 2 | 061984 - Salınım plakası | 10 | 061990 - Filtre elemanı |
| 3 | 061986 - Nozül | 11 | 061989 - Filtre kapağı yayı |
| 4 | 061982 - Tahrik ünitesi kapağı | 12 | 061946 - Filtre kapağı |
| 5 | 061985 - Emniyet bağlantısı 2 uzun | 13 | 061992 - Gövde alt kısım |
| 6 | 061983 - Emniyet bağlantısı 1 kısa | 14 | 061993 - Tekerlek |
| 7 | 061980 - Yan kapak | 15 | 061942 - Fırça |
| 8 | 061987 - Motor- / akülü pompa ünitesi | 16 | 061995 - Güç adaptörü |
| | | 17 | 061996 - Koruyucu başlık |

Uygunluk beyanı



İşbu vesile ile Steinbach International GmbH, cihazın aşağıdaki yönetmeliklere uygun olduğunu beyan eder:

- 2014/35/EU (EN 60335-1:2012+A11:2014+A13:2017; EN 60335-2-41:2003+A1:2004+A2:2010; EN 62233:2008)
- 2014/30/EU (EN 55014-1:2006+A1:2009+A2:2011; EN 55014-2:2015; EN 61000-3-2:2014; EN 61000-3-3:2013)

AB uyumluluk beyanı tam metni, bu kılavuzun sonunda belirtilen adresten talep edilebilir.

Ürünü bertaraf etme

Ambalajı bertaraf etme



Ambalajı türüne göre bertaraf edin. Karton ve mukavvayı atık kağıt, ambalaj filmini ise geri dönüştürülebilir malzeme bölümüne atın.

Eski cihazların bertaraf edilmesi



Eski cihazlar evsel atıklarla birlikte atılmamalıdır!

Cihaz artık kullanılmıyorsa, her tüketici **yasal olarak eski cihazları evsel atıklardan** ayrı şekilde, örn eğin kendi çevrelerindeki/semptlerindeki bir toplama noktasında imha etmekle yükümlüdür. Bu, eski cihazların uygun şekilde geri dönüştürülmesini ve çevre üzerindeki olumsuz etkilerin önlenmesini sağlar. Bu sebepten ötürü elektrikli cihazlar yukarıdaki sembolle gösterilmektedir.



Piller ve şarj edilebilir piller evsel atık değildir!

Bir tüketici olarak, yasal olarak tüm pilleri ve şarj edilebilir pilleri, zararlı maddeler* içerip içermediğine bakılmaksızın, çevrenizdeki/ bölgenizdeki bir toplama noktasında veya bir satış noktasında, çevreye zarar vermeyecek şekilde imha edilebilmeleri için bertaraf etmekle yükümlüsünüz.

* işaretleme: Cd = kadmiyum, Hg = cıva, Pb = kurşun, Li = lityum