

WICHTIGE SICHERHEITSHINWEISE

Lesen Sie die **Anleitung**, bevor Sie mit der Installation des Produktes beginnen und befolgen Sie die Anweisungen genau.

Deluxe Pool Instandhaltungsset (28003/E)

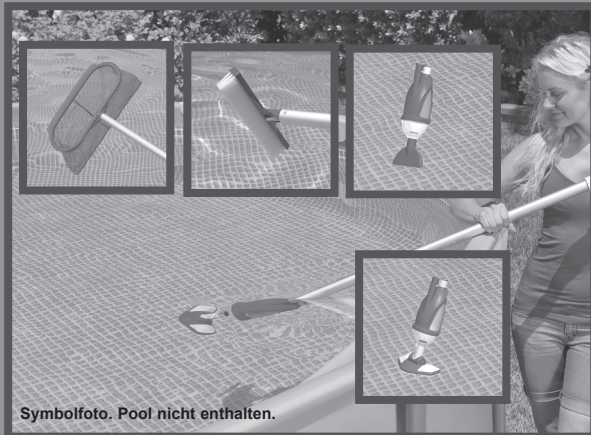

Symbolfoto. Pool nicht enthalten.

Ist der Pool nicht herrlich? Wenn Sie Lust **verspüren**, noch andere **Intex-Produkte** auszuprobieren, wie unser Pool-Zubehör oder die Luftbetten, sowie die Spielwaren oder die Boote , dann besuchen Sie uns doch einfach auf unserer Homepage unter www.steinbach.at. **Unsere** Produkte sind auch im Fachhandel erhältlich. **Wegen der Politi** der kontinuierlichen Produktverbesserung behält sich **INTEX** das Recht vor, Daten, Erscheinungsbilder oder Updates (Produktspezifikationen) jederzeit ohne Vorankündigung zu ändern!

INTEX® ©2016 Intex Marketing Ltd. - Intex Development Co. Ltd. - Intex Trading Ltd.
- Intex Recreation Corp.
All rights reserved/Tous droits réservés/Todos los derechos reservados/Alle

Rechte vorbehalten. Printed in China/Imprimé en Chine/Impreso en China/Gedruckt in China.

®™ Trademarks used in some countries of the world under license from®™ Marques utilisées dans certains pays sous licence de/Marcas registradas utilizadas en algunos países del mundo bajo licencia de/Warenzeichen verwendet in einigen Ländern der Welt in Lizenz von/Intex Marketing Ltd. to/à/a/an Intex Trading Ltd., Intex Development Co. Ltd., G.P.O Box 28829, Hong Kong & Intex Recreation Corp., P.O. Box 1440, Long Beach, CA 90801 • Distributed in the European Union by/Distribué dans l'Union Européenne par/Distribuido en la unión Europea por/Vertrieb in der Europäischen Union durch/Intex Trading B.V., Venneveld 9, 4705 RR Roosendaal – The Netherlands www.intexcorp.com

INHALTSVERZEICHNIS

Wichtige Sicherheitsvorschriften.....	3
Stückliste & Hinweise.....	4
Aufbauanleitung Poolsauger.....	5-8
Bedienungsanleitung des Pool-Bodensaugers.....	9
Auf- und Betriebsanleitung und Lagerung für den Handskimmer.....	10

WICHTIGE SICHERHEITVORSCHRIFTEN

Lesen und befolgen Sie alle Anweisungen, bevor Sie das Produkt in Betrieb nehmen!



WARNHINWEISE

- Erlauben Sie Kindern NICHT mit dem Produkt zu spielen oder es zu verwenden, der Gebrauch ist ausschließlich nur für Erwachsene.
- Die Pumpe darf auf keinen Fall in Betrieb genommen werden, wenn sich Personen im Pool befinden.
- Starke An- und Absaugung. Während die Pumpe in Betrieb ist, halten Sie bitte die Hände und Harre weg von der Ansaugung.
- Schalten Sie die Filterpumpe ab, nehmen sie diese vom Strom bevor Sie die Pumpe entriegeln, säubern oder Instandhaltungsarbeiten durchführen.
- Wenn der Pool nicht benützt wird, dann entfernen Sie das Produkt.
- Halten Sie den ausziehbaren Aluminiumgriff fern von oberirdischen Starkstromleitungen.

EIN NICHTBEACHTEN DIESER WARNUNGEN KANN ZU SCHÄDEN AM EIGENTUM ODER ERNSTHAFTEN VERLETZUNGEN FÜHREN.

Bitte unterschätzen Sie diese Vorschriften nicht, da es sonst zu Schäden am Eigentum, bis hin zu ernsthaften Verletzungen kommen kann. Seien Sie stets aufmerksam. Diese Produktwarnung, Anweisungen, und Sicherheitsregeln umfassen viele, aber bei weitem nicht alle möglichen Risiken und Gefahren, daher geben Sie Acht und beurteilen Sie die möglichen Gefahren beim Baden richtig.

Durchflussmenge der Filterpumpe:
3028 - 15140 Liter/Stunde

TEILEREFERENZ

Bevor Sie mit dem Zusammenbau des Produkts beginnen, nehmen Sie sich bitte kurz Zeit, um den Inhalt zu überprüfen und sich mit den Einzelteilen vertraut zu machen.

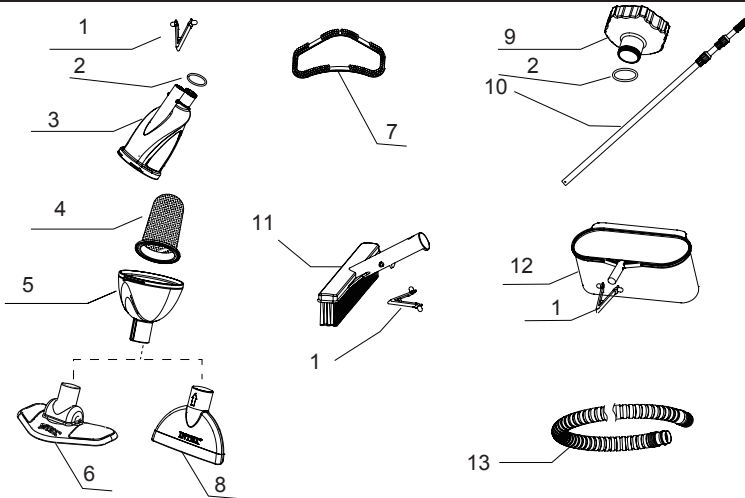

ALLGEMEIN	BESCHREIBUNG	MENGE	ERSATZTEILNUMMER
1	V-FÖRMIGER CLIP (VORINSTALLIERT IN 3,11 & 12)	3	10794
2	DICHTUNG FÜR SCHLAUCHANSCHLUSS (VORINSTALLIERT IN 3 & 9)	2	10134
3	SAUGKÖRPER (V-FÖRMIGER CLIP & DICHTUNG FÜR SCHLAUCHANSCHLUSS INKLUDIERT)	1	11431
4	SCHMUTZBEUTEL	1	10788
5	DECKEL FÜR SAUGKÖRPER	1	11443
6	KOPF DES SAUGERS (BÜRSTE INKLUSIVE)	1	11445
7	BÜRSTE	1	11446
8	FLACHE SAUGDÜSE	1	11444
9	ADAPTER (DICHTUNG FÜR SCHLAUCHANSCHLUSS INKLUDIERT)	1	11447
10	TELESKOPSTANGE ALUMINIUM	1	10798
11	BÜRSTENKOPF (FEDER INKLUSIVE)	1	11073
12	SKIMMERNETZ (FEDER INKLUSIVE)	1	10796
13	SCHLAUCH DES SAUGERS	1	10797

HINWEIS: Die Zeichnungen sind nur für Illustrationszwecke gedacht, eventuelle Abweichungen zum Produkt können vorhanden sein.

HEBEN SIE DIESE BEDIENUNGSANLEITUNG AUF

Seite 4

AUFBAUANLEITUNG

- 1** Setzen Sie den Schmutzbeutel (4), in den Saugkörper (3) ein.

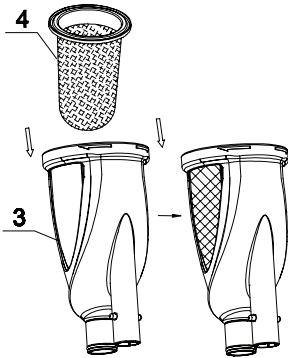

- 2** Bringen Sie den Deckel für den Saugkörper (5) auf (3) an. Drehen Sie den Deckel (5) nach rechts, um diese auf dem Saugkörper (3) zu befestigen.

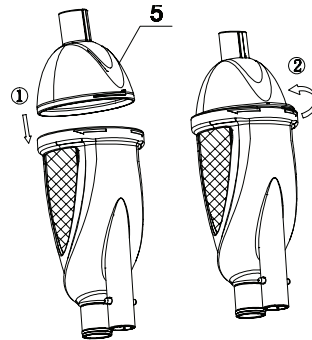

- 3** Abhängig von dem Verschmutzungsgrad verwenden Sie die passende Düse:

- Benützen Sie die flache Saugdüse (8) für schwere und/oder mittelgroße Partikeln, wie zB.: Sand, Steine, usw. und um die Ecken/Kanten des Pools zu reinigen.
- Benützen Sie die Bürste (6) zum Einsaugen von feinem und/oder kleinen Ablagerungen wie zB.: Schmutz und Algen am Poolboden.

Achtung: Bringend Sie beim Anstecken das Saugerende die Bürste in die richtige Position

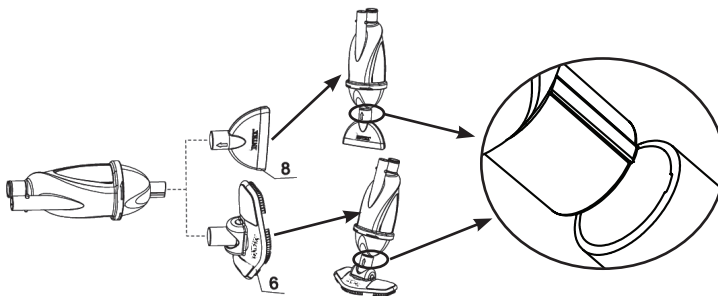

AUFBAUANLEITUNG (Fortsetzung)

- 4** Führen Sie eines der beiden Enden des Saugschlauches zum Saugkörper. Vergewissern Sie sich, dass das Ende des Schlauches am Saugkörper richtig angepasst ist.

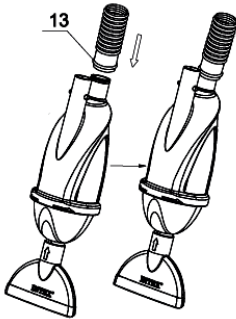

- 5** Drücken Sie den Plastik Clip (1) und verbinden Sie die Teleskopstange (10) so zum Saugkörper (3). Richten Sie den Plastik Clip so aus, dass sich dieser mit den Löchern in den Schaft hineindreht und die Feder in die vorgebohrten Löcher springt. Stellen Sie die Länge des Stiel ein, indem Sie die einzelne Bereiche dementsprechend aufschließen, rausziehen und wieder abschließen.

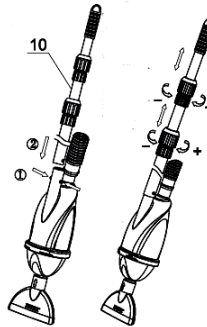

- 6**
-

- 7** Schrauben Sie den Schlauchanschluss (9) von der Innenseite des Pools an die Schlauchverbindung.

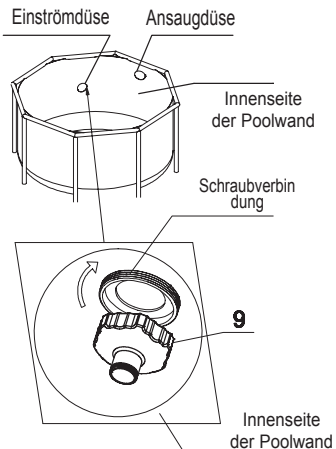

AUFBAUANLEITUNG (Fortsetzung)

8

Sie können nun das zusammengesetzte Produkt ins Wasser geben.

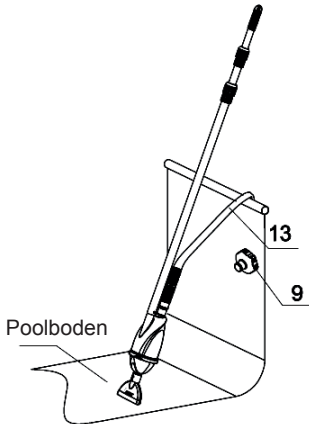

9

Geben Sie den Saugschlauch (13) ins Wasser. Füllen Sie den Schlauch mit Wasser indem Sie diesen unter Wasser tauchen, dadurch entweicht die Luft. **Tipp: Beginnen Sie am Ende des Schlauchs und tauchen Sie ihn Stück für Stück vertikal ins Wasser.**

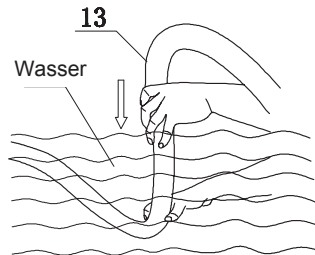

10

Wenn der Schlauch (13) voll mit Wasser befüllt ist, strömt das Wasser aus dem anderem Ende wieder heraus.

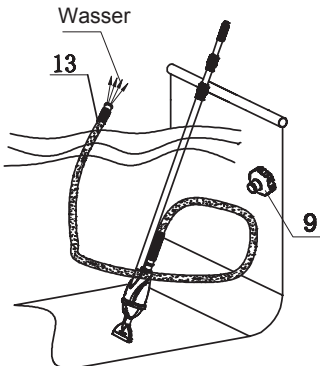

11

Verbinden Sie schnell das andere Ende vom Poolsauger (13) der mit Wasser befüllt ist am Adapter. (9) .

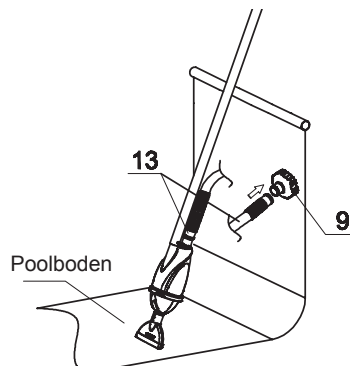

AUFBAUANLEITUNG (Fortsetzung)

12

Schalten Sie die Pumpe ein. Um eingeschlossene Luft aus dem Schlauch und der Pumpe zu entfernen drehen Sie bitte das Entlüftungsventil ein bis zwei Mal um das Ventil zu öffnen. Für Details lesen Sie bitte die Bedienungsanleitung. **Wichtig:** Lassen Sie die Pumpe niemals trocken laufen. Dies führt zu Überhitzung der Filterpumpe und kann zu Schäden führen. Halten Sie den Poolsauger während der Benützung ständig unter Wasser, ansonsten dringt Luft in den Sauger. Dadurch läuft die Pumpe trocken und kann beschädigt werden.

WICHTIG

- Entlüften Sie den Schlauch und die Pumpe vor dem Benützen.
- Halten Sie den Poolsauger während der Benützung ständig unter Wasser.
- Entfernen Sie den Saukörper, Schläuche und Adaptern und reinigen Sie das Filtersieb nur wenn der Pool nicht benützt wird.
- Kontrollieren und leeren Sie den Schmutzauffangbeutel regelmäßig.

Der Pool Bodensauger ist jetzt fertig zum Gebrauch.

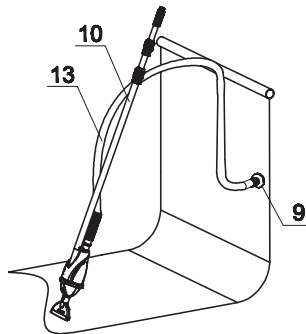

13

Wenn der Schmutzauffangbeutel (4) voll ist und der Bodensauger nur mehr schwach ansaugt schalten Sie die Pumpe ab und nehmen Sie den Sauger aus dem Wasser. Entleeren Sie den Schmutzauffangbeutel. Gehen Sie vom Schritt 1 bis 3 in umgekehrten Reihenfolge vor. Kontrollieren Sie, dass der Schmutzauffangbeutel und das Poolsaugergehäuse sauber sind, bevor Sie es wieder verwenden. Wiederholen Sie Schritt 1 bis 3 um die Bestandteile wieder zusammenzusetzen.

Achtung: Wenn Sie feststellen, dass der Bodensauger nur schwach saugt aber der Schmutzauffangbeutel sauber ist, vergewissern Sie sich, ob die Pumpe läuft, und/oder keine Blockade im Wasserkreislauf vorliegt.

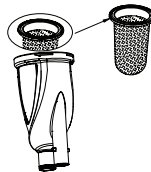

POOL BODENSAUGER BEDIENUNGSANLEITUNG

1. Die Filterpumpe ist ein luftdichtes System. Um eingeschlossene Luft aus dem Schlauch und der Pumpe zu entfernen drehen Sie bitte das Entlüftungsventil ein bis zwei Mal nach links um das Ventil zu öffnen. Für Details lesen Sie bitte die Bedienungsanleitung.
2. Sobald Sie merken, dass Wasser aus dem Luftauslassventil kommt, drehen Sie das Luftauslassventil wieder zu, jedoch NICHT ZU FEST.
3. Wenn Sie die Filterpumpe in Betrieb nehmen möchten, dann schließen Sie die Pumpe an das Stromnetz an und schalten Sie die Pumpe ein.
4. Jetzt können Sie mit ruhigen Bewegungen langsam über den Pool-Boden fahren, bis alle Unreinheiten gesäubert sind.

WICHTIG

Sollte der Bodensauger nur schwach absaugen, kontrollieren Sie, ob sich noch Luft im Schlauch befindet. Sollte der Bodensauger noch immer zu schwach saugen, lesen Sie bitte nochmals in der Betriebsanleitung Ihrer Pumpe unter Kapitel „Filterpumpe befördert kein Wasser oder die Durchflussmenge ist sehr gering“ nach. Kontrollieren Sie auch, ob der Schmutzauffangbeutel und die Filterpumpe sauber sind.

5. Sicherstellen, dass der Netzstecker aus der Steckdose gezogen ist. Entfernen Sie den Sauger vom Pool.
6. Verwenden Sie die Aufbauanleitung von Hinten nach Vorne, zerlegen Sie den Sauger und reinigen Sie den Schmutzbeutel wenn notwendig.
7. Bewahren Sie den Bodensauger an einem sicherem Ort auf.

ZUSAMMENBAU DES KERSCHERS UND BEDIENUNG DES POOL SKIMMERS

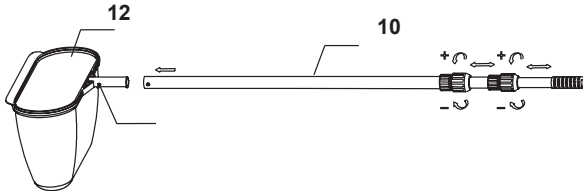

1. Für den Kerscher wird der selbe Griff benötigt wie für den Bodensauger.
2. Das Skimmer Netz (23) ist mit einem Plastik Clip (20) versehen, der mit dem unteren Ende der Stange verbunden ist. Richten Sie den Clip so aus, dass er zu den Löchern passt, die in die Stange gebohrt sind. Die Enden des Clips leicht zusammendrücken, so dass die Stange in die richtige Position gleitet und der Clip in die vorgebohrten Löcher springt.
3. Leicht mit dem Skimmer über die Pooloberfläche streichen und so Blätter und anderen Schmutz entfernen.

BÜRSTENMONTAGE & BETRIEBSANLEITUNGEN

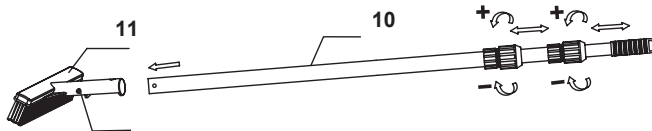

1. Die tragbare Bürste ist gleich zu handhaben wie der Poolsauger.
2. Der Bürstenkopf (24) hat eine Plastikfeder (20) die eine Verbindung zum Ende des Griffes herstellt. Richten Sie die Plastikfeder aus, welche sich im Bürstenkopf mit den gebohrten Löchern in dem Griff befindet. Pressen Sie die Spitze der Plastikfeder leicht zusammen, so dass das Griffstück auf den Bürstenkopf und der Feder in die vorgebohrten Löcher springt.
3. Säubern Sie die ganze Seite und die untere Oberfläche der Poolfolie bis sie von Ablagerungen und Verschmutzungen befreit ist.

LANGFRISTIGE LAGERUNG

1. Versichern Sie sich, dass die Pumpe ausgeschaltet ist und stecken Sie das Kabel aus.
2. Wenn Sie den Oberflächenskimmer, oder den Bodensauger, sowie den Kerscher abbauen wollen, dann folgen Sie den Anweisungen in umgekehrter Reihenfolge.
3. Reinigen Sie alle Zubehörteile gründlich und lassen Sie diese an der Luft richtig trocknen.
4. Die Original-Verpackung kann als Aufbewahrungsbehälter verwendet werden. Lagern Sie das Produkt an einem kühlen, trockenen Ort.